



**Catálogo**  
general

**2022-2023**



**Whirlpool**  
SENSING WHAT MATTERS

# Índice



## Hornos

04



## Microondas de encastre

24



## Microondas de libre instalación

40



## Placas

74



## Campanas

100



## Frío

104



## Lavado

186



## Secado

236



## Lavavajillas

254



## Instalación

276





# El equilibrio perfecto entre intuición, rendimiento y diseño

## Intuición y simplicidad de uso

Para nosotros, el tiempo de nuestros clientes es muy valioso, por ello hemos dedicado más de un siglo de investigación para que puedan centrarse en lo que realmente importa. Nuestro sistema 6<sup>TH</sup>Sense detecta, percibe, adapta y controla de forma intuitiva la tecnología para ofrecer siempre resultados perfectos sin esfuerzo, creando experiencias únicas.

## Diseño de vanguardia

A nuestros usuarios les importa mucho la estética y buscan que sus hogares tengan un aspecto armonioso, en conjunto con el estilo del resto de la casa. Por eso trabajamos cada detalle para dar armonía y elegancia a cada electrodoméstico.

## Rendimiento avanzado

Ofrecemos la tecnología más avanzada sin comprometer el resultado final. Nuestra tecnología 6<sup>TH</sup>SENSE promete una experiencia de usuario del más alto nivel para aquellos que quieren alcanzar la perfección de forma intuitiva.



# 01 Hornos

La nueva gama de hornos Whirlpool cumple , e incluso supera, todas tus expectativas. Con controles sencillos, indicaciones a color y toda la información que un chef ocupado podría necesitar, cocinar nunca había sido tan fácil y placentero.



# 6<sup>TH</sup> SENSE

Elige la receta y el horno se encargará de que quede perfecta

## 6<sup>TH</sup> SENSE

### COCINA ASISTIDA

La tecnología 6<sup>TH</sup> SENSE adapta automáticamente el tiempo de cocción, la temperatura y la humedad, controlando los alimentos con sensores durante la cocción, para una ejecución más precisa de tus recetas que te ayudará a obtener siempre los mejores resultados.



#### Funciones principales 6th Sense:



##### SteamSense

Una inyección de vapor ideal para potenciar los sabores manteniendo todos los nutrientes.



##### 6<sup>TH</sup> SenseLiveApp

Descubre nuevas recetas y tutoriales.



##### Cook4

Del primer plato al postre, todo de una vez.



##### MySmartDisplay

Tu asistente personal de cocina.

# Disfruta de lo último en cocina asistida

La tecnología 6<sup>TH</sup> SENSE adapta automáticamente el tiempo de cocción, la temperatura y la humedad, controlando los alimentos con sensores durante la cocción, para una ejecución más precisa de tus recetas que te ayudará a obtener siempre los mejores resultados.

## MySmartDisplay

La pantalla SmartDisplay del horno W9 es una pantalla táctil de 16 colores y 3,5" (480 x 320 píxeles) que integra toda la conectividad y prestaciones de las fantásticas funciones de Whirlpool. Su función de presentación de diapositivas proporciona imágenes intuitivas, sugerencias sencillas e instrucciones claras para una experiencia de cocción asistida sin precedentes.

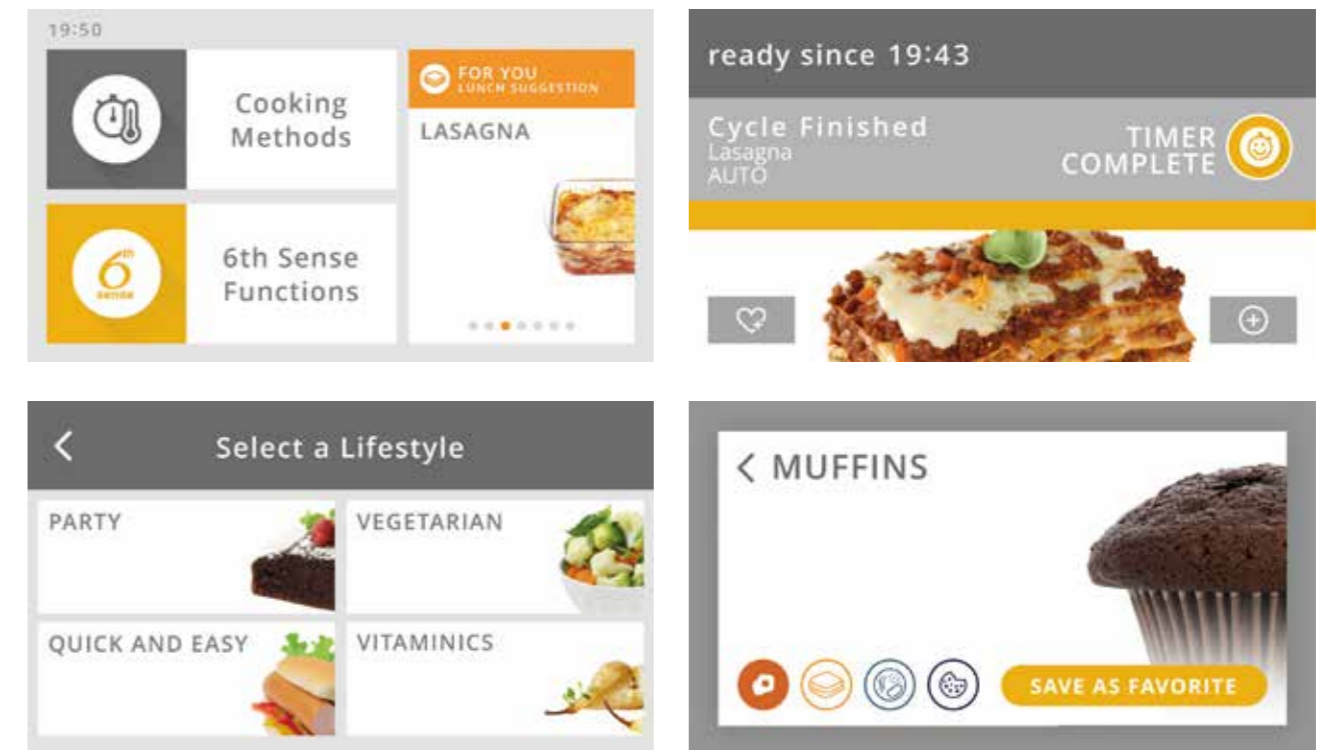

## 6<sup>TH</sup> SenseLiveApp

Disfruta de la mejor experiencia asistida Inspirándote receta tras receta. SmartDisplay ofrece lo último en tecnología de cocina asistida y acceso a la aplicación 6thSenseLive, ayudando al usuario con una guía paso a paso. Estos sistemas aprenden qué y cómo le gusta cocinar al usuario, para luego recomendarle recetas y ofrecer consejos útiles y orientación para asegurar que cada plato sea un éxito.

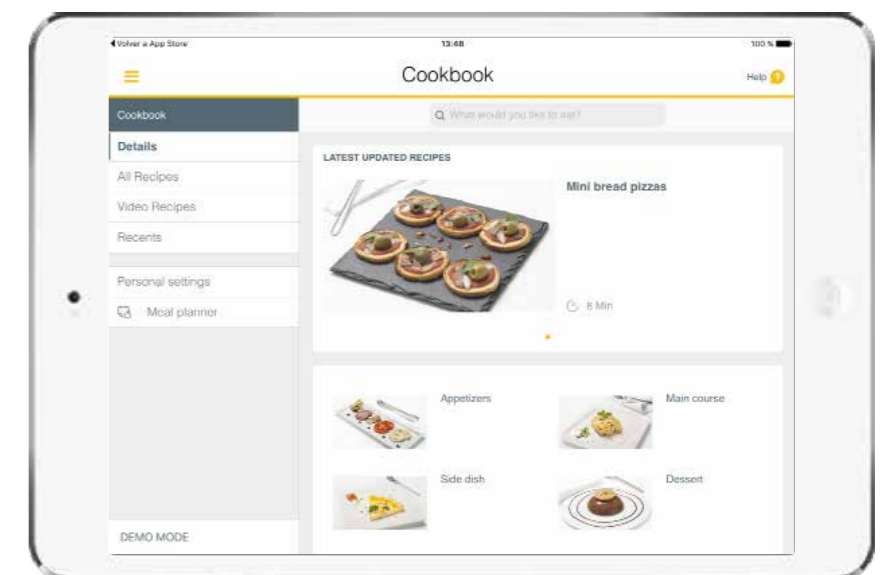



# Primeros platos, segundos y postres, todo a la vez



## Cook4

La función **Cook4** ofrece una gran flexibilidad que permite cocinar hasta cuatro platos al mismo tiempo sin mezclar ninguno de los sabores o aromas. Gracias al nuevo diseño de la cavidad posterior del horno y al aumento de la velocidad del motor (+50 %), esta función proporciona la ventilación adecuada para una cocción uniforme en los cuatro niveles del horno, así como una constante circulación del aire. La interfaz de usuario te informará qué altura es la más adecuada para cada plato, ayudándote a obtener los mejores resultados de cocción a la vez que ahorras tiempo y energía.



## Sin necesidad de precalentar

Olvidese de precalentar el horno antes de cocinar. Hasta un 20% de ahorro energético gracias a su sistema de convección para una distribución perfecta del calor desde el primer minuto.



# Hornos de vapor, para una ternura y un dorado irresistible

Esta función te ayuda a que tus platos queden dorados por fuera y jugosos por dentro, conservando a la vez todos sus nutrientes. Funciona a 140 °C y a 220 °C, combinando vapor y calor para obtener un resultado homogéneo y utilizando menos aceite o grasa que los métodos de cocción convencionales.

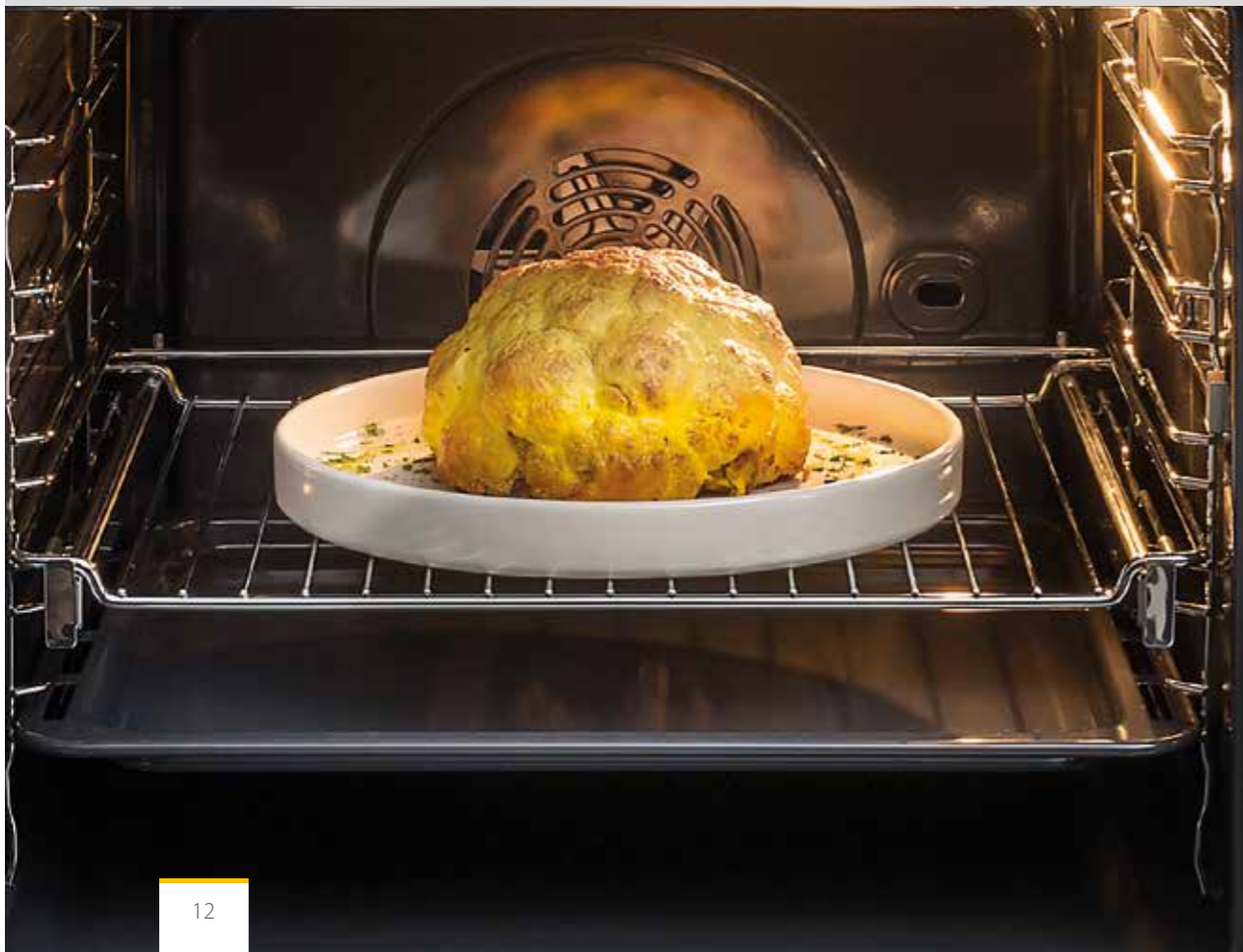

## SteamSense

Disponible los hornos de la W Collection, esta función te ayuda a que tus platos queden dorados por fuera y jugosos por dentro, conservando a la vez todos sus nutrientes. Funciona a 140 °C y a 220 °C, combinando vapor y calor para obtener un resultado homogéneo y utilizando menos aceite o grasa que los métodos de cocción convencionales. Es ideal para cocinar pescados al horno (entero o en filetes) (vapor a alta temperatura), pollo asado, pan (vapor a media temperatura), galletas, tartas y carne asada (vapor a baja temperatura).



## Depósito de apertura por presión

El depósito de agua de los hornos W9 y W6 se puede rellenar y vaciar fácilmente a través del depósito situado en la parte frontal.

## Tubería del depósito

Desde el cajón, el agua discurre por la tubería situada detrás de la puerta para llenar el depósito de agua que genera el vapor.



1

El horno está equipado con un depósito de agua de plástico que resulta muy fácil de llenar

2

Un calentador integrado proporciona la energía necesaria para generar el vapor.

3

Los sensores y los dispositivos electrónicos controlan que siempre se genere la cantidad correcta de vapor durante el tiempo necesario para garantizar un resultado óptimo.

4

El sistema se drena y descalcifica mediante una bomba especial.



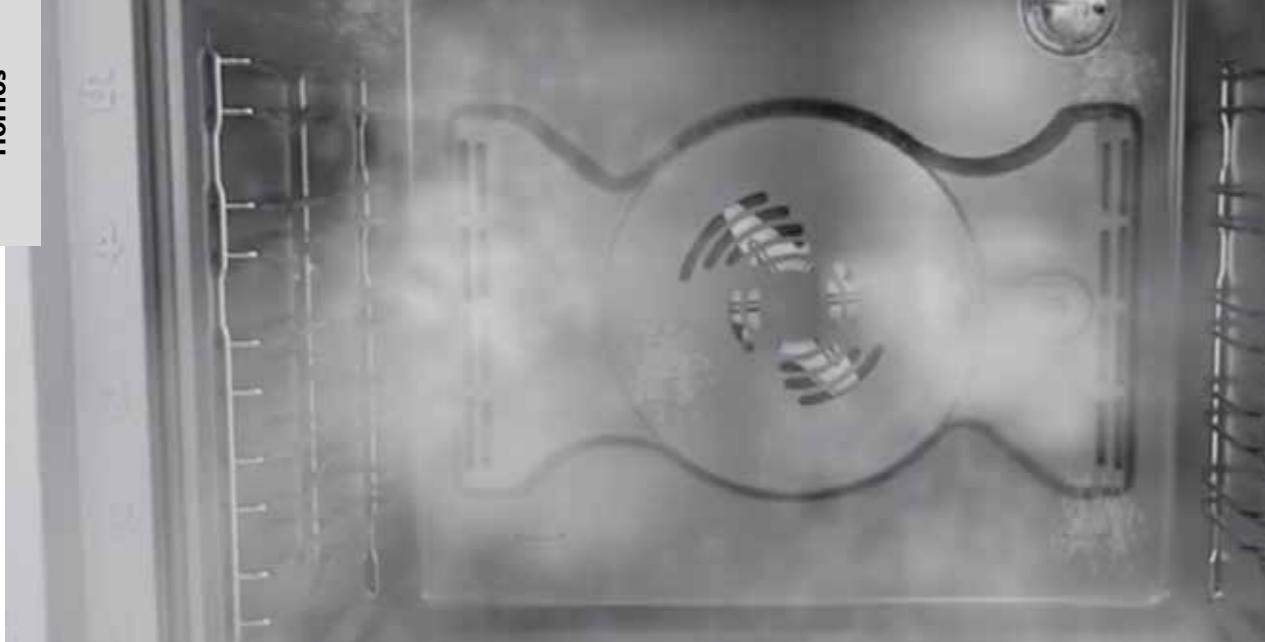

## Las soluciones de limpieza más sencillas

En Whirlpool, somos conscientes de que limpiar el horno no es la tarea más agradable para el usuario. Es por eso que la limpieza debe ser lo más rápida posible, y extremadamente fácil y precisa. Estos principios fueron los que inspiraron soluciones inteligentes que revolucionarán la forma en que se concibe hoy en día la limpieza de los hornos.

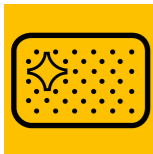

### **Pirólisis:** alta temperatura para eliminar la suciedad sin esfuerzo

En el modo de autolimpieza, el interior del horno pirolítico alcanza una temperatura extremadamente alta (aproximadamente 470 °C), haciendo que todos los residuos de alimentos se conviertan en cenizas que se pueden eliminar fácilmente utilizando una esponja húmeda. La duración del ciclo de autolimpieza va de 75 a 120 minutos dependiendo del nivel de suciedad. El humo y los gases generados durante el ciclo se eliminan mediante un filtro especial. Para resistir las altas temperaturas y garantizar la seguridad, los hornos pirolíticos incluyen una junta especial y una puerta de cristal cuádruple totalmente ventilada que mantiene siempre el exterior del horno a una temperatura segura.



### **Smartclean:** el poder del vapor en un ciclo de limpieza especial

La innovadora tecnología SmartClean limpia el horno de forma exhaustiva y eficiente en tan solo 35 minutos, sin dejar olores y sin necesidad de detergentes. La tecnología SmartClean funciona con un esmalte especial fácil de limpiar y ofrece un ciclo específico para obtener los mejores resultados.



### **Tratamiento con iXelium**

Los hornos Whirlpool cuentan con iXelium, un material patentado de alta tecnología que nunca pierde su brillo, resiste a los arañazos, es fácil de limpiar y se mantiene brillante con el paso del tiempo. iXelium es increíblemente fácil de limpiar y no perderá su brillo con el paso del tiempo.

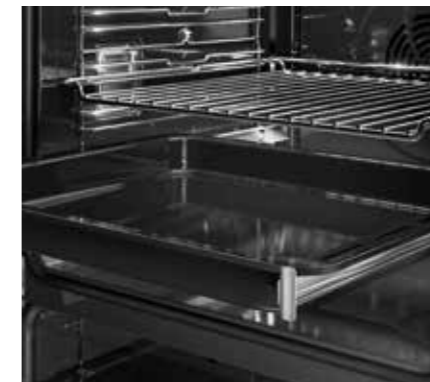

### **Rejillas antivuelco**

Los rieles de último diseño y la nueva estructura antivuelco de las rejillas permiten que las bandejas permanezcan perfectamente estables.

### **Guías telescópicas**

Las guías telescópicas están diseñadas para facilitar la inserción y extracción de accesorios. Las guías son fáciles de quitar y permiten mover fácilmente las bandejas y rejillas, para un perfecto control del proceso de cocción. También disponibles con una tapa de aluminio para los extremos.

### **Puerta SoftClosing**

Gracias al sistema **SoftClosing+**, bastará un ligero empuje y la puerta del horno se cerrará por sí sola con un movimiento silencioso y suave.

### **Puerta interior Full glass**

Fabricada con una superficie de vidrio plano, la puerta interior del horno es lisa, plana y muy fácil de limpiar.



# Gama Absolute, funciones especiales para cada receta gracias al 6th Sense

Con un simple click selecciona las funciones especiales 6<sup>TH</sup> Sense que te permitirán obtener de forma fácil resultados perfectos, ¡deja que el horno lo haga por ti!



## Funciones intuitivas y fáciles de establecer

La intuitiva tecnología 6th Sense sabe cómo cocinar cada plato. Los hornos de Whirlpool ofrecen una selección de alimentos y combinaciones para preparar diferentes recetas.

Primero elija la función 6th Sense y después el tipo de comida que desea cocinar. El horno predetermina la función y temperatura de cocción, por último indícale el tiempo necesario para cocinar y que la receta quede perfecta. En la gama W Collection, mientras el horno cocina, también controla la temperatura, el tiempo de cocción y la humedad y se adapta de manera intuitiva para que los usuarios puedan disfrutar de una experiencia siempre fácil a la hora de cocinar.



### Pasta al horno 6<sup>TH</sup> Sense

Esta función selecciona automáticamente la mejor forma y temperatura de cocción para cualquier plato preparado a base de pasta (lasañas, canelones, etc.). La temperatura se puede modificar dentro de un cierto rango para ajustarse perfectamente a las diferentes recetas y gustos personales.

### Carne 6<sup>TH</sup> Sense

La función carne 6th Sense selecciona automáticamente la mejor forma de cocción y temperatura para asar cualquier tipo de carne (aves de corral, buey, ternera, cerdo, cordero, etc.).

Esta función utiliza la asistencia discontinua y delicada del ventilador, que evita que los alimentos se sequen demasiado.

### Maxi cooking 6<sup>TH</sup> Sense

Cocine piezas de carne de gran tamaño (más de 2,5 kg) cómodamente gracias a esta función que selecciona automáticamente la mejor forma y temperatura de cocción.

### Pan 6<sup>TH</sup> Sense

Esta función selecciona automáticamente la mejor forma de cocción y temperatura para cocer cualquier tipo de pan (baguettes, panecillos, pan de molde, etc.) y sin necesidad de precalentar el horno.



### Pizza 6<sup>TH</sup> Sense

Función que selecciona automáticamente la mejor forma de cocción y temperatura para cocer cualquier tipo de pizza (pizza de masa fina, pizza estilo casero, focaccia, etc.) y sin precalentar el horno.



### Pastelería 6<sup>TH</sup> Sense

Cocine cómodamente cualquier tipo de dulce (galletas, bizcochos, tartas de frutas, etc.) ya que el horno se encargará de ajustar automáticamente los parámetros de horneado.



### Fermentar masas

Ideal para optimizar la fermentación de masas dulces o saladas. Poner la masa en el 2º nivel. No es necesario precalentar el horno.



### Mantener caliente

Para mantener calientes y crujientes los alimentos recién cocinados a 65º (por ejemplo, carnes, fritos o tartaletas).



### W9 OS2 4S1 P

Horno W Collection



#### Características

- Horno Multifunción + Aportación Vapor
- Conectividad
- Tecnología 6TH SENSE
- Sistema de limpieza pirolítico
- Pantalla TFT
- Cierre de la puerta SoftClosing+
- Luz interior
- Puerta fría desmontable con 4 cristales

#### Funciones

- 18 funciones:
  - Funciones tradicionales (4)
  - Funciones 6th Sense (8)
  - Funciones especiales (6)
- Función Cook4
- SteamSense, aire forzado + vapor
- Función ready2Cook
  - Sensor de nivel de agua (3 niveles)
  - Recetas integradas

#### Equipamiento

- 2 rejillas, 2 bandejas
- Juego de guías telescópicas
- Bloqueo para niños

#### Información Técnica

- Clase energética: A+
- Capacidad de 73 litros

#### Medidas

##### Aparato

- Dimensiones (AxAxF): 595x595x564 mm

12NC 859991551170

EAN 8003437834905



### W6 OS4 4S1 P

Horno W Collection



#### Características

- Horno Multifunción + Aportación Vapor
- Tecnología 6TH SENSE
- Sistema de limpieza pirolítico
- Display LCD Táctil
- Cierre de la puerta SoftClosing
- Luz interior
- Puerta fría desmontable con 4 cristales

#### Funciones

- 18 funciones:
  - Funciones tradicionales (4)
  - Funciones 6th Sense (8)
  - Funciones especiales (6)
- Función Cook4
- SteamSense, aire forzado + vapor
- Función Ready2Cook
  - Sensor de nivel de agua (3 niveles)
  - Recetas integradas

#### Equipamiento

- 1 rejilla, 2 bandejas
- Juego de guías telescópicas
- Bloqueo para niños

#### Información Técnica

- Clase energética: A+
- Capacidad de 73 litros

#### Medidas

##### Aparato

- Dimensiones (AxAxF): 595x595x564 mm

12NC 859991545390

EAN 8003437834660



### W6 OM4 4PBS1 P

Horno W Collection



#### Características

- Horno Multifunción
- Tecnología 6TH SENSE
- Sistema de limpieza pirolítico
- Sonda térmica 1 punto
- Display LCD Táctil
- Cierre de la puerta SoftClosing
- Luz interior
- Puerta fría desmontable con 4 cristales

#### Funciones

- 18 funciones:
  - Funciones tradicionales (4)
  - Funciones 6th Sense (8)
  - Funciones especiales (6)
- Función Ready2Cook
- Función Cook4
- Recetas integradas

#### Equipamiento

- 1 rejilla, 2 bandejas
- Juego de guías telescópicas
- Bloqueo para niños

#### Información Técnica

- Clase energética: A+
- Capacidad de 73 litros

#### Medidas

##### Aparato

- Dimensiones (AxAxF): 595x595x564 mm

12NC 859991545400

EAN 8003437834677



### W6 OS4 4S1 H BL

Horno W Collection

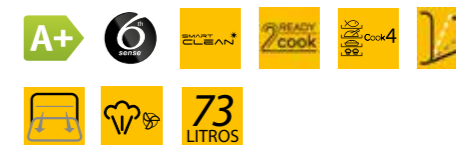

#### Características

- Horno Multifunción + Aportación Vapor
- Tecnología 6TH SENSE
- Sistema de limpieza hidrolítico SmartClean
- Display LCD Táctil
- Cierre de la puerta SoftClosing
- Luz interior
- Puerta fría desmontable con 4 cristales
- Acabado cristal negro

#### Funciones

- 18 funciones:
  - Funciones tradicionales (4)
  - Funciones 6th Sense (8)
  - Funciones especiales (6)
- Función Cook4
- SteamSense, aire forzado + vapor
- Función Ready2Cook
  - Sensor de nivel de agua (3 niveles)
  - Recetas integradas

#### Equipamiento

- 1 rejilla, 2 bandejas
- Juego de guías telescópicas
- Bloqueo para niños

#### Información Técnica

- Clase energética: A+
- Capacidad de 73 litros

#### Medidas

##### Aparato

- Dimensiones (AxAxF): 595x595x564 mm

12NC 859991570730

EAN 8003437835155



### OAKZ9 7961 SP IX

Horno Absolute



#### Características

- Horno Multifunción
- Tecnología 6TH SENSE
- Sistema de limpieza pirolítico
- Display digital blanco
- Mando central 6th Sense (selector giratorio)
- Cierre de la puerta SoftClosing
- Luz interior
- Puerta fría desmontable con 3 cristales

#### Funciones

- 16 funciones:
  - Funciones tradicionales (4)
  - Funciones 6th Sense (6)
  - Funciones especiales (6)
- Función *Ready2Cook*
- Función *Cook3*

#### Equipamiento

- 1 rejilla, 2 bandejas
- Juego de guías telescópicas
- Bloqueo para niños

#### Información Técnica

- Clase energética: A+
- Capacidad de 73 litros

#### Medidas

- Aparato**
- Dimensiones (AxAxF): 595x595x564 mm

**12NC** 859991535560  
**EAN** 8003437834226



### AKZ9 7891 IX

Horno Absolute



#### Características

- Horno Multifunción
- Tecnología 6TH SENSE
- Sistema de limpieza hidrolítico SmartClean
- Display digital blanco
- Mando central 6th Sense (selector giratorio)
- Cierre de la puerta SoftClosing
- Luz interior
- Puerta fría desmontable con 3 cristales

#### Funciones

- 16 funciones:
  - Funciones tradicionales (4)
  - Funciones 6th Sense (6)
  - Funciones especiales (6)
- Función *Ready2Cook*
- Función *Cook3*

#### Equipamiento

- 1 rejilla, 2 bandejas
- Juego de guías telescópicas
- Bloqueo para niños

#### Información Técnica

- Clase energética: A+
- Capacidad de 73 litros

#### Medidas

- Aparato**
- Dimensiones (AxAxF): 595x595x564 mm

**12NC** 859991533820  
**EAN** 8003437938726



### AKZ9 6290 NB

Horno Absolute



#### Características

- Horno Multifunción
- Tecnología 6TH SENSE
- Sistema de limpieza pirolítico
- Display digital blanco
- Mando central 6th Sense (selector giratorio)
- Cierre de la puerta *SoftClosing*
- Luz interior
- Puerta Full Glass negro
- Puerta fría desmontable con 4 cristales

#### Funciones

- 16 funciones:
  - Funciones tradicionales (4)
  - Funciones 6th Sense (6)
  - Funciones especiales (6)
- Función *Ready2Cook*
- Función *Cook3*

#### Equipamiento

- 1 rejilla, 2 bandejas
- Juego de guías telescópicas
- Bloqueo para niños

#### Información Técnica

- Clase energética: A+
- Capacidad de 73 litros

#### Medidas

- Aparato**
- Dimensiones (AxAxF): 595x595x564 mm

**12NC** 859991531370  
**EAN** 8003437833922



### AKZ9 6290 WH

Horno Absolute



#### Características

- Horno Multifunción
- Tecnología 6TH SENSE
- Sistema de limpieza pirolítico
- Display digital blanco
- Mando central 6th Sense (selector giratorio)
- Cierre de la puerta *SoftClosing*
- Luz interior
- Puerta Full Glass negro
- Puerta fría desmontable con 4 cristales

#### Funciones

- 16 funciones:
  - Funciones tradicionales (4)
  - Funciones 6th Sense (6)
  - Funciones especiales (6)
- Función *Ready2Cook*
- Función *Cook3*

#### Equipamiento

- 1 rejilla, 2 bandejas
- Juego de guías telescópicas
- Bloqueo para niños

#### Información Técnica

- Clase energética: A+
- Capacidad de 73 litros

#### Medidas

- Aparato**
- Dimensiones (AxAxF): 595x595x564 mm

**12NC** 859991531380  
**EAN** 8003437833939



### OAKZ9 379 P IX

Horno Absolute



#### Características

- Horno Multifunción
- Sistema de limpieza pirolítico
- Pantalla LED
- Panel de Mandos Push-Push
- Luz interior
- Puerta fría desmontable con 3 cristales

#### Funciones

- 8 Funciones:
  - 5 Funciones tradicionales
  - 3 Funciones especiales

#### Equipamiento

- 1 rejilla, 1 bandeja
- Juego de guías telescópicas
- Bloqueo para niños

#### Información Técnica

- Clase energética: A
- Capacidad de 73 litros

#### Medidas

- Aparato**
- Dimensiones (AxAxF): 595x595x564 mm

**12NC** 859991541810  
**EAN** 8003437834578



### OAKZ9 379 H IX

Horno Absolute



#### Características

- Horno Multifunción
- Sistema de limpieza hidrolítico SmartClean
- Pantalla LED
- Panel de Mandos Push-Push
- Luz interior
- Puerta fría desmontable con 2 cristales

#### Funciones

- 8 Funciones:
  - 5 Funciones tradicionales
  - 3 Funciones especiales

#### Equipamiento

- 1 rejilla, 1 bandeja
- Juego de guías telescópicas
- Bloqueo para niños

#### Información Técnica

- Clase energética: A
- Capacidad de 73 litros

#### Medidas

- Aparato**
- Dimensiones (AxAxF): 595x595x564 mm

**12NC** 859991541820  
**EAN** 8003437834585



### AKZ 663/IX

Horno Actual



#### Características

- Horno Multifunción
- Sistema de limpieza pirolítico
- Display digital blanco
- Panel de Mandos Push-Push
- Luz interior
- Puerta fría desmontable con 4 cristales

#### Funciones

- 8 Funciones:
  - 5 funciones tradicionales
  - 3 funciones especiales

#### Equipamiento

- 1 rejilla, 1 bandeja
- Juego de guías telescópicas

#### Información Técnica

- Clase energética: A+
- Capacidad de 65 litros

#### Medidas

- Aparato**
- Dimensiones (AxAxF): 595x595x564 mm

**12NC** 858566301000  
**EAN** 8003437830709



### AKP 785 IX

Horno Absolute



#### Características

- Horno Multifunción
- Sistema de limpieza hidrolítico SmartClean
- Display digital blanco
- Panel de Mandos Push-Push
- Luz interior
- Puerta fría desmontable con 2 cristales

#### Funciones

- 7 Funciones de cocción
  - Función descongelar

#### Equipamiento

- 1 rejilla, 2 bandejas

#### Información Técnica

- Clase energética: A
- Capacidad de 65 litros

#### Medidas

- Aparato**
- Dimensiones (AxAxF): 595x595x564 mm

**12NC** 857778501500  
**EAN** 8003437937934



02

## Microondas de encastre

Los nuevos microondas integrados de Whirlpool cuentan con la potencia y las prestaciones de la tecnología 6<sup>TH</sup> Sense junto con las funciones más innovadoras, proporcionando la mejor experiencia culinaria y reduciendo el tiempo de preparación de una gran variedad de platos sanos y sabrosos.

# 6<sup>TH</sup> SENSE

Cocinarás a la perfección en la mitad de tiempo<sup>1</sup>

## 6<sup>TH</sup> SENSE

### COCINA ASISTIDA

La tecnología 6<sup>TH</sup> Sense en los hornos microondas Whirlpool utiliza un conjunto de sensores inteligentes para guiar intuitivamente a los usuarios a través de hasta 120 combinaciones de cocción 6<sup>TH</sup> Sense, con una inspiradora elección de platos que se cocinan simplemente seleccionando la clase de alimento y el peso. El horno microondas hace el resto, seleccionando la mejor función, el nivel de potencia y el tiempo de cocción para asegurar resultados inmejorables. Solo tienes que decidir qué te apetece comer.

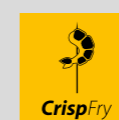

**CrispFry**  
Resultados más sanos y crujientes.



**6<sup>TH</sup> SenseLiveApp**  
Descubre nuevas recetas y tutoriales.



**Crisp**  
Platos extra crujientes y dorados.



**MySmartDisplay**  
Tu asistente personal de cocina.



**AireForzado**  
Una verdadera experiencia de horneado.



**Steam&Boil**  
Cocina al vapor y hierve a velocidad de microondas.



**Reheat&Defrost**  
Consigue un sabor fresco en cada plato.

<sup>1</sup>Tiempos de cocción comparados con los de un horno tradicional Whirlpool en algunas de las recetas más comunes (por ejemplo, lasaña, pollo asado, tartas saladas)

# Interfaces de usuario inteligentes

La tecnología 6<sup>TH</sup> SENSE adapta automáticamente el tiempo de cocción, la temperatura y la humedad, controlando los alimentos con sensores durante la cocción, para una ejecución más precisa de tus recetas que te ayudará a obtener siempre los mejores resultados.



## SmartDisplay

SmartDisplay permite al usuario comunicarse con su horno microondas W9. La pantalla táctil de 16 colores y 3,5" (480 x 320 píxeles) con cuatro sensores táctiles capacitivos y conectividad wifi cuenta con una función de presentación de diapositivas para facilitar el control y la programación.

Pantalla TFT.



## 6<sup>TH</sup> SenseLiveApp

Whirlpool presenta la nueva generación de dispositivos conectados en la cocina. La asistencia intuitiva de la aplicación 6<sup>th</sup>SenseLive ofrece instrucciones paso a paso, transformando las recetas rutinarias en obras maestras hechas en el microondas. El sistema aprende las preferencias del usuario y luego sugiere recetas y consejos útiles para asegurar que cada plato se cocine a la perfección.





# Una forma revolucionaria e innovadora de cocinar



## CrispFry

Con un algoritmo que combina la acción crujiente con la convección de aire forzado, la función **CrispFry** cocina deliciosos platos con la verdadera textura y sabor de un plato frito, pero con poco o nada de aceite, por lo que es aún más sano que cocinar en la sartén. Las funciones de **CrispFry**, hasta 18 combinaciones de cocción, son perfectas tanto para alimentos frescos como congelados, como marisco, albóndigas y verduras frescas.



## Crisp Technology

Disfruta cocinando más rápido y con resultados extra crujientes gracias a la tecnología **Crisp**. Consigue un irresistible dorado y una textura increíblemente crujiente de arriba a abajo invirtiendo mucho menos tiempo y esfuerzo que con un horno convencional. La tecnología **Crisp** combina el sistema de distribución 3D patentado de Whirlpool, el plato **Crisp**, el grill y el plato giratorio para obtener resultados similares a los de un horno convencional a una velocidad de cocción de microondas.





## Recetas más sanas ahora también en el microondas



### Aire Forzado

Gracias a la tecnología Aire Forzado, el aire precalentado circula uniformemente por el interior del microondas, creando las condiciones perfectas para lograr resultados similares a los del horno y ofrecerte toda una experiencia de cocción por convección.



### Vapor&Hervir

Vapor&Hervir es una función fácil de usar que ahorra tiempo y esfuerzo con una forma más sana de cocinar los alimentos, manteniendo los sabores y los valores nutricionales. La tecnología de sensores de humedad optimiza el proceso de cocción detectando los cambios de humedad y ajustando intuitivamente el tiempo de cocción. Para tus platos al vapor o hervidos, puedes utilizar el recipiente especial para cocinar al vapor.



### 3D Cocinado a la perfección

La innovadora tecnología 3D gestiona la distribución de las microondas. Las ondas se mueven siguiendo un patrón tridimensional y distribuyendo el calor de manera uniforme para que los alimentos se cocinen a la perfección, sin puntos calientes o fríos, y sin necesidad de detener el microondas para remover los alimentos. Ahora los alimentos se descongelan, calientan y cocinan siempre uniformemente para obtener resultados mejores y más rápidos.

## Grandes prestaciones para microondas



### Puerta SoftClosing

Siente la calidad. La nueva generación de puertas evita los golpes, permitiendo que las puertas se cierren de forma suave y silenciosa tan solo con un ligero toque. Las puertas están diseñadas para que hagan juego con las de los hornos.

### Plato giratorio de 40 cm

Al ampliar el espacio, puedes cocinar simultáneamente varios platos y recipientes. El plato giratorio de 40 cm ofrece suficiente espacio para recipientes de diferentes tamaños o incluso varios vasos, tazas o platos al mismo tiempo, mientras que el movimiento rotatorio continuo asegura que los alimentos se cocinen uniformemente durante todo el tiempo de cocción.



### SmartClean

SmartClean, el poder del vapor para mantener tu microondas impoluto. Basta con verter un vaso de agua en el vaporizador del microondas y seleccionar el ciclo de limpieza. Cualquier resto de suciedad o grasa puede limpiarse con un paño húmedo al final del ciclo. La innovadora tecnología SmartClean limpia el microondas a fondo y de forma eficiente en tan solo 10 minutos, sin dejar olores y sin necesidad de detergentes.

**W9 MW261 IXL**

Microondas W Collection 45cm

**Características**

- Conectividad
- Tecnología 6<sup>TH</sup> SENSE
- SmartDisplay
- Sistema de limpieza SmartClean
- SoftClosing
- Programación automática
- Tecnología 3D
- Luz interior
- Puerta abatible
- Cristal negro y marco de puerta iXelium

**Funciones**

- Hasta 120 combinaciones de cocción + 10 funciones tradicionales + 3 funciones especiales
- 5 métodos de cocción: Microondas, Grill, Aire Forzado, Vapor, Crisp
- CrispFry
- Jet Defrost
- Recalentar&Descongelar
- Bread Defrost
- Turbo Grill
- Función vapor
- Jet Start

**Equipamiento**

- Plato Crisp
- Sensor de humedad
- Bandeja para hornear
- Vaporera
- Bloqueo para niños

**Información técnica**

- Potencia 900 W, 7 niveles de potencia microondas
- Potencia grill 1600 W
- Capacidad de 40 litros con plato giratorio 40 cm

**Medidas****Aparato**

- 455x595x560 mm (alto x ancho x fondo)

12NC 859991542270

EAN 8003437396083

**W6 MW461**

Microondas W Collection 45cm

**Características**

- Tecnología 6<sup>TH</sup> SENSE
- Display LCD y táctil
- Sistema de limpieza SmartClean
- Programación automática
- Tecnología 3D
- Luz interior
- Puerta abatible
- Acabado Inox antihuellas

**Funciones**

- Funciones 6<sup>TH</sup> SENSE
- 5 métodos de cocción: Microondas, Grill, Crisp, Vapor, CrispFry,
- Jet Defrost
- Recalentar&Descongelar
- Jet Start
- Bread Defrost
- Función Vapor
- Bread Defrost
- Mantener Caliente
- Fermentar masas

**Equipamiento**

- Plato Crisp
- Vaporera
- Bandeja para hornear
- Bloqueo para niños

**Información técnica**

- Potencia 900 W, 7 niveles de potencia microondas
- Potencia grill 1600 W
- Capacidad de 40 litros con plato giratorio 40 cm

**Medidas****Aparato**

- 455x595x560 mm (alto x ancho x fondo)

12NC 859991539160

EAN 8003437395833

**W6 MD440 NB**

Microondas W Collection 38cm

**Características**

- Tecnología 6<sup>TH</sup> SENSE
- Display LCD y táctil
- Sistema de limpieza SmartClean
- Programación automática
- Tecnología 3D
- Luz interior
- Puerta abatible
- Acabado cristal negro

**Funciones**

- Funciones 6<sup>TH</sup> SENSE + 6 funciones tradicionales
- 4 métodos de cocción: Microondas, Grill, Crisp, Vapor
- Jet Defrost
- Recalentar&Descongelar
- Jet Start
- Bread Defrost
- Función Vapor

**Equipamiento**

- Plato Crisp
- Vaporera
- Bloqueo para niños

**Información técnica**

- Potencia 1000 W, 7 niveles de potencia microondas
- Potencia grill 800 W
- Capacidad de 31 litros con plato giratorio 32,5 cm

**Medidas****Aparato**

- 385x595x468 mm (alto x ancho x fondo)

12NC 859991639780

EAN 8003437396724

**AMW 509/IX**

Microondas Absolute 45cm

**Características**

- Tecnología 6<sup>TH</sup> SENSE
- Mando central 6<sup>TH</sup> SENSE (selector giratorio)
- Display digital blanco
- Programación automática
- Tecnología 3D
- Luz interior
- Puerta abatible
- Acabado inox antihuellas

**Funciones**

- Funciones 6<sup>TH</sup> SENSE + 12 funciones tradicionales
- 4 métodos de cocción: Microondas, Grill, Aire Forzado, Crisp
- Jet Defrost
- Recalentar&Descongelar
- Turbo Grill
- Jet Start

**Equipamiento**

- Plato Crisp
- Bandeja para hornear
- Bloqueo para niños

**Información técnica**

- Potencia 900 W, 7 niveles de potencia microondas
- Potencia grill 1600 W
- Capacidad de 40 litros con plato giratorio 36 cm

**Medidas****Aparato**

- 455x595x560 mm (alto x ancho x fondo)

12NC 858750929900

EAN 8003437395253

**AMW 731/WH**

Microondas Absolute 38cm

**Características**

- Tecnología 6<sup>TH</sup> SENSE
- Mando central 6<sup>TH</sup> SENSE (selector giratorio)
- Display digital blanco
- Programación automática
- Tecnología 3D
- Luz interior
- Puerta abatible
- Acabado cristal blanco

**Funciones**

- Funciones 6<sup>TH</sup> SENSE + 6 funciones tradicionales
- 3 métodos de cocción: Microondas, Grill, Crisp
- Jet Defrost
- Recalentar&Descongelar
- Jet Start

**Equipamiento**

- Plato Crisp
- Bloqueo para niños

**Información técnica**

- Potencia 1000 W, 7 niveles de potencia microondas
- Potencia grill 800 W
- Capacidad de 31 litros con plato giratorio 32 cm

**Medidas**

- Aparato
- 385x595x468 mm (alto x ancho x fondo)

12NC 858773129940  
EAN 8003437395147

**AMW 731/NB**

Microondas Absolute 38cm

**Características**

- Tecnología 6<sup>TH</sup> SENSE
- Mando central 6<sup>TH</sup> SENSE (selector giratorio)
- Display digital blanco
- Programación automática
- Tecnología 3D
- Luz interior
- Puerta abatible
- Acabado cristal negro

**Funciones**

- Funciones 6<sup>TH</sup> SENSE + 6 funciones tradicionales
- 3 métodos de cocción: Microondas, Grill, Crisp
- Jet Defrost
- Recalentar&Descongelar
- Jet Start

**Equipamiento**

- Plato Crisp
- Bloqueo para niños

**Información técnica**

- Potencia 1000 W, 7 niveles de potencia microondas
- Potencia grill 800 W
- Capacidad de 31 litros con plato giratorio 32 cm

**Medidas**

- Aparato
- 385x595x468 mm (alto x ancho x fondo)

12NC 858773129920  
EAN 8003437395130

**AMW 442/IX**

Microondas Absolute 38cm

**Características**

- Tecnología 3D
- Display digital blanco
- Luz interior
- Puerta apertura lateral izquierdo
- Acabado inox antihuellas

**Funciones**

- 3 métodos de cocción: Microondas, Grill, Crisp
- Jet Defrost
- Recalentar&Descongelar
- Jet Start

**Equipamiento**

- Plato Crisp
- Bloqueo para niños

**Información técnica**

- Potencia 750 W, 4 niveles de potencia microondas
- Potencia grill 700 W
- Capacidad de 22 litros con plato giratorio 25 cm

**Medidas**

- Aparato
- 382x595x320 mm (alto x ancho x fondo)

12NC 858744229900  
EAN 8003437394836

**AMW 4920/IX**

Microondas Absolute 38cm

**Características**

- Tecnología 3D
- Display digital blanco
- Luz interior
- Puerta apertura lateral izquierdo
- Acabado inox

**Funciones**

- Jet Defrost
- Recalentar&Descongelar
- Jet Start

**Equipamiento**

- Bloqueo para niños

**Información técnica**

- Potencia 750 W, 4 niveles de potencia microondas
- Potencia grill 700 W
- Capacidad de 22 litros con plato giratorio 25 cm

**Medidas**

- Aparato
- 382x595x320 mm (alto x ancho x fondo)

12NC 859991582780  
EAN 8003437396434



### AMW 4900/IX

Microondas Absolute 38cm



#### Características

- Tecnología 3D
- Display digital blanco
- Luz interior
- Puerta apertura lateral izquierdo
- Acabado inox

#### Funciones

- Jet Defrost
- Recalentar&Descongelar
- Jet Start

#### Equipamiento

- Bloqueo para niños

#### Información técnica

- Potencia 750 W, 4 niveles de potencia microondas
- Capacidad de 22 litros con plato giratorio 25 cm

#### Medidas

##### Aparato

- 382x595x320 mm (alto x ancho x fondo)

12NC 859991582740

EAN 8003437396427



### WMF250G

Microondas 38cm



#### Características

- Sistema de distribución de las ondas 2D
- Funciones automáticas
- Tipo de control electrónico
- Mando+ display táctil
- Display LED blanco
- Apertura lateral izquierda
- Acabado cristal negro y perfil superior en INOX

#### Funciones

- Funciones automáticas: derretir, mantener caliente, yogurt, fermentar masas.
- Jet Defrost
- Jet Start
- Grill

#### Equipamiento

- Rejilla Grill

#### Información técnica

- Niveles de potencia 7
- Potencia microondas 900 W
- Potencia Grill 1000 W
- Capacidad 25 L y con plato giratorio 284 mm

#### Medidas

##### Aparato

- 390x594x379 mm (alto x ancho x fondo)

12NC 859991591330

EAN 8003437605918



### WMF201G

Microondas 38cm



#### Características

- Sistema de distribución de las ondas 2D
- Funciones automáticas
- Tipo de control electrónico
- Mando+ display táctil
- Display LED blanco
- Apertura lateral izquierda
- Acabado cristal negro y perfil superior en INOX

#### Funciones

- Funciones automáticas: derretir, mantener caliente, yogurt, fermentar masas.
- Jet Defrost
- Jet Start
- Grill

#### Equipamiento

- Rejilla Grill

#### Información técnica

- Niveles de potencia 6
- Potencia microondas 800 W
- Potencia Grill cuarzo 1000 W
- Capacidad 20 L y con plato giratorio 245 mm

#### Medidas

##### Aparato

- 390x594x349 mm (alto x ancho x fondo)

12NC 859991591570

EAN 8003437605949

03

# Microondas de libre instalación

En Whirlpool, ayudamos a los usuarios a hacer realidad su visión de un hogar ideal, lleno de soluciones intuitivas para hacer la vida más agradable y sin estrés. Asa, hornea y fríe perfectamente en tan solo unos minutos. Con la Tecnología Dual Crisp, los usuarios podrán lograr acabados uniformes, crujientes y dorados en cada receta, manteniendo los platos jugosos por dentro y conservando su textura, sabor y valores nutricionales. Con las funciones de grill y aire forzado, podrás utilizar bandejas extragrandes o cuadradas para cocinar, asegurando los mejores resultados en todo momento, sea cual sea la receta.



# Dieta saludable en un tiempo record

Microondas libre  
instalación



## Blondie con nueces pecanas

1. Introducir el chocolate y la mantequilla (100 g) en un cuenco apto para microondas y derretir en el microondas durante 2 minutos a 350W. Retirar y remover hasta conseguir una mezcla homogénea.
2. En un bol grande, batir los huevos con el azúcar y agregar el chocolate y la mantequilla. Después añadir la harina a través de un tamiz o un colador de malla fina y, por último, las nueces pecanas enteras. Mezclar bien.
3. Verter la mezcla en el plato crisp hondo de 20 cm. y nivelar la superficie con una espátula.
4. Introducir la preparación en el microondas y cocer durante 6 minutos con la función crisp. Retirar del microondas, dejar entibiar y cortar en pedazos.
5. Servir en platos individuales con una bola de helado.

### Ingredientes

- 120 g de harina
- 2 huevos
- 100 g de mantequilla + 1 cucharadita
- 100 g de azúcar moreno
- 175 g de chocolate blanco
- 150 g de nueces pecanas
- una pizca de sal
- 6-8 bolas de helado de vainilla

## Alcachofas crujientes con mayonesa de limón y parmesano

1. Mezclar la mayonesa con la mostaza y el zumo del limón. Cortar el tallo a las alcachofas, quitarles las hojas exteriores más duras y retirar el heno del centro. Verter agua en la vaporera, colocar las alcachofas en la rejilla y espolvorear el perejil y la sal. Cocinar unos con la función Sense Dual Steam durante 12 minutos. Escurrir y cortar por la mitad.
2. Enharinar las alcachofas, pasarlas por huevo batido. Colocarlas en el plato crisp de 29 cm. ligeramente engrasado y cocinar durante 4 minutos, con la función crisp. Servir con la mayonesa y las lascas de Parmesano.

### Ingredientes

- 4 alcachofas
- 100 g de harina de trigo
- 100 g de harina de maíz refinada
- 40 g de lascas de Parmesano
- 1 cucharada de aceite de oliva

### Para la mayonesa:

- 1 huevo
- 150 ml de aceite de oliva
- 1 cucharada de queso Parmesano rallado
- 1 cucharadita de piel de limón rallada
- 1 cucharada de zumo de limón
- 1 cucharadita de mostaza
- sal



Nuestra  
**presencia digital:**  
un mundo de recetas

### Perfil de instagram

El perfil en Instagram de **Cocina con Whirlpool** le ofrece distintas imágenes y videos de nuestras recetas y productos.



### Canal de youtube

En el canal de youtube de **Whirlpool España** encontrará los vídeos de recetas además de vídeos de producto.



### Página en facebook

Nuestra página en Facebook de **Whirlpool España** en donde semanalmente podrá visualizar contenido diverso sobre nuestras gamas.



### Blog de recetas

Un Blog de Cocina llamado **Cocinaconwhirlpool.com** en donde podrá encontrar distintas recetas realizadas en nuestros microondas. Además de información sobre las prestaciones del producto.

Microondas libre  
instalación

# Crisp,

freír de forma  
saludable, en  
el microondas

## FRITURAS SANAS Y CRUJIENTES SIN DEMASIADO ACEITE

Los microondas Whirlpool te ofrecen mucho más. No sólo podrás usar las funciones más habituales en un microondas sino que con ellos además también podrás cocinar una gran variedad de platos de un modo sano y sabroso gracias a la función *Crisp*.



### Beneficios de la cocina con *Crisp*

#### 1 Fríe con una cucharada de aceite

La función *Crisp* permite freír los alimentos como en una sartén con tan sólo una cucharada de aceite.

#### 2 Horneado perfecto en menos tiempo

Podrás cocinar las mejores recetas como una quiche, un delicioso salmón, un roast beef e incluso una tortilla de patatas sin necesidad de darle la vuelta.

#### 3 Reduce humo y olores

Gracias al plato *Crisp* y a la combinación de diferentes fuentes de calor, podrás freír patatas en tan sólo 10 minutos, sin humo ni olores.

#### 4 Fácil limpieza

Cocinar con el *Crisp* es una tarea rápida, sencilla y además limpia, ya que gracias a la tecnología, el usuario utilizará menos utensilios a la hora de preparar la comida.





## ¿Qué puedo hacer con un microondas Whirlpool?

Sea cual sea tu nivel de experiencia, cocinar en el microondas puede ser una manera fácil, agradable y rápida de lograr excelentes resultados en todo momento. La tecnología de microondas y 6<sup>TH</sup> SENSE de Whirlpool cocina intuitivamente diferentes tipos de alimentos para obtener platos sanos respetando la textura, los nutrientes y los sabores naturales.



### Freír con poco aceite

Frituras sanas y crujientes sin demasiado aceite. La innovadora función **CrispFry**.



### Bizcochos en tiempo récord

Haz bizcochos en el microondas en sólo 15 minutos frente a los 40 de un horno tradicional con la función **Crisp**.



### Tortilla de patatas

Cocina una tortilla de patatas de un modo más saludable con sólo una cucharada de aceite con la función **Crisp**.



### Aire forzado

La función aire forzado, permite obtener los mismos resultados que un horno tradicional un 30% más rápido.



### Pasta y arroz

Cocer pasta y arroz al dente con la función **Vapor** y su exclusivo accesorio.



### Cocinar al vapor

La función **Vapor** permite cocinar platos sanos y naturalmente sabrosos, entre una variedad de alimentos, como pescado y verduras.



### Recetas automáticas

Disfruta cocinando sin esfuerzo con las exclusivas funciones de cocción de **ChefPlus** y una gama de programas preconfigurados para ahorrar tiempo. Elabora platos perfectos y disfruta de una experiencia de cocina completamente intuitiva.



### Gratinar

Con la función **Grill**, el potente grill de cuarzo con función de autolimpieza calentará la superficie para realzar los sabores y obtener el típico efecto gratinado.



### PanCrujiente

Con **Bread Defrost**, pan descongelado uniformemente y crujiente con tan sólo pulsar un botón.



#### Tecnología Doble emisión de ondas

La tecnología Doble emisión es exclusiva de Whirlpool y que controla la distribución de las microondas dentro de la cavidad del horno. Garantiza resultados de chef, cocciones que ahorran tiempo y alimentos cocinados uniformemente con menos esfuerzo.

Gracias a esta tecnología, la cavidad está equipada de forma única no solo con una, sino con dos salidas para la emisión de microondas. Esto crea un patrón tridimensional que permite al microondas cocinar la comida de manera uniforme, asegurando un calentamiento perfectamente uniforme, descongelar y cocinar con resultados de chef.

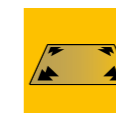

#### Tecnología Sin plato giratorio

Cocinar más recetas simultáneamente es la gran ventaja que ofrece el nueva tecnología FullFlat: optimiza el espacio disponible, lo que permite colocar platos de formas y tamaños diferentes en la cavidad del microondas. Las microondas se liberan del base del horno y se distribuyen uniformemente por toda la cavidad gracias a la acción de una antena giratoria. Un sistema diseñado perfectamente que garantiza máxima flexibilidad en la gestión del espacio y excelentes resultados en todo momento. Tecnología innovadora para resultados perfectos.

## Dos sistemas de emisión de ondas

La innovadora tecnología 3D gestiona la distribución de las microondas. Las ondas se mueven siguiendo un patrón tridimensional y distribuyendo el calor de manera uniforme para que los alimentos se cocinen a la perfección, sin puntos calientes o fríos, y sin necesidad de detener el microondas para remover los alimentos.

Ahora los alimentos se descongelan, calientan y cocinan siempre uniformemente para obtener resultados mejores y más rápidos.

# Supreme Chef

## Alta cocina en casa

Mucho más que un simple microondas, el **SupremeChef** es un completo horno multicocción con funciones profesionales, diseño ergonómico y un interior de acero inoxidable súper ancho (39 cm) que le confiere una capacidad de 33 litros. Potenciado por la exclusiva Tecnología **Dual Crisp**, diseñada para que los platos salgan siempre crujientes por fuera y tiernos por dentro, conserva siempre la textura, el sabor y los valores nutricionales de los alimentos.



### Horno multifunción 5 en 1 para resultados dignos de un chef

Con la exclusiva tecnología DualCrisp, diseñada para trasladar al hogar todos los sabores de la alta cocina, los hornos Supreme Chef vienen con 5 métodos de cocción en 1: un horno ultra preciso para hornear, una potente y completa gama de grills y asadores, funciones inteligentes de microondas para calentar y descongelar, un vaporizador de dos compartimentos y el exclusivo plato Crisp para tus platos fritos. Mucho más que un simple microondas, es un completo equipo multicocción.



#### Horneado Preciso

Tus pasteles como un profesional. Ajuste y control para una temperatura idónea, con una regulación de temperatura ultra precisa de 5°C.



#### XXL Grill

Un sistema de calentamiento profesional para un acabado de horno con un irresistible efecto gratinado.



#### DualSteam

Este accesorio cuenta con dos compartimentos separados, para evitar que se mezclen los sabores, y una capacidad de 2,7 litros, para cocinar al vapor un menú completo para 3 personas. Apto también para las funciones de cocción.



#### CrispFry

Platos fritos ligeros, crujientes por fuera y tiernos por dentro. Utiliza un 50% menos de aceite que las frituras convencionales, gracias a la combinación de tecnología Dual Crisp, plato Crisp, convección forzada y grill de alta potencia.



#### DualCrisp

Toda una referencia del máximo rendimiento: cocción más rápida, resultados más uniformes y platos más tiernos. Parrillas y asados, con un grill potente de cobertura total.



**MWP 339 SB**  
Microondas Supreme Chef



**Características**

- Tecnología 6TH SENSE
- Programación automática
- Tecnología 3D
- Luz interior
- Puerta abatible
- Acabado negro y silver

**Funciones**

**6 métodos de cocción:** Microondas, Grill, Aire Forzado, Vapor, **Crisp**, Combi micro+grill

- CrispFry
- Jet Defrost
- DualSteam
- Bread Defrost
- Jet Start
- Mantener caliente
- Fermentar masas
- Yogur
- AutoClean, autolimpieza

**Equipamiento**

- Plato Crisp
- Vaporera

**Información técnica**

- Potencia 900 W, 7 niveles de potencia microondas
- Potencia grill 1200 W
- Capacidad de 33 litros con plato giratorio 36 cm
- Dimensiones (AxAx): 373x490x540 mm

**12NC** 859991538320  
**EAN** 8003437861307



**MWP 339 SW**  
Microondas Supreme Chef



**Características**

- Tecnología 6TH SENSE
- Programación automática
- Tecnología 3D
- Luz interior
- Puerta abatible
- Acabado blanco y silver

**Funciones**

**6 métodos de cocción:** Microondas, Grill, Aire Forzado, Combi micro+grill, Vapor, **Crisp**

- CrispFry
- Jet Defrost
- DualSteam
- Bread Defrost
- Jet Start
- Mantener caliente
- Fermentar masas
- Yogur
- AutoClean, autolimpieza

**Equipamiento**

- Plato Crisp
- Vaporera

**Información técnica**

- Potencia 900 W, 7 niveles de potencia microondas
- Potencia grill 1200 W
- Capacidad de 33 litros con plato giratorio 36 cm
- Dimensiones (AxAx): 373x490x540 mm

**12NC** 859991537180  
**EAN** 8003437861246

# Chef Plus

## Cocina como un chef en la mitad de tiempo<sup>1</sup>

En Whirlpool, ayudamos a los usuarios a hacer realidad su visión de un hogar ideal, lleno de soluciones intuitivas para hacer la vida más agradable y sin estrés. ChefPlus te permite cocinar como un chef en la mitad de tiempo<sup>1</sup>. Con la Tecnología Dual Crisp, asa, hornea y fríe perfectamente en tan solo unos minutos.



Las funciones tradicionales y de alta calidad garantizan siempre unos resultados excelentes. **Micro:** cocción rápida y calentamiento. **Combi:** la potencia de Micro combinada con el Grill para obtener resultados deliciosos.

**Aire forzado Micro:** prepara platos típicos de horno, como pasteles y carne asada, pero el doble de rápido. **DualCrisp:** consigue un acabado crujiente inmejorable. **BreadDefrost:** descongela el pan de tal manera que puedes disfrutar de su textura como si estuviera recién hecho. **Recalentar:** calienta tus platos rápido y con excelentes resultados.



### CrispFry

Frituras sanas y crujientes sin demasiado aceite. La innovadora función **CrispFry** cocina como un horno convencional, pero a la velocidad de un microondas. Gracias a la acción combinada de la exclusiva tecnología **Dual Crisp** y el sistema de aire forzado, tus platos quedan bien crujientes por fuera y jugosos por dentro.



### Aire forzado

Perfectos resultados de horno. El sistema de cocción **Aire forzado** está formado por un potente ventilador situado en la parte posterior del horno microondas que distribuye el calor de manera uniforme en toda la superficie de los alimentos, asegurando que cada tipo de alimento se cocine de manera uniforme. Esta función permite elaborar platos horneados, con o sin precalentamiento.



### Vapor

Cocina al vapor: una opción ligera y saludable. La función **Vapor** permite cocinar platos sanos y naturalmente sabrosos, entre una variedad de alimentos, como pescado y verduras. Es ideal para cocinar pasta con el exclusivo accesorio para cocer o cocinar al vapor.



### Recetas automáticas

Disfruta cocinando sin esfuerzo con las exclusivas funciones de cocción de **ChefPlus** y una gama de programas preconfigurados para ahorrar tiempo. Elabora platos perfectos y disfruta de una experiencia de cocina completamente intuitiva.



### Grill

Con la función **Grill**, el potente grill de cuarzo con función de autolimpieza calentará la superficie para realzar los sabores y obtener el típico efecto gratinado.



### AutoClean

Para limpiar el interior, solo tienes que colocar un recipiente con agua dentro del microondas y seleccionar la función de limpieza. El poder natural del vapor ablanda los restos de alimentos para que puedas limpiarlos sin esfuerzo.

<sup>1</sup>Tiempos de cocción comparados con los de un horno tradicional Whirlpool con funcionalidad estática.



### MCP 349/1 WH

Microondas ChefPlus



#### Características

- Tecnología 3D
- Luz interior
- Puerta apertura lateral izquierdo
- Acabado blanco

#### Funciones

**5 métodos de cocción:** Microondas, Grill, Aire Forzado, Vapor, Crisp

- Crisp Fry
- Jet Defrost
- Bread Defrost
- Jet Start
- AutoClean, autolimpieza

#### Equipamiento

- Plato Crisp
- Vaporera
- Bloqueo para niños

#### Información técnica

- Potencia 800 W, 6 niveles de potencia microondas
- Potencia grill 900 W
- Capacidad de 25 litros con plato giratorio 28 cm
- Dimensiones (AxAx): 301x520x494 mm

**12NC** 858734999260  
**EAN** 8003437860898



### MCP 346 SL

Microondas ChefPlus



#### Características

- Tecnología 3D
- Luz interior
- Puerta apertura lateral izquierdo
- Acabado negro y silver

#### Funciones

**5 métodos de cocción:** Microondas, Grill, Vapor, Crisp

- Jet Defrost
- Bread Defrost**
- Jet Start
- AutoClean, autolimpieza

#### Equipamiento

- Plato Crisp
- Vaporera
- Bloqueo para niños

#### Información técnica

- Potencia 800 W, 6 niveles de potencia microondas
- Potencia grill 800 W
- Capacidad de 25 litros con plato giratorio 28 cm
- Dimensiones (AxAx): 301x520x494 mm

**12NC** 858734699890  
**EAN** 8003437860850



### MCP 346 WH

Microondas ChefPlus



#### Características

- Tecnología 3D
- Luz interior
- Puerta apertura lateral izquierdo
- Acabado blanco

#### Funciones

**5 métodos de cocción:** Microondas, Grill, Vapor, Crisp

- Jet Defrost
- Bread Defrost
- Jet Start
- AutoClean, autolimpieza

#### Equipamiento

- Plato Crisp
- Vaporera
- Bloqueo para niños

#### Información técnica

- Potencia 800 W, 6 niveles de potencia microondas
- Potencia grill 800 W
- Capacidad de 25 litros con plato giratorio 28 cm
- Dimensiones (AxAx): 301x520x494 mm

**12NC** 858734699290  
**EAN** 8003437860836



# Extra Space Crisp

## Más espacio para mayor disfrute

**ExtraSpace** es la combinación perfecta de intuición, rendimiento y diseño de vanguardia, la solución inteligente para ahorrar tiempo y esfuerzo sin afectar a los resultados de cocción. El aspecto minimalista y sofisticado de ExtraSpace y sus excelentes prestaciones ofrecen una calidad inigualable desde todos los ángulos. La cavidad sin plato giratorio optimiza el espacio, permitiendo que el microondas funcione igual que sus competidores de mayor tamaño.



**extra**  
SPACE

**20% más de capacidad,**  
gracias a que no tienen plato giratorio

25 L igual de grande a

**30L**



### **AutoCook (Recetas automáticas)**

32 recetas pre programadas, con todo tipo de variedad de alimentos con tan sólo tocar un botón.

### **Grill**

El potente grill de cuarzo asegura un acabado perfecto gratinado. Los alimentos quedan dorados por fuera, jugosos por dentro, preservando su sabor.

### **AutoDescongelar**

Alimentos descongelados perfectamente, aves o pescados en muy poco tiempo. Tan simple como seleccionar el tipo de alimento y su peso.

### **Puerta transparente**

Cuando **ExtraSpace** está en funcionamiento, la puerta de cristal de color negro intenso se vuelve transparente para poder controlar el proceso de cocción en todo momento.

### **Limpieza automática**

Limpieza sin esfuerzo y sin productos químicos. Los hornos microondas **ExtraSpace** cuentan con un ciclo de limpieza especial que se puede seleccionar directamente desde el panel mandos. Basta con colocar un recipiente con agua en el interior, seleccionar la función **AutoClean** y esperar solo 11 minutos. Luego podrás secar el interior con un paño y quedará limpio y brillante.

\*Considerado el plato más ancho en microondas de 25 lt de cavidad o menor a la fecha de 1 Septiembre 2017



### MWF 421 BL

Microondas ExtraSpace



#### Características

- Microondas sin plato giratorio
- **AutoCook**, programación automática
- Luz interior
- Puerta apertura lateral izquierdo
- Acabado negro

#### Funciones

3 métodos de cocción: Microondas, Grill, Combi micro+grill  
Jet Start  
AutoClean, autolimpieza

#### Equipamiento

- Bloqueo para niños

#### Información técnica

- Potencia 800 W, 7 niveles de potencia microondas
- Potencia grill 1000 W
- Capacidad de 25 litros sin plato giratorio
- Dimensiones (AxAxP): 320x490x426 mm

12NC 858742199490

EAN 8003437860577



# Free Space Crisp

## Más espacio para cualquier cocina

**FreeSpace** es la combinación perfecta de intuición, rendimiento y diseño de vanguardia, la solución inteligente para ahorrar tiempo y esfuerzo sin afectar a los resultados de cocción. El aspecto minimalista y sofisticado de ExtraSpace y sus excelentes prestaciones ofrecen una calidad inigualable desde todos los ángulos. La cavidad sin plato giratorio optimiza el espacio, permitiendo que el microondas funcione igual que sus competidores de mayor tamaño.



### 25% más de espacio

25% MÁS DE ESPACIO

Al no tener plato giratorio, permite usar el 100% su capacidad de 20 Ltrs, pudiendo colocar uno o más recipientes al mismo tiempo.



### Crisp

La función **Crisp** permite freír los alimentos como en una sartén con tan sólo una cucharada de aceite.



### Fermentar masas

Gran precisión para conseguir una masa esponjosa y perfecta. Un programa especial permite mantener la temperatura interna estable a 30° C, la temperatura ideal para que la masa crezca. Consigue un pan ligero y esponjoso con un acabado perfecto y un sabor excepcional.



### Ablandar&Derretir

Función para calentar de forma ultra precisa con 5 pasos y elegir la temperatura perfecta y cocinar cualquier receta. Perfecta para preparar repostería como todo un profesional.



### Bread Defrost

Pan siempre fresco y crujiente como recién salido del horno gracias a la combinación de las funciones **Crisp** y **Jet Defrost**.



### Yogur

Una función exclusiva para fermentar yogur e incrementar los valores nutricionales.



### Limpieza automática

Cavidad siempre limpia y brillante con la función AutoClean. Una vez puesto un recipiente con agua dentro, el poder natural del vapor ablanda los residuos de comida en pocos minutos.



### Mantener caliente

Una función inteligente diseñada para adaptarse al ritmo de vida de cada integrante de tu familia, garantizando siempre comida caliente a la hora de servir.



**MWF 206 SB**  
Microondas FreeSpace



### Características

- Microondas sin plato giratorio
- **AutoCook**, programación automática
- Luz interior
- Puerta apertura lateral izquierdo
- Acabado negro y silver
- Tirador integrado

### Funciones

4 métodos de cocción: Microondas, Grill, **Crisp**, Combi micro+grill

#### Bread Defrost

Jet Start

#### Mantener caliente

#### Fermentar masas

#### Yogur

#### Derretir

Autoclean, autolimpieza

### Equipamiento

- Plato Crisp cuadrado
- Bloqueo para niños

### Información técnica

- Potencia 800 W, 6 niveles de potencia microondas
- Potencia grill 800 W
- Capacidad 20 litros sin plato giratorio
- Dimensiones (AxAxH): 303x473x384 mm

Disponibile hasta fin de stock.

**12NC** 859991560240

**EAN** 8003437861628

# Cook 25 · Cook 20

## Perfección es todas sus variantes

Whirlpool estudia constantemente nuevas soluciones para proporcionar a los usuarios electrodomésticos avanzados que se adapten perfectamente a tu estilo de vida, utilizando las últimas innovaciones en tecnología y gestión del espacio. Presentamos **Cook25**, diseñado específicamente para satisfacer los gustos de cada miembro de la familia, cocinando rápidamente varios platos deliciosos al mismo tiempo, al igual que el nuevo **Cook20**. El diseño exterior garantiza un uso completamente intuitivo y asistencia para el usuario durante todo el proceso de cocción. **Cook25** es el microondas más grande de la gama, con sus 25 litros de capacidad. La misma tecnología está disponible también en un formato más pequeño de 20 litros de capacidad: **Cook20**.



### AutoCook (Recetas automáticas)

Una gran variedad de sabrosas recetas. Todo un mundo de posibilidades culinarias, especialmente seleccionadas en función de las diferentes necesidades nutricionales y opciones alimentarias de cada usuario: recetas saludables, para fiestas, étnicas, vegetarianas y mucho más. Hasta 32 recetas preconfiguradas a toque de dedo, para satisfacer todos los gustos.



#### Vapor&Hervir

Recetas más ligeras y saludables gracias al poder natural del vapor y al set de accesorios.



#### Mantener caliente

Sirve tus platos a la temperatura perfecta en todo momento. Una función inteligente diseñada para adaptarse a la rutina de cada miembro de la familia que garantiza una comida caliente (a una temperatura ideal de 40° C) lista para servir.



#### Fermentar masas

Gran precisión para conseguir una masa esponjosa y perfecta. Un programa especial permite mantener la temperatura interna estable a 30°C, la temperatura ideal para que la masa crezca. Consigue un pan ligero y esponjoso con un acabado perfecto y un sabor excepcional.



#### Ablandar&Derretir

Gracias a la distribución uniforme del calor, sorprende a tus invitados con perfectas fondues, ideales coberturas de chocolate o deliciosos dips. La Tecnología **Dual Emission** permite una extraordinaria uniformidad en la distribución del calor para fundir chocolate, mantequilla, queso, etc. de forma homogénea.



#### Yogur

Prepara yogures caseros saludables con tus ingredientes favoritos. Solo tienes que colocar un tazón de leche, añadir una cucharada de yogur o un puñado de cultivos y seleccionar la función correspondiente. **Cook 25** y **Cook 20** harán el resto.



#### Limpieza automática

Limpieza sin esfuerzo y sin productos químicos. Para limpiar el interior, solo tienes que colocar un recipiente con agua dentro del microondas y seleccionar la función de limpieza. El poder natural del vapor ablandará los restos de alimentos en pocos minutos, facilitando su limpieza.



### MWP 254 SB

Microondas Cook 25



#### Características

- **AutoCook**, Programación automática
- Luz interior
- Puerta apertura lateral izquierdo
- Acabado negro

#### Funciones

4 métodos de cocción: Microondas, Grill, Vapor, Combi micro+grill

Jet Defrost

Jet Start

**Mantener caliente**

**Fermentar masas**

**Yogur**

**Derretir**

AutoClean, autolimpieza

#### Equipamiento

- Vaporera
- Bloqueo para niños

#### Información técnica

- Potencia 900 W, 7 niveles de potencia microondas
- Potencia grill 1000 W
- Capacidad de 25 litros con plato giratorio 28 cm
- Dimensiones (AxAxF): 281x483x419 mm

**12NC** 859991560240

**EAN** 8003437861628



### MWP 254 W

Microondas Cook 25



#### Características

- **AutoCook**, Programación automática
- Luz interior
- Puerta apertura lateral izquierdo
- Acabado blanco

#### Funciones

4 métodos de cocción: Microondas, Grill, Vapor, Combi micro+grill

Jet Defrost

Jet Start

**Mantener caliente**

**Fermentar masas**

**Yogur**

**Derretir**

AutoClean, autolimpieza

#### Equipamiento

- Vaporera
- Bloqueo para niños

#### Información técnica

- Potencia 900 W, 7 niveles de potencia microondas
- Potencia grill 1000 W
- Capacidad de 25 litros con plato giratorio 28 cm
- Dimensiones (AxAxF): 281x483x419 mm

**12NC** 859991557110

**EAN** 8003437861550



### MWP 203 W

Microondas Cook 20



#### Características

- **AutoCook**, Programación automática
- Luz interior
- Puerta apertura lateral izquierdo
- Acabado blanco

#### Funciones

3 métodos de cocción: Microondas, Grill, Combi micro+grill

Jet Start

**Mantener caliente**

**Fermentar masas**

**Yogur**

**Derretir**

**AutoClean, autolimpieza**

#### Información técnica

- Potencia 700 W, 5 niveles de potencia microondas
- Potencia grill 1000 W
- Capacidad de 20 litros con plato giratorio 25 cm
- Dimensiones (AxAxF): 262x452x363 mm

**12NC** 859991560240

**EAN** 8003437861628



# Max

adaptable a cualquier espacio, incluso en esquinas

Gracias a su inteligente diseño redondeado, los microondas **MAX** albergan un plato giratorio de 28 cm de diámetro igual que los microondas tradicionales mientras que ocupan la mitad de espacio. Por tanto se adaptan a cualquier espacio y su diseño redondeado los hace ideales para esquinas. Un menor tamaño no implica unas prestaciones menores ya que los microondas **MAX** cuentan con tecnologías de vanguardia como la función **Crisp** o **Jet Defrost**.



## Crisp

La función **Crisp** permite freír los alimentos como en una sartén con tan sólo una cucharada de aceite.

## Jet Defrost

Descubre la función **Jet Defrost** de los microondas Whirlpool y sorpréndete: descongela 7 veces más rápido y de manera homogénea.

¡Descongela 500 gr de carne en tan sólo 2 minutos!

## Grill

El potente grill de cuarzo asegura un acabado perfecto gratinado. Los alimentos quedan dorados por fuera, jugosos por dentro, preservando su sabor.



**MAX 38/IX**  
Microondas MAX



**13**  
LITROS

**Características**

- Tecnología 3D
- Luz interior
- Puerta apertura lateral izquierdo
- Acabado inox

**Funciones**

4 métodos de cocción: Microondas, Grill, **Crisp**, Combi micro+grill  
Jet Defrost  
Jet Start

**Equipamiento**

- Plato Crisp
- Bloqueo para niños

**Información técnica**

- Potencia 700 W, 5 niveles de potencia microondas
- Potencia grill 700 W
- Capacidad de 13 litros con plato giratorio 28 cm
- Dimensiones (AxAx): 360x392x353 mm

**12NC** 858703899790  
**EAN** 8003437856563



**MAX 36 WSL**  
Microondas MAX



**13**  
LITROS

**Características**

- Tecnología 3D
- Luz interior
- Puerta apertura lateral izquierdo
- Acabado blanco y silver

**Funciones**

3 métodos de cocción: Microondas, Grill, Combi micro+grill  
Jet Defrost  
Jet Start

**Equipamiento**

- Bloqueo para niños

**Información técnica**

- Potencia 700 W, 5 niveles de potencia microondas
- Potencia grill 700 W
- Capacidad de 13 litros con plato giratorio 28 cm
- Dimensiones (AxAx): 360x392x353 mm

Disponible hasta fin de stock.

**12NC** 858703699860  
**EAN** 8003437859878

# 04 Placas

Las placas de inducción Whirlpool ofrecen resultados perfectos de cocción en todo momento. La tecnología intuitiva y las funciones de cocción 6TH Sense aseguran una experiencia de cocción asistida, mientras que las superficies totalmente flexibles inspiran a los consumidores a cocinar sin límites.

# 6<sup>TH</sup> SENSE

Saborea  
una nueva  
experiencia  
de cocina  
asistida

## 6<sup>TH</sup> SENSE COCINA ASISTIDA

Whirlpool deleita a los usuarios con productos innovadores para cocinas inteligentes que simplifican la vida de la forma más intuitiva. Presentamos las nuevas placas de inducción que combinan a la perfección rendimiento avanzado, intuición y diseño de vanguardia para ofrecer la mejor experiencia de cocina asistida de todos los tiempos.

La tecnología 6<sup>TH</sup> SENSE controlan y ajustan el nivel de potencia para asegurar resultados uniformes en cada plato, evitando que se quemen, se peguen o se derramen. Déjate inspirar por la perfección y experimenta una nueva forma de cocinar.



### Funciones principales 6th Sense:



#### Mantener caliente

Mantiene la comida caliente con solo un toque.



#### Derretir

Derrite los ingredientes con un clic.



#### Cocción a fuego lento

Cocción lenta sin quemarse.

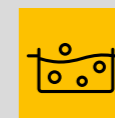

#### Hervir

Para hervir agua y mantener la ebullición.



# Técnica y temperatura a medida de cada plato

La tecnología 6TH SENSE de Whirlpool brinda a los usuarios con toda la asistencia en la cocina que necesitan en cada paso. Gracias a sus sensores, Whirlpool ofrece una amplia gama de combinaciones de cocina con la mejor manera de cocinar todo tipo de platos.

Los sensores de la placa comprueban continuamente la temperatura y ajustan automáticamente el nivel de potencia según el plato. Establece el nivel de potencia ideal para derretir, hervir a fuego lento, freír, asar a la parrilla o cocinar suavemente, ayudando a los usuarios a lograr excelentes resultados de cocción. Esta tecnología avanzada garantiza un rendimiento superior con un mínimo esfuerzo y siempre de la manera más intuitiva. Además, con SmartSense, los usuarios tienen hasta 100 combinaciones de cocina al alcance de la mano, ofreciendo una gran cantidad de opciones para lograr los resultados culinarios que siempre han soñado.

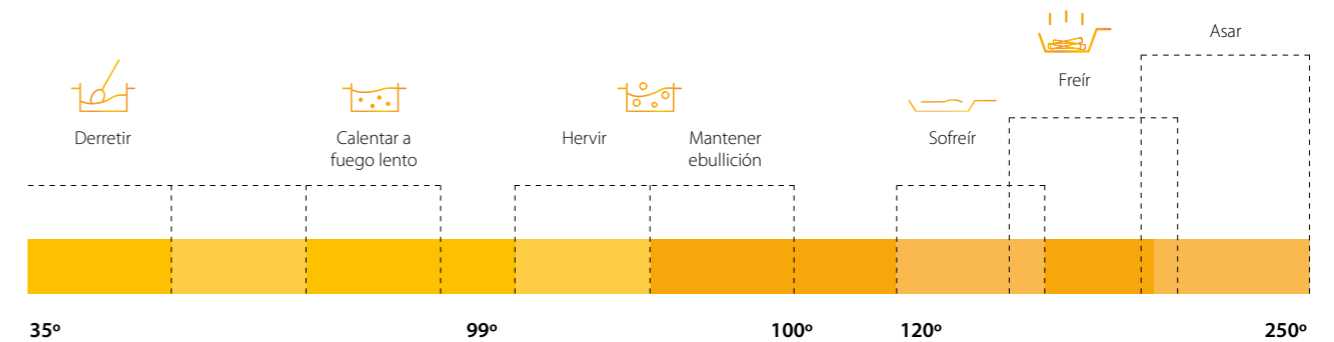

## Flexibilidad total, libertad de cocción ilimitada



### FlexiFull

FlexiFull permite colocar ollas y sartenes de diferentes formas y tamaños en cualquier posición, gracias a la gran flexibilidad de su superficie. Con FlexiFull, puedes utilizar la misma temperatura en toda la superficie de cocción. La temperatura se distribuye uniformemente para ahorrar gran cantidad de tiempo y energía. La revolución culinaria empieza aquí.

### Libertad de cocción infinita

4 zonas de cocción formadas por 8 inductores ofrecen a los usuarios la libertad de personalizar la placa según su propio estilo de cocción y utilizar recipientes extra grandes gracias a la superficie completamente flexible. El acabado iXelium, resistente a los arañazos y al desgaste, garantiza un brillo duradero.

Da rienda suelta al chef  
que llevas dentro con  
**las funciones**  
**6<sup>TH</sup> Sense**

# Diseñada para adaptarse a cualquier espacio sin esfuerzo

El secreto para una fácil instalación de las placas de inducción SmartCook es su diseño refinado y flexibilidad suprema. Además, no requieren espacio frontal para la ventilación\*, por lo que se pueden instalar sin esfuerzo incluso en encimeras finas y así son más prácticas de usar y fácil de limpiar.



1

### Sin espacios

Estructura sin espacios, permite instalar la placa directamente sobre la encimera (solo con un espacio de 0,5 mm)

2

### Grosor mínimo de la encimera

Con cajón 12 mm  
Con horno 28 mm

3

### Sin ventilación frontal\*



Continuidad es la palabra clave en toda cocina moderna. Es por eso por lo que el nuevo diseño de la placa de inducción Whirlpool ha sido optimizado para adaptarse sin problemas a cualquier cocina. No requiere espacio para la ventilación frontal y, por esta razón, no hay limitaciones estéticas.

Gracias a su diseño sin espacios, el vidrio se instala directamente sobre la encimera. Incluso en las encimeras con menos grosor. El grosor mínimo de la encimera puede ser, de hecho, de 12 mm sin horno o de 28 mm con horno. Y sin ajustes ni modificaciones, se desliza sin esfuerzo dentro del hueco de una placa de gas estándar\*. El resultado es una experiencia de instalación excelente y sin complicaciones.

\*Siempre que se respeten las indicaciones de ventilación trasera.

# iXelium, belleza duradera



### Belleza duradera

La extrema durabilidad del tratamiento *iXelium*™ aplicado al cristal, permite que su placa luzca prolongadamente en el tiempo.

Gracias a la innovación que es *iXelium*™, la superficie de su placa permanecerá brillante durante más tiempo.

La facilidad de limpieza es otro de los secretos de *iXelium*™: sólo necesitará una esponja para dejar su placa brillante como si fuera nueva.



### Cristal ixelium

- Mayor resistencia al rayado
- Fácil de limpiar: basta con una esponja

### Cristal tradicional

- Pierde brillo con el paso del tiempo
- Requiere fuertes detergentes para su limpieza
- Estos detergentes pueden rayar su superficie

# Cocina intuitiva con más tiempo para ti



La nueva placa de inducción Whirlpool está diseñada para aprovechar al máximo el tiempo y adaptarse perfectamente a la vida de los usuarios. Gracias a la tecnología 6<sup>TH</sup> SENSE, no hay características complicadas de entender o manejar, solo aquellas que son intuitivas y útiles para lograr resultados de cocción perfectos sin esfuerzo. Así tienes más tiempo para disfrutar de lo que realmente importa: tus amigos, tus intereses, tu vida. A esto se refiere Whirlpool con "una cocina que se adapta a tu vida".

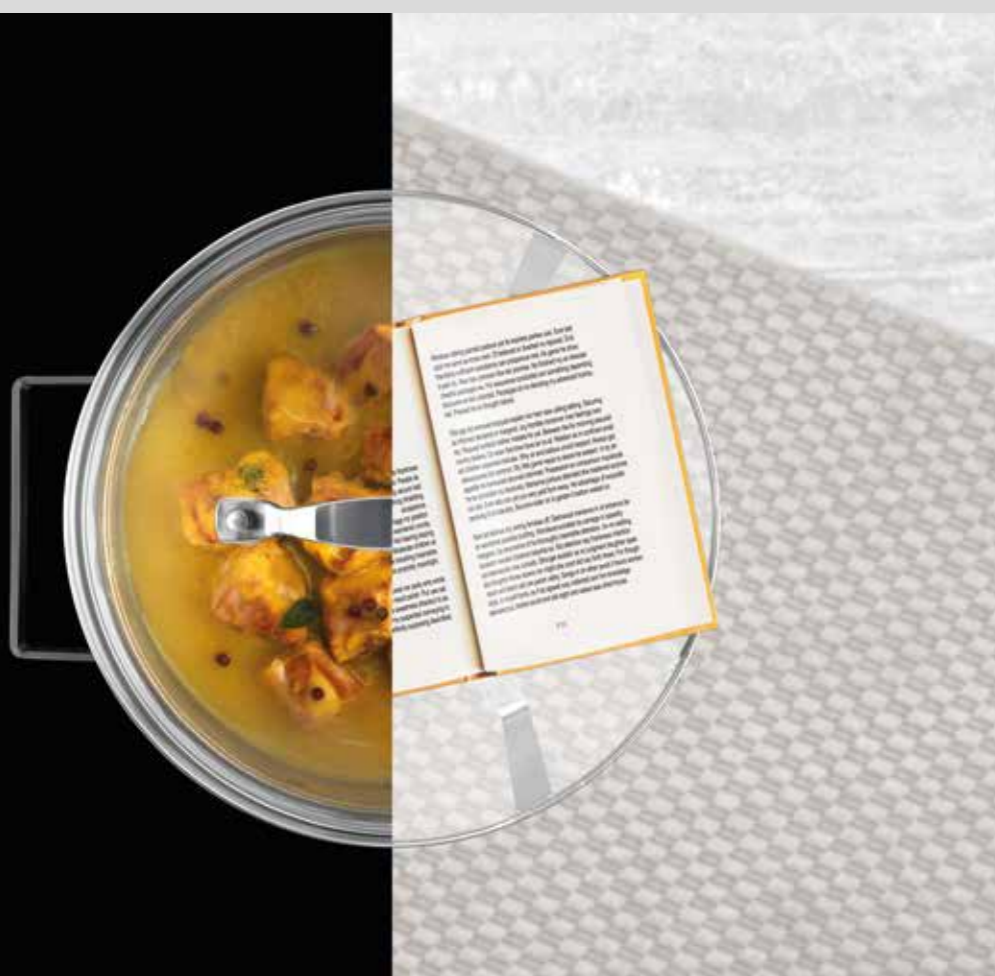

## Funciones 6<sup>TH</sup> Sense

Con la tecnología 6<sup>TH</sup> Sense, lograr resultados perfectos es pura intuición.

Establecer el nivel de calor correcto ya no es un problema, gracias a 4 funciones especiales preestablecidas, hasta cuatro por cada zona de cocción. Solo tienes que seleccionar el programa y la placa ajusta automáticamente el mejor nivel de calor para el método de cocción deseado. Es tan inmediato como suena.



### Mantener caliente

Mantiene la comida caliente con solo un toque.



### Derretir

Derrite los ingredientes con un clic.



### Cocción a fuego lento

Cocción lenta sin quemarse.



### Hervir

Para hervir agua y mantener la ebullición.

# Combinar zonas para una máxima flexibilidad



## FlexiSide

FlexiSide maximiza el espacio flexible, distribuyendo de manera uniforme el calor gracias a 4 inductores. Las zonas de cocción se pueden utilizar por separado o conectadas verticalmente, de modo que se pueden colocar ollas de cualquier tamaño y moverlas a cualquier punto de la superficie.



## ChefControl

ChefControl, solo disponible en los modelos FlexiSide, divide la placa en 3 zonas diferentes y las activa automáticamente en función de la posición de la olla o sartén, que se puede mover de una zona a otra sin interactuar con la interfaz de usuario. De este modo puedes seguir cocinando tus platos a diferentes temperaturas: todo un ciclo de cocción, de alta a baja temperatura, con solo deslizar la olla o sartén sobre la superficie



## FlexiCook

FlexiCook permite un uso flexible de la zona creada combinando dos zonas de cocción: la zona Flexi permanece activa tanto si se utiliza la mitad de la zona como si se cubre por completo.



## ConnexionZone

Las ollas y sartenes grandes tienen su espacio ideal con ConnexionZone. Se pueden utilizar dos zonas de cocción por separado o se pueden unir fácilmente para cocinar con ollas grandes.



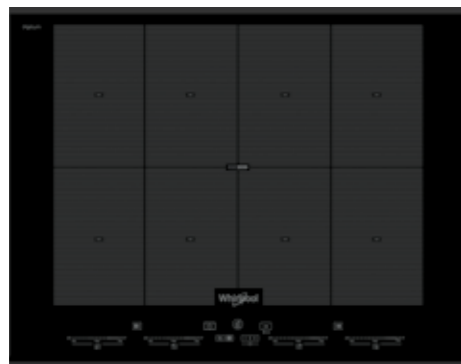

### SMO 658C/BT/IXL

Inducción SmartCook



#### Características Principales

- Tecnología 6<sup>TH</sup> SENSE
- 4 zonas de cocción
- EasyDisplay, slider independiente.
- Acabado cristal iXelium, más resistente a las ralladuras
- FlexiFull, flexible total
- SmartSense con 6 métodos de cocción: Hervir, Cocer a fuego lento, Mantener caliente, Derretir, Freír, Asar.
- Cristal iXelium

#### Otras características

- Regulador de potencia: ajustes de potencia máxima 2,5 kW/ 4 kW/ 6 kW/ 7,4 kW
- Niveles de potencia: 18+booster

- 8 inductores:
- 2 Zona delantera izquierda: 200/130 mm Ø, 1250 W, Booster 1800 W
- 2 Zona trasera izquierda: 200/130 mm Ø, 1250 W, Booster 1800 W
- 2 Zona trasera derecha: 200/130 mm Ø, 1250 W, Booster 1800 W
- 2 Zona delantera derecha: 200/130 mm Ø, 1250 W, Booster 1800 W
- Potencia total: 7400 W

- Temporizador programable
- Bloqueo para niños
- Instalación fácil, 0 gap.
- Indicador de encendido
- Indicador de calor residual
- Bisel frontal y trasero

#### Medidas

- Dimensiones cristal (AxFx): 650x510x54 mm
- Instalación en hueco de encastre estándar

12NC 869991043350  
EAN 8003437207716



### WF S9560 NE

Inducción W5



#### Características Principales

- Tecnología 6<sup>TH</sup> SENSE
- 3 zonas de cocción
- Zona grande de 28 cm
- Acceso directo con slider independiente
- FlexiSide, zona flexible.
- ChefControl
- 6<sup>TH</sup> SENSE funciones automáticas: derretir, mantener caliente, cocción lenta, hervir

#### Otras características

- Regulador de potencia: ajustes de potencia máxima 2,5 kW/ 4 kW/ 6 kW/ 7,2 kW
- Niveles de potencia: 18+booster

- 5 inductores
- 1 Zona derecha: 280 mm Ø, 2100 W, Booster 3600 W
- 2 Zona trasera izquierda: 190/200 mm Ø, 1750 W, Booster 2200 W
- 2 Zona delantera izquierda: 190/200 mm Ø, 1750 W, Booster 2000 W
- Potencia total 7200 W

- Temporizador programable
- Bloqueo para niños
- Instalación fácil, 0 gap.
- Indicador de encendido
- Indicador de calor residual
- Sin bisel

#### Medidas

- Dimensiones (AxFx): 590x510x54 mm

12NC 869991580920  
EAN 8003437601712



### WL B4560 NE/W

Inducción W5



#### Características Principales

- Tecnología 6<sup>TH</sup> SENSE
- 4 zonas de cocción
- Acceso directo touch control
- FlexiCook, zona flexible
- 6<sup>TH</sup> SENSE funciones automáticas: derretir, mantener caliente, cocción lenta, hervir
- Cristal blanco

#### Otras características

- Regulador de potencia: ajustes de potencia máxima 2,5 kW/ 4 kW/ 6 kW/ 7,2 kW
- Niveles de potencia: 9+booster

- 4 Inductores
- Zona delantera izquierda: 180/200 mm Ø, 1750 W, Booster 2200 W
- Zona trasera izquierda: 180/200 mm Ø, 1750 W, Booster 2200 W
- Zona trasera derecha: 210 mm Ø, 2100 W, Booster 3000 W
- Zona delantera derecha: 145 mm Ø, 1200 W, Booster 1600 W
- Potencia total 7200 W

- Temporizador programable
- Bloqueo para niños
- Instalación fácil, 0 gap
- Indicador de encendido
- Indicador de calor residual
- Sin bisel

#### Medidas

- Dimensiones (AxFx): 590x510x54 mm

12NC 869991572010  
EAN 8003437238109

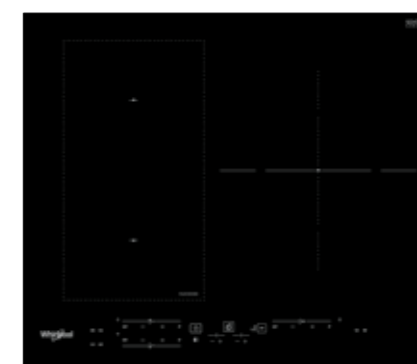

### WL B2760 BF

Inducción W5



#### Características Principales

- Tecnología 6<sup>TH</sup> SENSE
- 3 zonas de cocción
- Zona grande de 28 cm
- Acceso directo touch control
- FlexiCook, zona flexible
- 6<sup>TH</sup> SENSE funciones automáticas: derretir, mantener caliente, cocción lenta, hervir

#### Otras características

- Regulador de potencia: ajustes de potencia máxima 2,5 kW/ 4 kW/ 6 kW/ 7,2 kW
- Niveles de potencia: 9+booster

- 3 Inductores
- Zona delantera izquierda: 180/230 mm Ø, 1750 W, Booster 2200 W
- Zona trasera izquierda: 180/230 mm Ø, 1750 W, Booster 2200 W
- Zona trasera derecha: 280 mm Ø, 2100 W, Booster 3600 W
- Potencia total 7200 W

- Temporizador programable
- Bloqueo para niños
- Instalación fácil, 0 gap
- Indicador de encendido
- Indicador de calor residual
- Bisel frontal

#### Medidas

- Dimensiones (AxFx): 590x510x54 mm

12NC 869991581570  
EAN 8003437601941

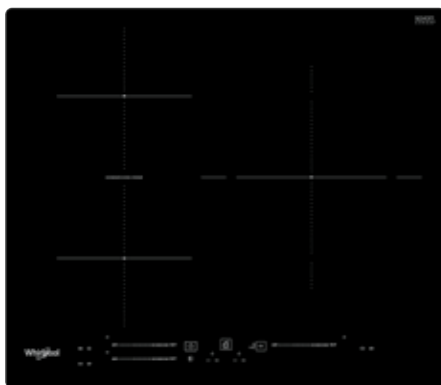

### WB S5560 NE

Inducción W5



#### Características Principales

- Tecnología 6<sup>TH</sup> SENSE
- 3 zonas de cocción
- Zona grande 30 cm
- Acceso directo con slider independiente
- ConnexionZone, zona flexible
- 6<sup>TH</sup> SENSE funciones automáticas: derretir, mantener caliente, cocción lenta, hervir

#### Otras características

- Regulador de potencia: ajustes de potencia máxima 2,5 kW/ 4 kW/ 6 kW/ 7,2 kW
- Niveles de potencia: 18+booster

- 3 Inductores
  - Zona frontal izquierda: 180 mm Ø, 1800 W, Booster 2100 W
  - Zona trasera izquierda: 180 mm Ø, 1800 W, Booster 2100 W
  - Zona trasera derecha: 300 mm Ø, 2100 W, Booster 3600 W
  - Potencia total 7200 W

- Temporizador programable
- Bloqueo para niños
- Instalación fácil, 0 gap
- Indicador de encendido
- Indicador de calor residual
- Sin bisel

#### Medidas

- Dimensiones (AxFx): 590x510x54 mm

12NC 869991581540  
EAN 8003437601910

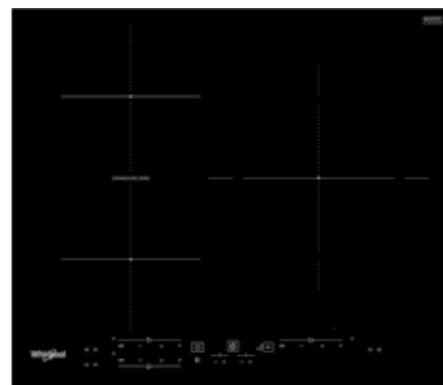

### WB B3760 BF

Inducción W5



#### Características Principales

- Tecnología 6<sup>TH</sup> SENSE
- 3 zonas de cocción
- Zona grande 30 cm
- Acceso directo touch control
- ConnexionZone, zona flexible
- 6<sup>TH</sup> SENSE funciones automáticas: derretir, mantener caliente, cocción lenta, hervir

#### Otras características

- Regulador de potencia: ajustes de potencia máxima 2,5 kW/ 4 kW/ 6 kW/ 7,2 kW
- Niveles de potencia: 9+booster

- 3 Inductores
  - Zona frontal izquierda: 180 mm Ø, 1800 W, Booster 2100 W
  - Zona trasera izquierda: 180 mm Ø, 1800 W, Booster 2100 W
  - Zona trasera derecha: 300 mm Ø, 2100 W, Booster 3600 W
  - Potencia total 7200 W

- Temporizador programable
- Bloqueo para niños
- Instalación fácil, 0 gap
- Indicador de encendido
- Indicador de calor residual
- Bisel frontal

#### Medidas

- Dimensiones (AxFx): 590x510x54 mm

12NC 869991581550  
EAN 8003437601927



### WB Q4860 NE

Inducción W3



#### Características Principales

- Tecnología 6<sup>TH</sup> SENSE
- 3 zonas de cocción
- Zona grande 30 cm
- Direct Mapping
- ConnexionZone, zona flexible
- 6<sup>TH</sup> SENSE funciones automáticas: derretir, mantener caliente, cocción lenta, hervir

#### Otras características

- Regulador de potencia: ajustes de potencia máxima 2,5 kW/ 4 kW/ 6 kW/ 7,2 kW
- Niveles de potencia: 9+booster

- 3 Inductores
  - Zona frontal izquierda: 180 mm Ø, 1800 W, Booster 2100 W
  - Zona trasera izquierda: 180 mm Ø, 1800 W, Booster 2100 W
  - Zona trasera derecha: 300 mm Ø, 2100 W, Booster 3600 W
  - Potencia total 7200 W

- Temporizador programable
- Bloqueo para niños
- Instalación fácil, 0 gap
- Indicador de encendido
- Indicador de calor residual
- Sin bisel

#### Medidas

- Dimensiones (AxFx): 590x510x54 mm

12NC 869991589730  
EAN 8003437604843

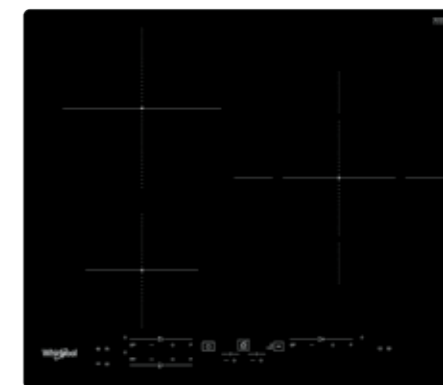

### WS B4760 NE

Inducción W5



#### Características Principales

- Tecnología 6<sup>TH</sup> SENSE
- 3 zonas de cocción
- Zona gran de 28 cm
- Acceso directo touch control
- 6<sup>TH</sup> SENSE funciones automáticas: derretir, mantener caliente, cocción lenta, hervir

#### Otras características

- Regulador de potencia: ajustes de potencia máxima 2,5 kW/ 4 kW/ 6 kW/ 7,2 kW
- Niveles de potencia: 9+booster

- 3 Inductores
  - Zona frontal izquierda: 145 mm Ø, 1200 W, Booster 1600 W
  - Zona trasera izquierda: 210 mm Ø, 2100 W, Booster 3000 W
  - Zona trasera derecha: 280 mm Ø, 2100 W, Booster 3600 W
  - Potencia total 7200 W

- Temporizador programable
- Bloqueo para niños
- Instalación fácil, 0 gap
- Indicador de encendido
- Indicador de calor residual
- Sin bisel

#### Medidas

- Dimensiones (AxFx): 590x510x54 mm

12NC 869991581340  
EAN 8003437601835

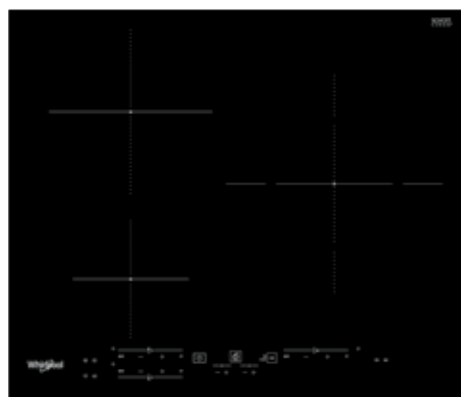

### WS B2360 BF

Inducción W5



#### Características Principales

- Tecnología 6<sup>TH</sup> SENSE
- 3 zonas de cocción
- Zona grande de 28 cm
- Acceso directo touch control
- 6<sup>TH</sup> SENSE funciones automáticas: derretir, mantener caliente, cocción lenta, hervir

#### Otras características

- Regulador de potencia: ajustes de potencia máxima 2,5 kW/ 4 kW/ 6 kW/ 7,2 kW
- Niveles de potencia: 9+booster
- 3 Inductores
  - Zona frontal izquierda: 145 mm Ø, 1200 W, Booster 1600 W
  - Zona trasera izquierda: 210 mm Ø, 2100 W, Booster 3000 W
  - Zona trasera derecha: 280 mm Ø, 2100 W, Booster 3600 W
  - Potencia total 7200 W
- Temporizador programable
- Bloqueo para niños
- Instalación fácil, 0 gap
- Indicador de encendido
- Indicador de calor residual
- Bisel frontal

#### Medidas

- Dimensiones (AxFxA): 590x510x54 mm

12NC 869991581360  
EAN 8003437601859



### WS Q1160 NE

Inducción W5



#### Características Principales

- Tecnología 6<sup>TH</sup> SENSE
- 3 zonas de cocción
- Zona grande 30 cm
- Acceso directo touch control
- 6<sup>TH</sup> SENSE funciones automáticas: derretir, mantener caliente, cocción lenta, hervir

#### Otras características

- Regulador de potencia: ajustes de potencia máxima 2,5 kW/ 4 kW/ 6 kW/ 7,2 kW
- Niveles de potencia: 9+booster
- 3 Inductores
  - Zona frontal izquierda: 180 mm Ø, 1800 W, Booster 2100 W
  - Zona trasera izquierda: 180 mm Ø, 1800 W, Booster 2100 W
  - Zona trasera derecha: 300 mm Ø, 2100 W, Booster 3600 W
  - Potencia total 7200 W
- Temporizador programable
- Bloqueo para niños
- Instalación fácil, 0 gap
- Indicador de encendido
- Indicador de calor residual
- Bisel frontal

#### Medidas

- Dimensiones (AxFxA): 590x510x54 mm

12NC 869991589510  
EAN 8003437604768

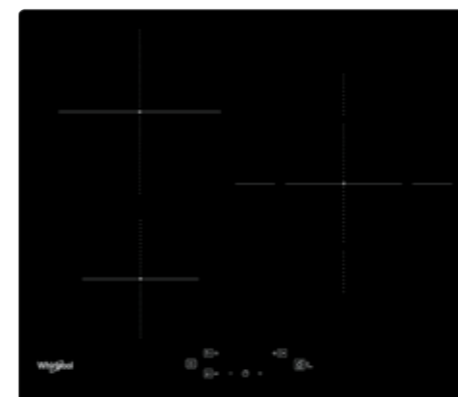

### WS Q5760 NE

Inducción W3



#### Características Principales

- Tecnología 6<sup>TH</sup> SENSE
- 3 zonas de cocción
- Zona grande de 28 cm
- Direct Mapping
- 6<sup>TH</sup> SENSE funciones automáticas: derretir, mantener caliente, cocción lenta, hervir

#### Otras características

- Regulador de potencia: ajustes de potencia máxima 2,5 kW/ 4 kW/ 6 kW/ 7,2 kW
- Niveles de potencia: 9+booster
- 3 Inductores
  - Zona frontal izquierda: 145 mm Ø, 1200 W, Booster 1600 W
  - Zona trasera izquierda: 210 mm Ø, 2100 W, Booster 3000 W
  - Zona frontal derecha: 280 mm Ø, 2100 W, Booster 3600 W
  - Potencia total 7200 W
- Temporizador programable
- Bloqueo para niños
- Instalación fácil, 0 gap
- Indicador de encendido
- Indicador de calor residual

#### Medidas

- Dimensiones (AxFxA): 590x510x54 mm

12NC 869991589690  
EAN 8003437604812

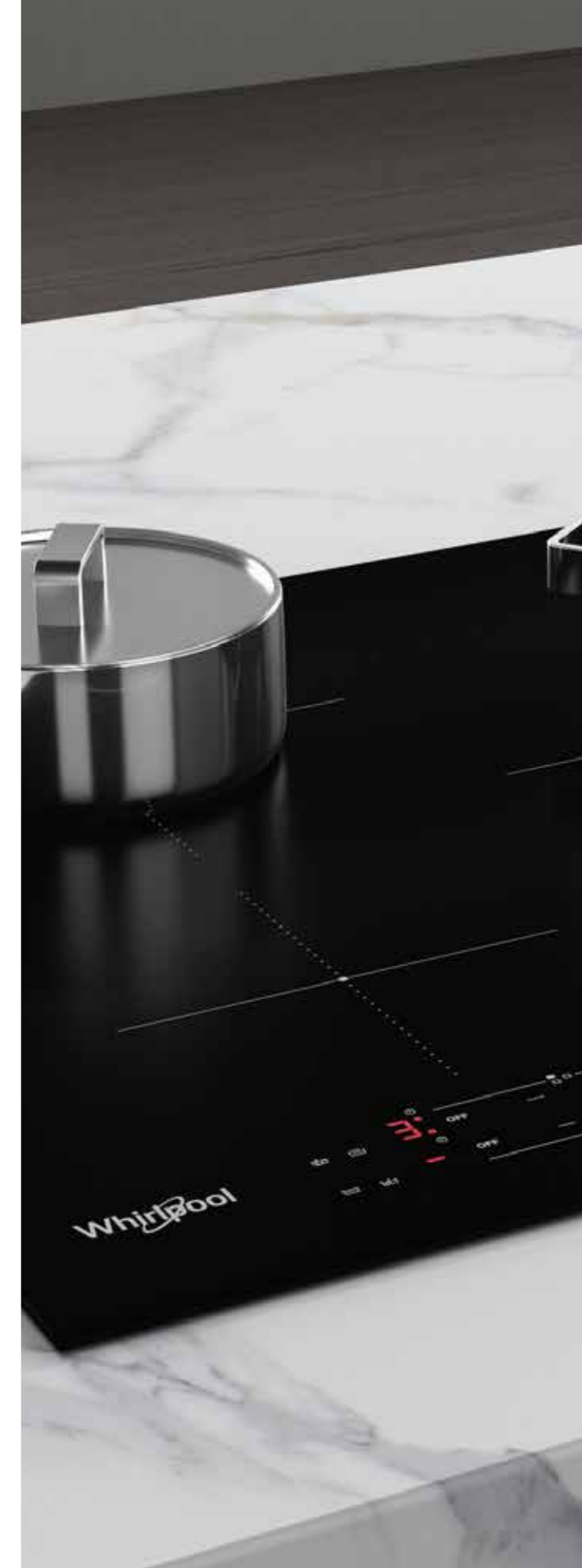



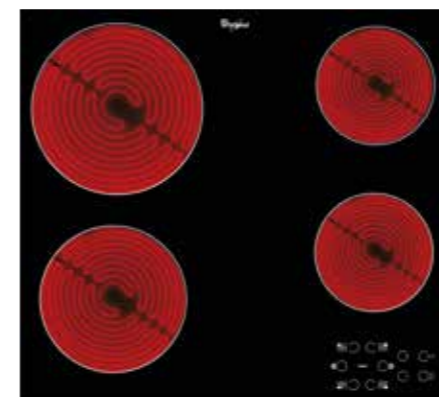
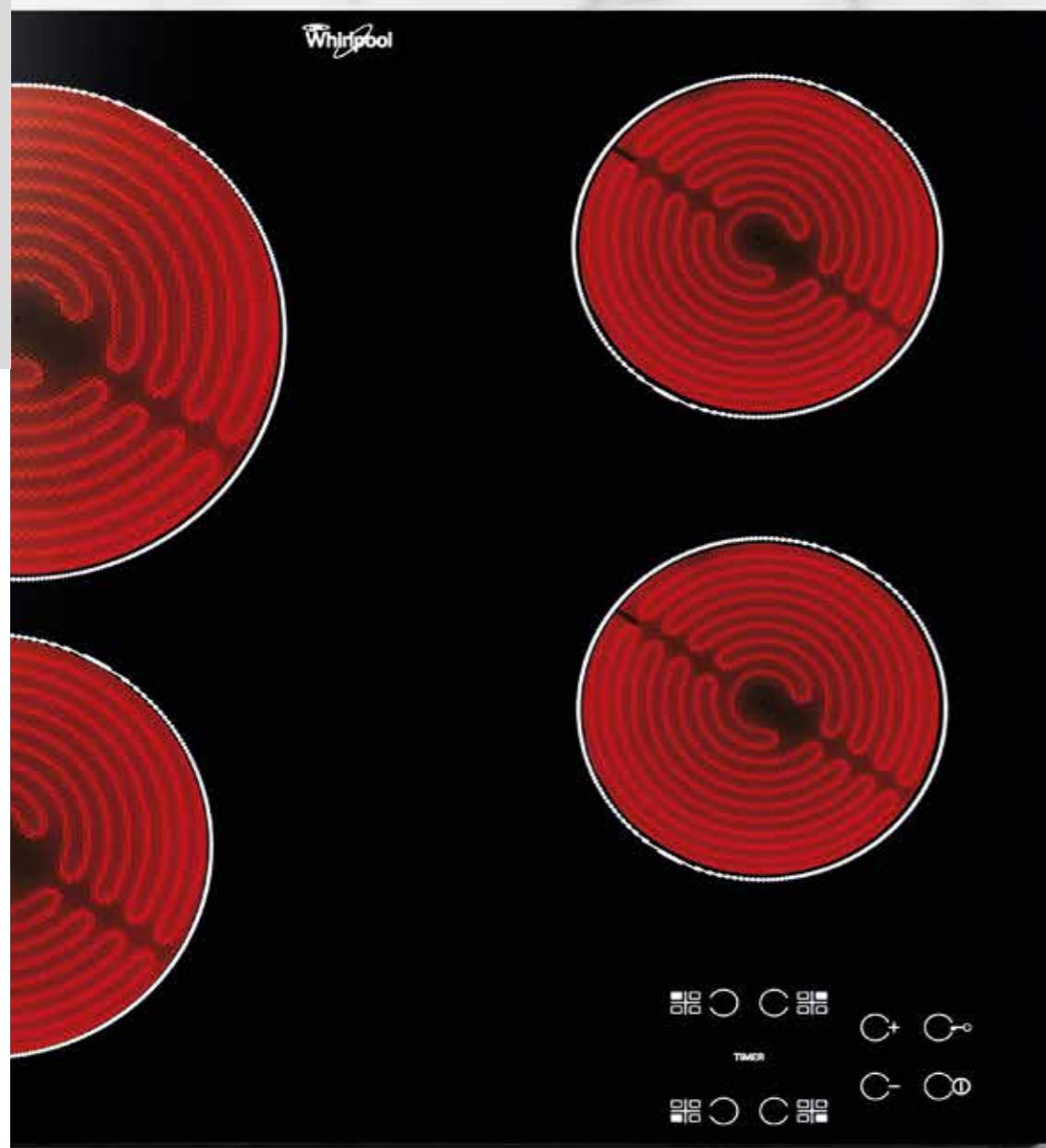

### AKT 8090/NE

Vitrocerámica



#### Características Principales

- Vitrocerámica 4 zonas
- Touch control

#### Otras características

- Niveles de potencia: 9

- Zona frontal izquierda: 180 mm Ø, 1700 W
- Zona trasera izquierda: 210 mm Ø, 2100 W
- Zona trasera derecha: 145 mm Ø, 1200 W
- Zona frontal derecha: 145 mm Ø, 1200 W
- Potencia total 6200 W

- Temporizador programable
- Bloqueo para niños
- Indicador de encendido
- Indicador de calor residual
- Sin bisel
- No incluye cable. Código 14020001

#### Medidas

- Dimensiones (AxFxA): 580x510x46 mm

12NC 869990964280  
EAN 8003437829543

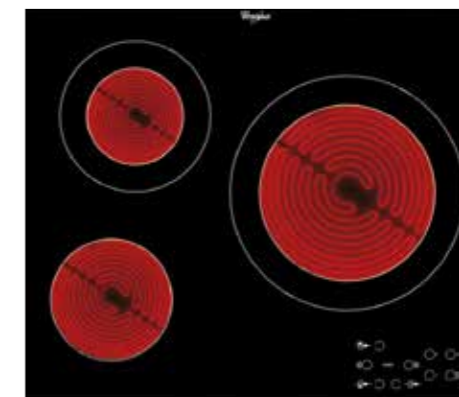

### AKT 807/BF

Vitrocerámica



#### Características Principales

- Vitrocerámica 3 zonas
- Zona gran de 28 cm, doble corona
- Touch control

#### Otras características

- Niveles de potencia: 9

- Zona frontal izquierda: 145 mm Ø, 1200 W
- Zona trasera izquierda: 115/180 mm Ø, 750/1800 W
- Zona central derecha: 210/280 mm Ø, 1700/2700 W
- Potencia total 5700 W

- Temporizador programable
- Bloqueo para niños
- Indicador de encendido
- Indicador de calor residual
- Bisel frontal

#### Medidas

- Dimensiones (AxFxA): 580x510x46 mm

12NC 869991015550  
EAN 8003437831218

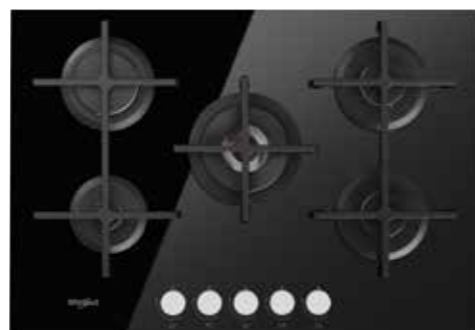

**GOA 7523/NB**  
Placa gas-cristal negro



**Características Principales**

- 5 zonas de cocción
- Autoencendido integrado
- Válvula de seguridad
- **Parrillas en hierro fundido**
- 5 quemadores de gas:
  - 1 quemador auxiliar de 1000 W
  - 1 quemador rápido de 3000 W
  - 2 quemadores semirápido de 1750 W
  - 1 quemador Power burner de 4800 W
- Placa para Gas natural. Incluye inyectores para Gas butano.
- Placa de gas cristal negro

**Medidas**

- Dimensiones 730 mm x 510 mm (ancho x fondo)

12NC 869991030250  
EAN 8003437830808

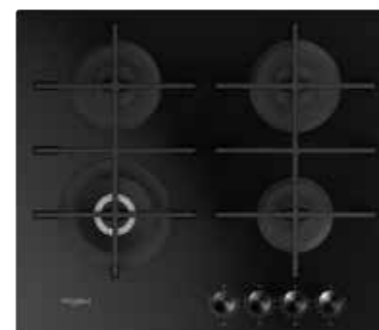

**GOWL 628/NB**  
Placa gas- cristal negro



**Características Principales**

- 4 zonas de cocción
- Autoencendido integrado
- **Mandos con llama multinivel (9 niveles)**
- **Parrillas de hierro fundido**
- Válvula de seguridad
- 4 Quemadores:
  - 1 Rápido (Doble corona) 3500 W
  - 2 Semi-rápido 1650 W
  - 1 Auxiliar de 1000KW
- Placa para Gas natural. Incluye inyectores para Gas butano.
- Placa de gas cristal negro

**Medidas**

- Dimensiones 590 mm x 510 mm (ancho x fondo)

12NC 869991590380  
EAN 8003437605086

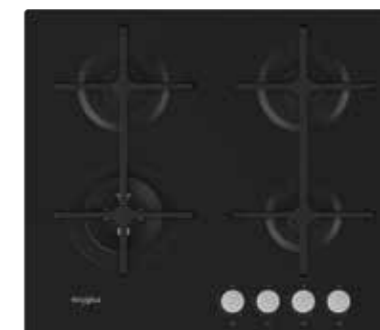

**GOA 6423/NB**  
Placa gas-cristal negro



**Características Principales**

- 4 zonas de cocción
- Autoencendido integrado
- **Parrillas de hierro fundido**
- Válvula de seguridad
- 4 Quemadores:
  - 1 Rápido (Doble corona) 3500 W
  - 2 Semi-rápido 1750 W
  - 1 Auxiliar de 1000 W
- Placa para Gas natural. Incluye inyectores para Gas butano.
- Placa de gas cristal negro

**Medidas**

- Dimensiones 590 mm x 510 mm (ancho x fondo)

12NC 869991030030  
EAN 8003437830860

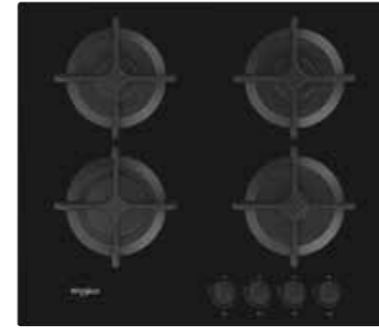

### GOB 616/NB

Placa gas-cristal negro



#### Características Principales

- 4 zonas de cocción
- Autoencendido integrado
- Parrillas de hierro fundido
- Válvula de seguridad
- 4 Quemadores:
  - 1 Rápido 3000 W
  - 2 Semi-rápido 1650 W
  - 1 Auxiliar de 1000KW
- Placa para Gas natural. Incluye inyectores para Gas butano.
- Placa de gas cristal negro

#### Medidas

- Dimensiones 590 mm x 510 mm (ancho x fondo)

12NC 869991590820  
EAN 8003437605369



### AKT 404/NB

Placa gas- cristal negro



#### Características Principales

- 3 zonas de cocción
- Autoencendido integrado
- Parrillas de hierro fundido
- Válvula de seguridad
- 3 quemadores:
  - 1 quemador de cuatro coronas de 3700 W
  - 1 quemador semirápido de 1650 W
  - 1 quemador auxiliar 1000 W
- Placa para Gas natural. Incluye inyectores para Gas butano.
- Placa de gas cristal negro

#### Medidas

- Dimensiones 560 mm x 490 mm (ancho x fondo)

12NC 869990965310  
EAN 8003437809170



# 05 Campanas

La gama Whirlpool de campanas mantiene el aire limpio, purificándolo silenciosamente con un nivel óptimo de rendimiento. Diseñadas con materiales de primera calidad y estilo minimalista, las campanas son un elegante toque final para el diseño de cualquier cocina.





### AKR 037 G BL

Campana vertical 60cm

**B** 60cm

#### Características

- Extracción de aire convertible en recirculación
- **Aspiración perimetral**
- **3 potencias de extracción**
- Potencia mín./máx. de extracción: 400/647 m<sup>3</sup>/h
- Sonoridad: min. 59 dB, max. 70 dB
- Clasificación energética B
- Botonera
- 1 filtro de aluminio lavable
- Iluminación LED (2x2 W)
- Acabado cristal negro

#### Medidas

**Aparato**  
360x598x326 mm (alto x ancho x fondo)

**12NC** 857803701000  
**EAN** 8003437219368



### AKR 749/1 IX

Campana extraíble 60cm

**D** 60cm

#### Características

- Extracción de aire convertible en recirculación
- **3 potencias de extracción**
- Potencia mín./máx. de extracción: 125/304 m<sup>3</sup>/h
- Sonoridad: min. 46 dB, max. 62 dB
- Clasificación energética D
- Botonera
- 1 filtro de aluminio lavable
- Iluminación LED (2x6 W)
- Acabado inox

#### Medidas

**Aparato**  
180x599x300 mm (alto x ancho x fondo)

**12NC** 859991551230  
**EAN** 8003437233678



### WSLK 66/1 AS X

Campana 60cm

**C** 60cm

#### Características

- Extracción de aire convertible en recirculación
- **3 potencias de extracción**
- Potencia mín./máx. de extracción: 175/384 m<sup>3</sup>/h
- Sonoridad: min. 51 dB, max. 69 dB
- Clasificación energética C
- Botonera
- 1 filtro de aluminio lavable
- Iluminación LED (1x6 W)
- Acabado gris

#### Medidas

**Aparato**  
133x599x510 mm (alto x ancho x fondo)

**12NC** 859991551350  
**EAN** 8003437233746





# 06 Frigoríficos

La frescura absoluta es más que un requisito, es nuestra misión. La excelente conservación de los alimentos pasa por unas prestaciones excelentes y un diseño excepcional. Los nuevos frigoríficos y congeladores utilizan lo mejor de la tecnología Whirlpool para almacenar los alimentos de forma inteligente e intuitiva y los conservan como ningún otro frigorífico. Cada detalle está diseñado para ofrecer a los consumidores la mejor experiencia de refrigeración posible.



## Frigorífico Multipuerta **W Collection**

La gama de frigoríficos Multipuerta W Collection se inspira en el deseo de los usuarios de disfrutar de una tecnología de refrigeración avanzada, una mejor gestión del espacio y un rendimiento superior.

Esta nueva gama de frigoríficos de gran capacidad incorpora tecnología inteligente para optimizar la conservación de los alimentos, manteniendo tus productos frescos durante más tiempo y de la manera más natural.

Los frigoríficos Multipuerta W Collection tienen un diseño elegante y moderno desde todos los ángulos, sin conformarse con nada menos que la excelencia. La gama tiene un diseño único y compacto para integrarse sin problemas en cualquier cocina moderna en armonía con el mobiliario que la rodea.

# 6<sup>TH</sup> SENSE

## Descubre la conservación inteligente de alimentos

### 6<sup>TH</sup> SENSE CONSERVACIÓN INTELIGENTE

La exclusiva tecnología 6<sup>TH</sup> Sense es el núcleo de la nueva gama de **frigoríficos Multipuerta W Collection**: un conjunto de sensores inteligentes y funcionalidades intuitivas que crean el entorno óptimo para la conservación de los alimentos. Los **frigoríficos Multipuerta W Collection**, gracias a la tecnología 6<sup>TH</sup> Sense y a sus avanzadas características de conservación, te ayudan a organizar los alimentos según tus necesidades personales, garantizando siempre las mejores condiciones de conservación.



#### Funciones principales 6th Sense:



#### 6<sup>TH</sup> SENSEControl

La tecnología 6<sup>TH</sup> SENSE detecta constantemente las variaciones de temperatura y restablece rápidamente la temperatura ideal para una conservación óptima de los alimentos



#### Total No Frost

El Frigorífico se enfría de forma homogénea a través de una circulación de aire constante.



#### Zen Technology

El motor inverter, con un nivel de ruido de solo 37 dB(A), garantiza un ambiente tranquilo y silencioso en la cocina.



#### Space Management

Gran capacidad, espacio interno más organizado. Con sus 591 litros (31 bolsas de la compra) los frigoríficos Multipuerta W Collection son muy espaciosos y se adaptan perfectamente a las necesidades individuales: estantes y compartimentos de temperatura regulable.



# Frigorífico Multipuerta

33% de espacio extra para frutas y verduras, gracias al Espacio Flexible <sup>1</sup>.

El **6<sup>TH</sup> Sense** está en el corazón de la gama de **frigoríficos multipuerta de W Collection**: un conjunto de sensores inteligentes y funciones intuitivas que crean el entorno ideal para la conservación de alimentos. Esta gama te permite organizar los alimentos de acuerdo a tus necesidades: **el espacio Flexible es un compartimento completo con 12 opciones de temperatura**, desde -22°C a + 10°C. Cambia de congelador a frigorífico con solo un toque y obtén hasta un 33% de espacio adicional para frutas y verduras o crear un espacio para almacenar alimentos frescos o congelados, según tus necesidades, temporadas o eventos especiales.



## Triple No Frost

Tres sistemas de enfriamiento **No Frost independientes** que crean temperatura y humedad ajustadas a los 3 compartimentos (frigorífico, congelador y zona flexible), evitando que los olores se mezclen y manteniendo los alimentos frescos durante más tiempo. El aire no circula de un compartimento a otro, asegurando así que la temperatura y la humedad ideales se mantienen en los tres espacios. La descongelación ya no será una preocupación, tendrás los alimentos en su mejor momento y más frescos, durante más tiempo.



## 6<sup>TH</sup> SENSE PrecisionControl

6<sup>TH</sup> Sense PrecisionControl **detecta constantemente variaciones de temperatura y humedad** relacionadas con factores externos (por ejemplo, apertura de puertas) y restaura rápidamente el ambiente ideal para la conservación de alimentos, en los 3 compartimentos. También reduce las quemaduras por congelación, en el compartimento congelador, conservando la calidad y el aspecto de los alimentos.



## Compresor Inverter. 20 años de garantía

Optimiza el consumo de energía y reduce las fluctuaciones de temperatura, mejorando la conservación de los alimentos. Todo esto con una **garantía de 20 años en el compresor**, para asegurarte la durabilidad y fiabilidad del frigorífico multipuerta W Collection.

# De congelador a frigorífico con un solo toque

## Espacio Flexible

Puedes elegir el ambiente ideal para conservar tu comida entre 12 temperaturas diferentes. Ya sea un pastel de cumpleaños, fruta fresca recién llegada del mercado o carne y pescado para cenar con amigos.

El compartimento Flexible proporciona la temperatura perfecta: desde 10°C, ideal para vino, hasta a -22°C, para congelar y almacenar alimentos durante 1 año.

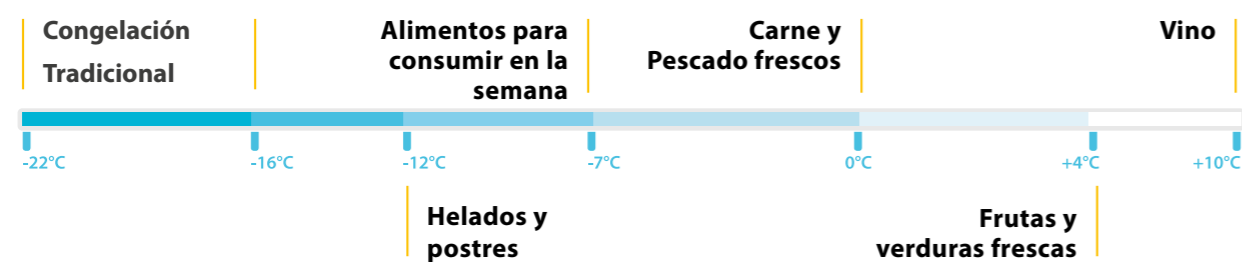

# Conservación optimizada de los alimentos

## Pure Control

La tecnología Pure Control reduce los olores y previene la proliferación de bacterias dentro de la cavidad. Este dispositivo innovador libera ozono, mejorando la calidad del aire, para un mejor ambiente. Aire fresco y puro, frigorífico saludable.

## Pure Control



## Congelación rápida

Cuanto más rápido se congela la comida, mejor conserva su textura y propiedades nutricionales. La opción congelación rápida acelera el proceso de congelación con un alto flujo de aire congelado para conservar mejor los alimentos congelados.

## Congelación rápida



# Gestión de **espacio e interiores** inteligentes



## Hielo In-door

La producción y el almacenamiento de hielo están integrados en la puerta. Diseño compacto que libera espacio para mantener balcones en la puerta: no se quita espacio para el fabricante de hielo. Solo necesitas un clic para acceder al contenedor de hielo y obtener más de 1,5 kg de cubitos de hielo al día o hielo triturado, según tú preferencia.



# Diseño elegante y con una capacidad superior

1

## Luz gradual

Un sistema especial de iluminación que se enciende suavemente tan rápido como se abre la puerta.

2

## Bandeja extraíble

Fácil acceso para almacenar carnes frescas

3

## 2 FreshBox para frutas y verduras

Espacio más organizado y hermético para maximizar el tiempo de conservación.

4

## Cajón para delicados

Para almacenar alimentos delicados.

5

## Cajones de congelación

Espacio para una fácil organización y visibilidad clara de los alimentos guardados.

6

## Espacio Flexible

12 opciones de temperaturas para conservar mejor cada tipo de alimento, desde los -22°C hasta +10°C.

# Una experiencia que merece un espacio en tu cocina

## Compartimiento Flexi Freeze

Se adapta a tus necesidades El espacioso compartimiento FlexiFreeze se adapta a tus necesidades, permitiéndote seleccionar el nivel de temperatura correcto para el interior de tu congelador. Los usuarios cuentan ahora con la flexibilidad de establecer una de las tres opciones de temperatura para conservar al máximo cada tipo de alimento: -7 °C, -12 °C o -18 °C.



### Elige y ajusta la temperatura deseada

- 7°C Congelado suave**  
Alimentos congelados que se consumirán en una semana (máximo 1 semana)
- 12°C Congelación medio**  
Mantén el helado y los postres listos para servir (1-2 meses)
- 18°C Congelado fuerte**  
Conserva el valor nutricional de los alimentos durante más tiempo (máximo 12 meses)

## Congelación rápida

Ya no hay que esperar a que los alimentos se congelen: el proceso de congelación se acelera con solo pulsar un botón, permitiendo una mejor conservación de tus platos favoritos.

## Bandejas de fácil acceso

Gracias a las dos bandejas extraíbles, es más fácil y seguro acceder a los alimentos más pequeños y delicados: almacenamiento inteligente para conservar tus alimentos más frescos y nutritivos. Las dos bandejas extraíbles están situadas en la parte superior del congelador.



## Gestión del espacio

Gran capacidad, espacio interno más organizado Con sus 591 litros (31 bolsas de la compra) los frigoríficos Multipuerta W Collection son muy espaciosos y se adaptan perfectamente a las necesidades individuales: estantes y compartimentos de temperatura regulable, generosos en espacio y muy bien organizados para almacenar objetos voluminosos y mantener organizados los más pequeños.



## Iluminación gradual

Evolución de la iluminación Proporciona a los ojos el tiempo necesario para adaptarse cómodamente a la luz, gracias a un sistema de iluminación que se enciende suavemente a medida que se abren las puertas.

## Descongelación inteligente

Los sensores inteligentes controlan la temperatura dentro del frigorífico y activan el modo de descongelación solo cuando es necesario.

## ZenTechnology

El motor inverter, con un nivel de ruido de solo 37 dB(A), garantiza un ambiente tranquilo y silencioso en la cocina.

## Solo 69 cm de profundidad para adaptarse a todos los estilos de cocina

El frigorífico Multipuerta W Collection es muy espacioso en el interior, pero con una profundidad estándar en el exterior (solo 69 cm). Es la solución ideal que encaja perfectamente con los muebles de cocina estándar. Además, los materiales de primera calidad y el diseño minimalista y atemporal mejoran la estética de cualquier entorno doméstico.



### WQ9I MO1L

Frigorífico Multipuerta



#### Características

- Frigorífico Multipuerta con **Conectividad Wifi**
- **Tecnología Triple No Frost**
- **Compartimento convertible FlexiFreeze** (de congelador a frigorífico)
- **Tecnología 6th SENSE**
- **6<sup>TH</sup> SENSE FreshLock**
- **6<sup>TH</sup> SENSE FreezeLock**
- Dispensador de agua y hielo (toma de agua)
- Pure Control, control calidad de aire con Ozono
- Sistema Multiflow, con columna en Inox
- Display Digital
- Función Fast cooling
- Función Fast freezing
- Luz LED superior y lateral
- Bandeja extraíble
- 7 balcones en puerta frigorífico
- 2 estanterías en frigorífico
- 2 Cajones FreshBox en frigorífico
- Bandeja extraíble (encima de cajones FreshBox)
- 1 Cajón alimentos Delicados
- 6 balcones en el congelador

#### Información Técnica

- **Clasificación energética F**
- Consumo energético anual 435 kWh
- Capacidad total bruta: 655 L (Frigorífico 401 L + Congelador 254 L)
- Capacidad total neta: 554 L (Frigorífico 338 L + Congelador 216 L)

#### Medidas

- Dimensiones (AxAxF): 1874x909x716 mm

**12NC** 859991572230  
**EAN** 8003437238277



### WQ9 B2L

Frigorífico Multipuerta



#### Características

- Frigorífico Multipuerta
- **Tecnología Total No Frost**
- **Congelador FlexiFreeze (compartimento derecho)**
- **Tecnología 6th SENSE**
- **6<sup>TH</sup> SENSE FreshLock**
- **6<sup>TH</sup> SENSE FreezeLock**
- Sistema Multiflow
- Display Digital
- Función Fast cooling
- Función Fast freezing
- Luz LED
- 6 balcones en puerta frigorífico
- 2 estanterías en frigorífico
- 2 Cajones FreshBox en frigorífico

#### Información Técnica

- **Clasificación energética E**
- Consumo energético anual 338 kWh
- Capacidad total bruta: 610 L (Frigorífico 388 L + Congelador 222 L)
- Capacidad total neta: 591 L (Frigorífico 384 L + Congelador 207 L)

#### Medidas

- Dimensiones (AxAxF): 1874x909x698 mm

**12NC** 859991613880  
**EAN** 8003437236365



### WQ9 E1L

Frigorífico Multipuerta



#### Características

- Frigorífico Multipuerta
- **Tecnología Total No Frost**
- **Tecnología 6th SENSE**
- **6<sup>TH</sup> SENSE FreshLock**
- **6<sup>TH</sup> SENSE FreezeLock**
- Sistema Multiflow
- Display Digital
- Función Fast cooling
- Función Fast freezing
- Luz LED
- 6 balcones en puerta frigorífico
- 2 estanterías en frigorífico
- 2 Cajones FreshBox en frigorífico

#### Información Técnica

- **Clasificación energética F**
- Consumo energético anual 420 kWh
- Capacidad total bruta: 610 L (Frigorífico 388 L + Congelador 222 L)
- Capacidad total neta: 591 L (Frigorífico 384 L + Congelador 207 L)

#### Medidas

- Dimensiones (AxAxF): 1874x909x698 mm

**12NC** 859991572230  
**EAN** 8003437238277





## W Collection

### W9 Dual No Frost

La gama W Collection es la combinación perfecta entre el diseño de vanguardia y la tecnología más avanzada de Whirlpool. Dual No Frost destaca por su control preciso y constante de la temperatura, gracias a la tecnología 6<sup>TH</sup> SENSE, y llevan las soluciones de gestión del espacio al siguiente nivel. Su diseño vanguardista y la amplia gama de acabados realzan la decoración de cualquier hogar.

# 6<sup>TH</sup> SENSE

fruta y verdura  
frescas hasta  
15 días<sup>1</sup>

COLOCA LOS  
ALIMENTOS Y LAS  
VERDURAS  
**DONDE QUIERAS**

Whirlpool se enorgullece en presentar **Dual No Frost**, con un sistema de refrigeración dual, un gran avance en la categoría 60 cm. No importa en qué estante del frigorífico coloques tus frutas y verduras; se mantendrán frescas hasta 15 días<sup>1</sup> estén donde estén.



## Funciones principales 6th Sense:



### 6<sup>TH</sup> SENSE PrecisionControl

La tecnología 6<sup>TH</sup> SENSE detecta constantemente las variaciones de temperatura y humedad y restablece rápidamente los niveles de temperatura y humedad ideales.



### Dual No Frost

Gracias a los dos sistemas de refrigeración No Frost independientes, el frigorífico mantiene el ambiente ideal, sin escarcha, para conservar los alimentos asegurando la temperatura y humedad idóneas.



### Fresh Pad

Una innovadora alfombra integrada en la **Fresh Box+** asegura la mejor conservación de los alimentos.



### Fresh Box 0°

Este compartimento está especialmente diseñado para conservar la frescura de la carne, el pescado y el queso durante más tiempo.

# La última tecnología en conservación de alimentos

Pon alimentos frescos e incluso sin envasar en cualquier lugar de la nevera: **Dual No Frost** y **6<sup>TH</sup> SENSE PrecisionControl** garantizan un control ideal de la temperatura y la humedad. La tecnología se ayuda del diseño interior, estudiado para aportar una gran flexibilidad al usuario para que pueda personalizar fácilmente la distribución del espacio.



## Dual No Frost

Gracias a los dos sistemas de refrigeración No Frost independientes, el frigorífico mantiene el ambiente ideal, sin escarcha, para conservar los alimentos asegurando la temperatura y humedad idóneas y evitando la mezcla de olores. El aire no pasa de un compartimento a otro, por lo que la temperatura y la humedad se mantienen siempre en el punto ideal.



## 6<sup>TH</sup> SENSE PrecisionControl

La tecnología **6<sup>TH</sup> SENSE** detecta constantemente las variaciones de temperatura y humedad por causas externas (por ejemplo, la apertura de la puerta) y restablece rápidamente los niveles de temperatura y humedad ideales para una conservación óptima de los alimentos en ambos compartimentos. En el congelador, se reducen las quemaduras por congelación, preservando así la calidad y el aspecto de los alimentos.





# Mantiene las frutas y verduras más frescas



## Fresh Box 0°

Este compartimento está especialmente diseñado para conservar la frescura de la carne, el pescado y el queso durante más tiempo. La temperatura es de alrededor de 0 °C con variaciones mínimas (-1 °C / -2 °C) para preservar los valores nutricionales, la frescura, el color y el sabor de los alimentos



## Fresh Pad

Una innovadora alfombrilla integrada en la Fresh Box+ asegura la mejor conservación de los alimentos. El patrón de rejilla del Fresh Pad separa las frutas y verduras de la humedad que liberan, mientras que un aditivo antibacteriano especial reduce las bacterias dañinas hasta en un 99,9%<sup>1</sup> en la superficie de la rejilla.



## Fresh Box+

Un cajón con un control deslizante de humedad integrado ayuda a mantener la máxima frescura para tus frutas y verduras.



## Botellero 2 en 1

El nuevo diseño del botellero integrado en la parte posterior de un estante permite almacenar botellas o utilizar el espacio como un estante normal, si lo prefieres.



## Bandeja de fácil acceso

Zona de fácil acceso en el congelador. Máxima flexibilidad y facilidad de limpieza.



### W9 931D IX H 3

Frigorífico W9 Dual No Frost



#### Características

- Frigorífico combi Dual NoFrost
- Tecnología 6<sup>TH</sup> SENSE PrecisionControl
- Display Digital externo
- Control electrónico de temperatura
- Iluminación interior LED
- FreshBox 0°
- Cajón FreshBox+ con FreshPad
- Botellero 2 en 1
- Balcones flexibles
- Columna Multiflow Inox
- Bandeja fácil acceso en congelador
- Alarma de temperatura
- Función Fast Cooling (enfriamiento rápido)
- Función Fast Freezing (congelación rápida)
- Modo Vacaciones
- Tirador externo
- Bisagra rotativa

#### Información Técnica

- Clasificación energética D
- Consumo energético anual 198 kWh
- Capacidad neta total 355 L (257 L frigorífico + 98 L congelador)
- Color: Inox

#### Medidas

- Dimensiones (AxAxF): 2013x595x655 mm

12NC 859991655890  
EAN 8003437904264



### W9 921D OX 2

Frigorífico W9 Dual No Frost



#### Características

- Frigorífico combi Dual NoFrost
- Tecnología 6<sup>TH</sup> SENSE PrecisionControl
- Display Digital externo
- Control electrónico de temperatura
- Iluminación interior LED
- FreshBox 0°
- Cajón FreshBox+ con FreshPad
- Botellero 2 en 1
- Columna Multiflow
- Bandeja fácil acceso en congelador
- Alarma de temperatura
- Función Fast Cooling (enfriamiento rápido)
- Función Fast Freezing (congelación rápida)
- Modo Vacaciones
- Tirador integrado
- Bisagra rotativa

#### Información Técnica

- Clasificación energética E
- Consumo energético anual 198 kWh
- Capacidad neta total 355 L (257 L frigorífico + 98 L congelador)
- Color: Inox

#### Medidas

- Dimensiones (AxAxF): 2013x595x655 mm

12NC 859991613020  
EAN 8003437903496



### W9 921C W 2

Frigorífico W9 Dual No Frost



#### Características

- Frigorífico combi Dual NoFrost
- Tecnología 6<sup>TH</sup> SENSE PrecisionControl
- Display Digital interno
- Control electrónico de temperatura
- Iluminación interior LED
- FreshBox 0°
- Cajón FreshBox+ con FreshPad
- Botellero 2 en 1
- Columna Multiflow
- Bandeja fácil acceso en congelador
- Alarma de temperatura
- Función Fast Cooling (enfriamiento rápido)
- Función Fast Freezing (congelación rápida)
- Tirador integrado
- Bisagra rotativa

#### Información Técnica

- Clasificación energética E
- Consumo energético anual 198 kWh
- Capacidad neta total 355 L (257 L frigorífico + 98 L congelador)
- Color: Blanco

#### Medidas

- Dimensiones (AxAxF): 2013x595x655 mm

12NC 859991604610  
EAN 8003437903243



# W7 TOTAL NO FROST

Almacena sin preocupaciones, en cualquier parte del frigorífico.

La vida es frenética y las personas no quieren gastar energía y tiempo cuando se trata de guardar los alimentos. El nuevo frigorífico combi W7 Total No Frost W Collection con Tecnología 6Th Sense ha sido diseñado para transformar el almacenamiento de los alimentos en una experiencia sin preocupaciones, garantizando la conservación en todos los lugares del frigorífico.



## Características principales:



### Tecnología 6<sup>TH</sup> SENSE

Las mejores condiciones de conservación están siempre garantizadas gracias a la Tecnología 6TH SENSE que detecta cualquier variación de temperatura.



### MultiFresh Box

Un cajón con 3 temperaturas diferentes para almacenar alimentos específicos: pescado y carne (+0/2°), frutas y verduras (+4°) o lácteos (+2/3°).



### Space Management Suite

Almacenar comida es más simple gracias a este conjunto de soluciones de diseño que permiten la máxima flexibilidad en la gestión del espacio para aprovechar todas las partes del frigorífico.



### Tecnología CoolBreeze

El almacenamiento se transforma en una actividad sin preocupaciones gracias a la Tecnología Cool Breeze. La circulación uniforme del aire asegura una temperatura homogénea en todas las estanterías.



### FreshBox+

Frutas y verduras se mantienen frescas hasta 15 días\*.



### Tecnología Total No Frost

Olvidate de la descongelación manual.

\*Basado en la pérdida de peso y calidad visual, considerando frutas y verduras comunes. Procedimiento de test interno.

# Circulación de aire uniforme, temperatura estable: fresca perfecta en cualquier parte del frigorífico.

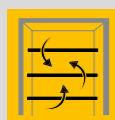

## Tecnología Cool Breeze

Al asegurar una circulación del aire uniforme en toda la cavidad, la Tecnología Cool Breeze convierte el almacenamiento de alimentos en una experiencia sin complicaciones. La temperatura es homogénea en todas las estanterías, para que no tengas que encontrar una estantería adecuada para guardar la comida: cada una de ellas es ideal. La temperatura de los alimentos es estable\*: la fluctuación de la temperatura se mantiene en 0.2°C durante un periodo de más de 24 horas, para una conservación perfecta.

\*Basado en tests internos, la fluctuación media máxima de la temperatura (+/-0,2 °C) es medida en el núcleo del simulador de alimentos colocado en cada estantería del compartimento frigorífico en la definición de temperatura normal.

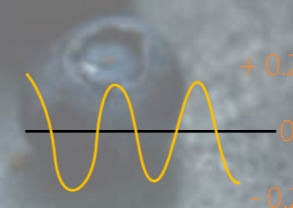
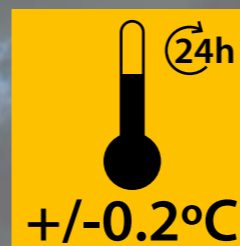

# Más espacio y libertad para organizar sus alimentos...



## Soluciones ideales para la Gestión del Espacio

Con el combi W7 Total No Frost, el espacio está totalmente controlado por ti y se adapta a tus necesidades. Esto es posible gracias a un conjunto completo de soluciones para la gestión del espacio, un conjunto de soluciones de diseño que ofrecen la máxima flexibilidad y libertad, guiándote intuitivamente para que adaptes el espacio y crees la configuración de almacenamiento ideal.

### Estante Flexible

Un estante completamente plegable que permite el almacenamiento de artículos altos cuando está doblado a la mitad y voluminosos cuando está completamente doblado.

### Botellero

Un soporte dedicado que le permite almacenar y recoger botellas fácilmente.

### Balcones Flexibles

Los balcones móviles se pueden colocar a la altura preferida para que sea más sencillo almacenar cada artículo, incluidas las botellas altas.

### Bandeja de fácil acceso

Una práctica bandeja deslizante para tener siempre a mano los ingredientes más utilizados almacenados en el congelador.



# ...y conservalos sin esfuerzo.



### FreshBox+

Hasta 15 días\* de frescura para frutas y verduras. Gracias a su control deslizante, este cajón te permite seleccionar el nivel de humedad ideal para conservar los productos frescos en su estado óptimo y conservar su frescura durante más tiempo.



### MultiFresh Box

Un cajón personalizable con 3 configuraciones de temperatura diferentes para almacenar alimentos con necesidades específicas. Gracias a la perilla de control, su temperatura se puede ajustar a una configuración específica para conservar la frescura del pescado y la carne (+0/2°), lácteos (+2/3°) o frutas y verduras (+4°).



### Tecnología Total No Frost

El almacenamiento sin pensar también es posible gracias al sistema Total No Frost. Evita la formación de escarcha en la nevera y hielo en el congelador. Puedes olvidarte de la descongelación manual y concentrarte en lo que realmente te importa.



### Alta fiabilidad

Este frigorífico ofrece una experiencia libre de pensamientos de larga duración. Viene con una garantía de 15 años en el compresor.



### W7X 94T SX

Frigorífico W7 Total No Frost



#### Características

- Frigorífico combi Total NoFrost
- Tecnología 6TH SENSE
- MultiFlow Cool Breeze
- Display Digital externo
- Control electrónico de temperatura
- Iluminación interior LED
- Cajón MultiFreshBox
- Cajón FreshBox+
- Botellero
- Bandeja fácil acceso en congelador
- Alarma de temperatura
- Función Fast Cooling (enfriamiento rápido)
- Función Fast Freezing (congelación rápida)
- Tirador integrado

#### Información Técnica

- Clasificación energética C
- Consumo energético anual 162 kWh
- Capacidad total bruta: 367 L (263 L frigorífico + 104 L congelador)
- Color: Saturn Inox

#### Medidas

- Dimensiones (AxAxF): 2027x595x678 mm

12NC 859991655440  
EAN 8003437904240



### W7X 93T MX

Frigorífico W7 Total No Frost



#### Características

- Frigorífico combi Total NoFrost
- Tecnología 6TH SENSE
- MultiFlow Cool Breeze
- Display Digital externo
- Control electrónico de temperatura
- Iluminación interior LED
- MultiFreshBox
- Cajón FreshBox+
- Botellero
- Bandeja fácil acceso en congelador
- Alarma de temperatura
- Función Fast Cooling (enfriamiento rápido)
- Función Fast Freezing (congelación rápida)
- Tirador integrado

#### Información Técnica

- Clasificación energética D
- Consumo energético anual 203 kWh
- Capacidad neta total 367 L (263 L frigorífico + 104 L congelador)
- Color: Mirror Inox

#### Medidas

- Dimensiones (AxAxF): 2027x595x678 mm

12NC 859991650110  
EAN 8003437904189



### W7X 93T OX

Frigorífico W7 Total No Frost



#### Características

- Frigorífico combi Total NoFrost
- Tecnología 6TH SENSE
- MultiFlow Cool Breeze
- Display Digital externo
- Control electrónico de temperatura
- Iluminación interior LED
- Cajón FreshBox 0°
- Cajón FreshBox+
- Botellero
- Bandeja fácil acceso en congelador
- Alarma de temperatura
- Función Fast Cooling (enfriamiento rápido)
- Función Fast Freezing (congelación rápida)
- Tirador integrado

#### Información Técnica

- Clasificación energética D
- Consumo energético anual 203 kWh
- Capacidad neta total 367 L (263 L frigorífico + 104 L congelador)
- Color: Optic Inox

#### Medidas

- Dimensiones (AxAxF): 2027x595x678 mm

12NC 859991650090  
EAN 8003437904165



### W7X 83A OX

Frigorífico W7 Total No Frost



#### Características

- Frigorífico combi Total NoFrost
- Tecnología 6TH SENSE
- MultiFlow Cool Breeze
- Display Led interno
- Control electrónico de temperatura
- Iluminación interior LED
- Cajón FreshBox 0°
- Cajón FreshBox+
- Bandeja fácil acceso en congelador
- Alarma de temperatura
- Función Fast Cooling (enfriamiento rápido)
- Función Fast Freezing (congelación rápida)
- Tirador integrado

#### Información Técnica

- Clasificación energética D
- Consumo energético anual 201 kWh
- Capacidad neta total 335 L (231 L frigorífico + 104 L congelador)
- Color: Optic Inox

#### Medidas

- Dimensiones (AxAxF): 1912x595x678 mm

12NC 859991650000  
EAN 8003437904073



### W7X 920 OX

Frigorífico W7 Total No Frost



#### Características

- Frigorífico combi Total NoFrost
- Tecnología 6TH SENSE
- MultiFlow Cool Breeze
- Display LED externo
- Control electrónico de temperatura
- Iluminación interior LED
- Cajón FreshBox 0°
- Cajón FreshBox+
- Botellero
- Bandeja fácil acceso en congelador
- Alarma de temperatura
- Función Fast Freezing (congelación rápida)
- Tirador integrado

#### Información Técnica

- Clasificación energética E
- Consumo energético anual 254 kWh
- Capacidad neta total 367 L (263 L frigorífico + 104 L congelador)
- Color: Optic Inox

#### Medidas

- Dimensiones (AxAxF): 2027x595x678 mm

12NC 859991649070  
EAN 8003437904028



### W7X 921 OX

Frigorífico W7 Total No Frost



#### Características

- Frigorífico combi Total NoFrost
- Tecnología 6TH SENSE
- MultiFlow Cool Breeze
- Display LED interno
- Control electrónico de temperatura
- Iluminación interior LED
- Cajón FreshBox 0°
- Cajón FreshBox+
- Botellero
- Bandeja fácil acceso en congelador
- Alarma de temperatura
- Función Fast Freezing (congelación rápida)
- Tirador integrado

#### Información Técnica

- Clasificación energética E
- Consumo energético anual 254 kWh
- Capacidad neta total 367 L (263 L frigorífico + 104 L congelador)
- Color: Optic Inox

#### Medidas

- Dimensiones (AxAxF): 2027x595x678 mm

12NC 859991649050  
EAN 8003437904004



### W7X 820 OX

Frigorífico W7 Total No Frost



#### Características

- Frigorífico combi Total NoFrost
- Tecnología 6TH SENSE
- MultiFlow Cool Breeze
- Display LED externo
- Control electrónico de temperatura
- Iluminación interior LED
- Cajón FreshBox 0°
- Cajón FreshBox+
- Bandeja fácil acceso en congelador
- Alarma de temperatura
- Función Fast Freezing (congelación rápida)
- Tirador integrado

#### Información Técnica

- Clasificación energética E
- Consumo energético anual 252 kWh
- Capacidad neta total 335 L (231 L frigorífico + 104 L congelador)
- Color: Optic Inox

#### Medidas

- Dimensiones (AxAxF): 1912x595x678 mm

12NC 859991649020  
EAN 8003437903977



### W7X 820 W

Frigorífico W7 Total No Frost



#### Características

- Frigorífico combi Total NoFrost
- Tecnología 6TH SENSE
- MultiFlow Cool Breeze
- Display LED externo
- Control electrónico de temperatura
- Iluminación interior LED
- Cajón FreshBox 0°
- Cajón FreshBox+
- Bandeja fácil acceso en congelador
- Alarma de temperatura
- Función Fast Freezing (congelación rápida)
- Tirador integrado

#### Información Técnica

- Clasificación energética E
- Consumo energético anual 252 kWh
- Capacidad neta total 335 L (231 L frigorífico + 104 L congelador)
- Color: Blanco

#### Medidas

- Dimensiones (AxAxF): 1912x595x678 mm

12NC 859991649010  
EAN 8003437903960



### W7X 82I OX

Frigorífico W7 Total No Frost



#### Características

- Frigorífico combi Total No Frost
- Tecnología 6TH SENSE
- MultiFlow Cool Breeze
- Display LED interno
- Control electrónico de temperatura
- Iluminación interior LED
- Cajón FreshBox 0°
- Cajón FreshBox+
- Bandeja fácil acceso en congelador
- Alarma de temperatura
- Función Fast Freezing (congelación rápida)
- Tirador integrado

#### Información Técnica

- Consumo energético anual 252 kWh
- Capacidad neta total 335 L (231 L frigorífico + 104 L congelador)
- Color: Optic Inox

#### Medidas

- Dimensiones (AxAxF): 1912x595x678 mm

12NC 859991649000  
EAN 8003437903953



### W7X 82I W

Frigorífico W7 Total No Frost



#### Características

- Frigorífico combi Total No Frost
- Tecnología 6TH SENSE
- MultiFlow Cool Breeze
- Display LED interno
- Control electrónico de temperatura
- Iluminación interior LED
- Cajón FreshBox 0°
- Cajón FreshBox+
- Bandeja fácil acceso en congelador
- Alarma de temperatura
- Función Fast Freezing (congelación rápida)
- Tirador integrado

#### Información Técnica

- Clasificación energética E
- Consumo energético anual 252 kWh
- Capacidad neta total 335 L (231 L frigorífico + 104 L congelador)
- Color: Blanco

#### Medidas

- Dimensiones (AxAxF): 1912x595x678 mm

12NC 859991648980  
EAN 8003437903939





## Frigoríficos medidas especiales **84cm y 70cm**

La gama de frigoríficos de ancho especial es la combinación perfecta entre el diseño de vanguardia y la tecnología más avanzada de Whirlpool. Dual No Frost y Total No Frost destacan por su control preciso y constante de la temperatura, gracias a la tecnología 6TH SENSE, y llevan las soluciones de gestión del espacio al siguiente nivel. Su diseño vanguardista y la amplia gama de acabados realzan la decoración de cualquier hogar.

# 6<sup>TH</sup> SENSE

Recupera la temperatura cinco veces más rápido<sup>1</sup>

## PARA UNA MEJOR CONSERVACIÓN

Dos gamas de frigoríficos, dos diseños diferentes, un diseño único. Los frigoríficos combi y de doble puerta de 70 cm están diseñados para superar cualquier estándar de conservación de alimentos. Gracias a nuestra tecnología **6<sup>TH</sup> SENSE** se mejoran las prestaciones: pueden ajustar su temperatura interna y mantenerla estable en todo momento. Un sensor interno con un algoritmo especial restaura la temperatura interna cinco veces más rápido<sup>2</sup>, evitando el malgasto de energía y ayudando a preservar los alimentos no envasados.



### Total No Frost

La tecnología **Total No Frost** asegura una refrigeración homogénea mediante una circulación de aire constante. Este sistema evita la formación de escarcha en el frigorífico y de hielo en el congelador gracias al soplado de aire frío en el interior de los compartimentos. Al mantener la temperatura constante y uniforme en todo el frigorífico, se crea un ambiente óptimo para los alimentos, que conservan su frescura con el paso del tiempo. Descongelar ya es cosa del pasado gracias al sistema **Total No Frost**, que previene la formación de hielo y escarcha en el frigorífico y el congelador.



### Fresh Box 0°

**Fresh Box 0°** es un cajón especial situado en la parte superior de la nevera para almacenar los alimentos más delicados a unos 0 °C (-1 °C/+2 °C) con variaciones mínimas de temperatura. Esto ayuda a conservar durante más tiempo los valores nutricionales, la frescura, el color y el sabor de los alimentos. Este compartimento especial crea las condiciones ideales para mantener la carne y el pescado en su mejor estado, manteniendo la temperatura adecuada.



### W84BE 72 X 2

Frigorífico Dual No Frost. Ancho 84cm



#### Características

- Frigorífico combi Dual NoFrost
- Tecnología 6<sup>TH</sup> SENSE PrecisionControl
- Display Digital externo
- Control electrónico de temperatura
- Iluminación interior LED
- Cajón FreshBox 0°
- 2 Cajones FreshBox+
- Accesorio para hielos
- Alarma de temperatura
- Función Fast Cooling (enfriamiento rápido)
- Función Fast Freezing (congelación rápida)
- Modo Vacaciones
- Modo ECO
- Tirador externo

#### Información Técnica

- Clasificación energética E
- Consumo energético anual 326 kWh
- Capacidad total: 588 L (frigorífico 407 L + congelador 181 L)
- Color: Inox

#### Medidas

- Dimensiones (AxAxF): 1860x840x750 mm

12NC 859991617420  
EAN 8003437616006



### WB70E 973 X

Frigorífico Total No Frost. Ancho 70cm



#### Características

- Frigorífico combi Total NoFrost
- Tecnología 6<sup>TH</sup> SENSE Control
- Display LED externo
- Control electrónico de temperatura
- Iluminación interior LED
- Cajón FreshBox 0°
- Cajón FreshBox+
- Alarma de temperatura
- Función Fast Cooling (enfriamiento rápido)
- Función Fast Freezing (congelación rápida)
- Modo Party
- Tirador externo

#### Información Técnica

- Clasificación energética D
- Consumo energético anual 233 kWh
- Capacidad total: 462 L (frigorífico 309 L + congelador 153 L)
- Color: Inox

#### Medidas

- Dimensiones (AxAxF): 1955x700x755 mm

12NC 869991631090  
EAN 8003437623172



### WT70E 831 X

Frigorífico Doble Puerta. Ancho 70cm



#### Características

- Frigorífico Doble Puerta Total No Frost
- Tecnología 6<sup>TH</sup> SENSE Control
- Display LED externo
- Control electrónico de temperatura
- Iluminación interior LED
- Cajón FreshBox 0°
- 2 Cajones FreshBox+
- Accesorio para hielo
- Alarma de temperatura
- Función Fast Freezing (congelación rápida)
- Tirador externo

#### Información Técnica

- Clasificación energética F
- Consumo energético anual 320 kWh
- Capacidad total: 423 (frigorífico 317 L + congelador 106 L)
- Color: Inox

#### Medidas

- Dimensiones (AxAxF): 1800x700x725 mm

12NC 869991631050  
EAN 8003437623134



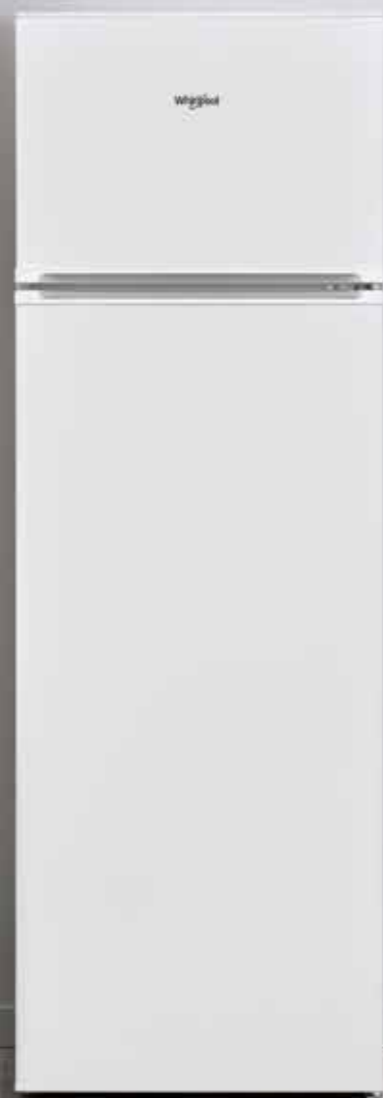

**W55TM 6110 W 1**  
Frigorífico Doble Puerta



#### Características

- Frigorífico Doble Puerta
- Sistema de frío directo- estático
- Descongelación manual
- Control mecánico
- Iluminación interior LED
- Cajón frutas y verduras
- Puerta reversible

#### Información Técnica

- Clasificación energética F
- Consumo energético anual 221 kWh
- Capacidad total bruta: 242 L (frigorífico 201 L + congelador 41 L)
- Capacidad neta total 240 L (198 L frigorífico + 42 L congelador)

#### Medidas

- Dimensiones (AxAxF): 1600x540x570 mm

12NC 859991616970  
EAN 8003437615719



**W55TM 4110 W 1**  
Frigorífico Doble Puerta



#### Características

- Frigorífico Doble Puerta
- Sistema de frío directo- estático
- Descongelación manual
- Control mecánico
- Iluminación interior LED
- Cajón frutas y verduras
- Puerta reversible

#### Información Técnica

- Clasificación energética F
- Consumo energético anual 221 kWh
- Capacidad total bruta: 218 L (frigorífico 177 L + congelador 41 L)
- Capacidad neta total 216 L (176 L frigorífico + 40 L congelador)

#### Medidas

- Dimensiones (AxAxF): 1440x540x570 mm

12NC 859991616940  
EAN 8003437615689

# 6<sup>TH</sup> SENSE

La última tecnología en conservación de alimentos

MÁXIMO FRESCOR DURANTE **4 VECES** MÁS TIEMPO

**Gran Side by Side** es el aliado perfecto para almacenar y congelar fácilmente los alimentos. La avanzada tecnología **6<sup>TH</sup> SENSE** permite un control inteligente de los niveles de temperatura y humedad, reajustándolos automáticamente según sea necesario, para una conservación de los alimentos más duradera y saludable. Además, se ha aumentado la capacidad interna a 620 litros, con el fin de mejorar tanto la capacidad como la ergonomía, para una mejor experiencia de conservación de alimentos.



## Funciones principales 6th Sense:



### 6<sup>TH</sup> SENSE *Fresh Control*

FreshControl garantiza la temperatura y la humedad ideales en todo el frigorífico.



### Freeze Control

FreezeControl establece las condiciones ideales de almacenamiento en el interior del congelador.



### Space Management

El nuevo Gran Side by Side cuenta con un frigorífico de una puerta flanqueado por el nuevo congelador vertical que alcanza una capacidad neta de 620 litros.

# Conservación perfecta de los alimentos y máxima capacidad



## Frigorífico con FreshControl

La tecnología 6THSENSE FreshControl garantiza la temperatura y la humedad ideales en todo el frigorífico. De este modo, gracias al control preciso y constante, el frescor y la calidad de los alimentos se conservan perfectamente hasta 4 veces más tiempo<sup>2</sup>.



## Congelador con FreezeControl

La tecnología FreezeControl establece las condiciones ideales de almacenamiento en el interior del congelador, reduciendo la formación de quemaduras por congelación hasta en un 50%<sup>4</sup> y preservando así la calidad de los alimentos congelados. La tecnología FreezeControl evita la formación de quemaduras por congelación detectando y ajustando la temperatura dentro de la cavidad para reducir su fluctuación.



## SpaceManagement

El nuevo Gran Side by Side cuenta con un frigorífico de una puerta flanqueado por el nuevo congelador vertical que alcanza una capacidad neta de 620 litros, lo que equivale a 23 bolsas de la compra<sup>1</sup>: más espacio para un almacenamiento de alta calidad más duradero. El espacio adicional se consigue gracias a una ergonomía mejorada: los prácticos separadores de baldas, disponibles tanto para el frigorífico como para el congelador, te ayudan a organizar y almacenar (libremente) los alimentos. Whirlpool ha diseñado la mejor solución para organizar de forma óptima el frigorífico en función de tus necesidades, permitiendo tener los alimentos a la vista en todo momento, para que puedas ir a comprar con menos frecuencia.



## XlentFit

### Ruedas

Las prácticas ruedas se instalan fácilmente para mover el frigorífico sin riesgo de rayar el suelo.

### Ajuste sencillo de las bisagras

Las nuevas bisagras ajustables permiten que la puerta se adhiera perfectamente al frigorífico y se abra y cierre sin problemas.

### Alineación excelente

Se puede colocar fácilmente junto a la pared gracias a que la distancia entre las nuevas puertas, de solo 45 mm de espesor, y la pared es de 0 cm. Además, las tapas frontales y los cajones se pueden quitar fácilmente, por lo que es fácil colocar y retirar los alimentos de la nevera.

### Estética uniforme

El espacio de 0 cm entre el aparato y los muebles de la cocina consigue una excelente armonía de estilo.

## Todo el espacio para gestionar el congelador de la mejor manera

### Compartimentos pequeños y tapas frontales ergonómicas

Los cajones pequeños dentro del congelador son perfectos para organizar los alimentos por categorías. Además, vienen con tapas ergonómicas.

### Separador de cajones para organizar el espacio

Los divisores están diseñados para almacenar y acceder fácilmente a los alimentos congelados.

### Cajones XXL para almacenar alimentos voluminosos

Los grandes cajones del congelador ofrecen suficiente espacio para almacenar todos los alimentos congelados que desees. Los cajones se pueden desmontar para crear combinaciones nuevas y diferentes para organizar los productos de la mejor manera posible.

## Refrigeración flexible

### Separador de estantes para ampliar espacios

Gracias al útil separador, que crea un segundo nivel en el estante, los alimentos también se pueden almacenar en posición vertical.

### Cajones para verduras

Los dos cajones grandes y transparentes permiten la máxima comodidad de almacenamiento y el segundo cajón desde abajo tiene un sistema de deslizamiento asistido con rieles telescópicos para un uso más sencillo.

### Botellero para facilitar el almacenamiento de las botellas

Almacena cuidadosamente tanto las botellas estándar como envases cuadrados. El botellero se puede mover de un estante a otro o se puede retirar directamente para ampliar el espacio.



### UW8 F2Y XBI F 2

Congelador vertical



#### Características

- Tecnología 6<sup>TH</sup> Sense Freeze Control
- Sistema No Frost
- Display LED interno
- Función Fast Freezing, congelamiento rápido
- Compartimentos totales: 6
  - 4 cajones
  - 2 baldas con puerta
- Compartimento XXL: máxima capacidad
- Accesorio hielos
- Bisagra rotativa

#### Información Técnica

- Clasificación energética E
- Consumo energético anual 242 kWh
- Capacidad de congelación 22 kg/24 horas
- Capacidad neta Total 263 L
- Color: Inox

#### Medidas

- 1875 x 595 x 630 mm (alto x ancho x fondo)

12NC 869991608490  
EAN 8003437614217



### SW8 AM2Y XR 2

Frigorífico vertical



#### Características

- Frigorífico vertical
- Tecnología 6<sup>TH</sup> Sense FreshControl
- Sistema de refrigeración directo ventilado
- Columna Multiflow
- Display LED interno
- Función Fast Cooling, enfriamiento rápido
- Iluminación interior premium LEDs
- 5 estantes y 5 balcones
- 2 compartimentos para fruta y verdura
- Botellero
- Bisagra rotativa

#### Información Técnica

- Clasificación energética E
- Consumo energético anual 118 kWh
- Capacidad neta Total 364 L
- Color: Inox

#### Medidas

- 1875 x 595 x 630 mm (alto x ancho x fondo)

12NC 869991608310  
EAN 8003437614132



### UW8 F2Y WBI F 2

Congelador vertical



#### Características

- Congelador vertical
- Tecnología 6<sup>TH</sup> Sense Freeze Control
- Sistema No Frost
- Display LED interno
- Función Fast Freezing, congelamiento rápido
- Compartimentos totales: 6
  - 4 cajones
  - 2 baldas con puerta
- Compartimento XXL: máxima capacidad
- Accesorio hielos
- Bisagra rotativa

#### Información Técnica

- Clasificación energética E
- Consumo energético anual 242 kWh
- Capacidad de congelación 22 kg/24 horas
- Capacidad neta Total 263 L
- Color: Blanco

#### Medidas

- 1875 x 595 x 630 mm (alto x ancho x fondo)

12NC 869991608500  
EAN 8003437614675



### SW8 AM2Y WR 2

Frigorífico vertical



#### Características

- Frigorífico vertical
- Tecnología 6<sup>TH</sup> Sense FreshControl
- Sistema de refrigeración directo ventilado
- Columna Multiflow
- Display LED interno
- Función Fast Cooling, enfriamiento rápido
- Iluminación interior premium LEDs
- 5 estantes y 5 balcones
- 2 compartimentos para fruta y verdura
- Botellero
- Bisagra rotativa

#### Información Técnica

- Clasificación energética E
- Consumo energético anual 118 kWh
- Capacidad neta Total 364 L
- Color: Blanco

#### Medidas

- 1875 x 595 x 630 mm (alto x ancho x fondo)

12NC 869991608360  
EAN 8003437613975



**SW8 AM1Q X 1**  
Frigorífico vertical



#### Características

- Frigorífico vertical
- Tecnología 6<sup>TH</sup> Sense FreshControl
- Sistema de refrigeración directo ventilado
- Columna Multiflow
- Display LED interno
- Función Fast Cooling, enfriamiento rápido
- Iluminación interior premium LEDs
- 6 estantes y 5 balcones
- 1 compartimentos para fruta y verdura
- Bisagra rotativa

#### Información Técnica

- Clasificación energética F
- Consumo energético anual 148 kWh
- Capacidad neta Total 363 L
- Color: Inox

#### Medidas

- 1875 x 595 x 630 mm (alto x ancho x fondo)

12NC 869991608350  
EAN 8003437614620





### UW6 F2Y WBI F 2

Congelador vertical



#### Características

- Congelador vertical
- Tecnología 6<sup>TH</sup> Sense Freeze Control
- Sistema No Frost
- Display LED interno
- Función Fast Freezing, congelamiento rápido
- Compartimentos totales: 6
  - 4 cajones
  - 2 baldas con puerta
- Compartimento XXL: máxima capacidad
- Accesorio hielos
- Bisagra rotativa

#### Información Técnica

- Clasificación energética E
- Consumo energético anual 230 kWh
- Capacidad de congelación 22 kg/24 horas
- Capacidad neta Total 228 L
- Color: Blanco

#### Medidas

- 1670 x 595 x 645 mm (alto x ancho x fondo)

12NC 869991608480  
EAN 8003437614644

### SW6 A2Q W 2

Frigorífico vertical



#### Características

- Frigorífico vertical
- Tecnología 6<sup>TH</sup> Sense FreshControl
- Sistema de refrigeración directo ventilado
- Display LED interno
- Función Fast Cooling, enfriamiento rápido
- Iluminación interior premium LEDs
- 6 estantes y 4 balcones
- 1 compartimentos para fruta y verdura
- Bisagra rotativa

#### Información Técnica

- Clasificación energética E
- Consumo energético anual 113 kWh
- Capacidad neta Total 322 L
- Color: Blanco

#### Medidas

- 1670 x 595 x 645 mm (alto x ancho x fondo)

12NC 869991606180  
EAN 8003437614576



### W55VM 1110 W 1

Frigorífico bajo-encimera libre instalación



#### Características

- Frigorífico libre instalación bajo encimera
- Sistema de refrigeración- Frío directo
- Compartimento congelador
  - 2 estantes
  - 2 balcones
  - Cajón verdulero
- Control mecánico
- Luz interior LED

#### Información Técnica

- Clasificación energética F
- Consumo energético anual 180 kWh
- Capacidad neta total 122 L
- Capacidad neta frigorífico 104 L
- Capacidad neta congelador 17 L
- Color: Blanco

#### Medidas

- 838x540x595 mm (alto x ancho x fondo)

12NC 859991614440  
EAN 8003437614392



### W55ZM 111 W

Congelador bajo-encimera libre instalación



#### Características

- Congelador libre instalación bajo encimera
- Sistema de refrigeración- Frío directo
- 3 Cajones
  - Descongelación manual
- Control mecánico

#### Información Técnica

- Clasificación energética F
- Consumo energético anual 213 kWh
- Capacidad neta total 103 L
- Color: Blanco

#### Medidas

- 838x540x615 mm (alto x ancho x fondo)

12NC 859991609160  
EAN 8003437239076



### AFB 18401

Congelador monopuerta integración



#### Características

- Congelador monopuerta de encastre
- Tecnología 6<sup>TH</sup> Sense Freeze Control
- Sistema No Frost
- Display LED
- Función Fast Freezing, congelamiento rápido
- Compartimentos totales: 8
- Compartimento XXL: máxima capacidad
- Instalación puerta deslizante

#### Información Técnica

- Clasificación energética F
- Consumo energético anual 294 kWh
- Capacidad de congelación 22 kg/24 horas
- Capacidad neta Total 209 L

#### Medidas

- 1771 x 540 x 545 mm (alto x ancho x fondo)

12NC 859991613710  
EAN 8003437046605



### ARG 180701

Frigorífico monopuerta integración



#### Características

- Frigorífico monopuerta de integración
- Tecnología 6<sup>TH</sup> Sense FreshControl
- Sistema de refrigeración directo ventilado
- Display LED
- Función Fast Cooling, enfriamiento rápido
- Iluminación interior premium LEDs
- 6 estantes y 5 balcones
- 2 compartimentos para fruta y verdura
- Instalación puerta deslizante

#### Información Técnica

- Clasificación energética F
- Consumo energético anual 143 kWh
- Capacidad neta Total 314 L

#### Medidas

- 1771 x 540 x 545 mm (alto x ancho x fondo)

12NC 859991613290  
EAN 8003437046520



### ARZ 0051

Frigorífico bajo-encimera integración



#### Características

- Frigorífico integrable bajo encimera
- Sistema de refrigeración- Frío directo
- 4 estantes
- 2 balcones
- Instalación puerta fija
- Puerta reversible

#### Información Técnica

- Clasificación energética F
- Consumo energético anual 117 kWh
- Capacidad neta total 144 L
- Clase climática SN-ST

#### Medidas

- 815x596x545 mm (alto x ancho x fondo)

12NC 859991604120  
EAN 8003437045738





## Combinados de encastre

La gama W Collection es la combinación perfecta entre el diseño de vanguardia y la tecnología más avanzada de Whirlpool.

Los nuevos frigoríficos Total No Frost de integración destacan por su control preciso y constante de la temperatura, gracias a la tecnología 6<sup>TH</sup> SENSE, y llevan las soluciones de gestión del espacio al siguiente nivel.

# 6<sup>TH</sup> SENSE

## Descubre la nueva gama Total No Frost

### PARA UNA **MEJOR CONSERVACIÓN**

Hoy, más que nunca, pasamos la mayor parte del tiempo en casa, donde el silencio es clave para relajarnos y mantener la concentración. El nuevo frigorífico de integración W Collection Total No Frost responde a la perfección a nuestra necesidad de tranquilidad, siendo el frigorífico Total No Frost más silencioso. Para una vida total sin estrés tanto para nosotros como para nuestra comida favorita.



#### Funciones principales 6th Sense:



#### **Tecnología Zen/Inverter**

Alto rendimiento con un bajo nivel de ruido.



#### **Total No Frost**

Olvídate de la descongelación manual.



#### **Balda Flexible**

Permite la flexibilidad de almacenar artículos de diferentes tamaños entre estantes.



#### **Multi Fresh box**

3 niveles de conservación diferentes para conservar diferentes tipos de alimentos a su temperatura ideal.

El silencio se une  
al **rendimiento**



### Tecnología ZenInverter

El silencio en casa juega un papel importante en nuestro bienestar de 360°.

El nuevo frigorífico W Collection Total No Frost cuenta con la tecnología ZenInverter que maximiza la eficiencia y reduce el ruido. Este compresor inverter funciona a baja velocidad, con un nivel de ruido de solo 32dBa, lo que hace que el frigorífico sea el Frigorífico de integración Total No Frost más silencioso del mercado\*.

La avanzada tecnología ZenInverter no solo reduce el ruido, sino también las fluctuaciones de temperatura, lo que ayuda a mantener las condiciones ideales para una perfecta conservación de los alimentos al tiempo que se reduce el consumo de energía, y también tiene 15 años de garantía.

## Más espacio y flexibilidad para organizarlo todo

### Gestión del espacio

El nuevo frigorífico W Collection Total No Frost tiene un 10% de espacio adicional\* para satisfacer y superar las necesidades de los consumidores y expectativas. De esta manera, incluso los alimentos más delicados se almacenan de forma segura y sin esfuerzo. Pero cuando se trata de alimentos delicados o artículos voluminosos, el espacio por sí solo puede no ser suficiente. Es por eso que todos los modelos del nuevo frigorífico incluyen SpaceManagement Suite: un conjunto de soluciones de diseño que aprovechan al máximo cada rincón, permitiendo el máximo flexibilidad y mínimo esfuerzo a la hora de almacenar alimentos.



1

#### Balcones flexibles

Medio balcones móviles para aprovechar al máximo el espacio vertical. Fácil almacenamiento y acceso a artículos, incluidas botellas altas, fabricados posible simplemente moviendo los balcones a la altura preferida.

2

#### 2 cajones específicos

cajones en 2 niveles para colocar los alimentos en el nivel de temperatura y humedad ideal.

3

#### Bandeja fácil acceso en el congelador

Una práctica bandeja deslizante en el congelador diseñada para organizar ingredientes más utilizados, que siempre estarán a mano.

# La tecnología más intuitiva para la conservación de alimentos



## Total No Frost con columna Multiflow inox

Olvídese del estrés de la descongelación manual. La tecnología Total No Frost evita que las gotas de agua se acumulen en la cavidad del frigorífico y la acumulación de hielo en el congelador. La columna MultiFlow distribuye uniformemente un flujo de aire frío, creando el espacio perfecto para que los alimentos se conserven en un ambiente ideal.



## Sistema de iluminación premium

Las soluciones de iluminación avanzadas dan al frigorífico W Collection un aspecto aún más premium. El sistema de iluminación Led se combina desde la parte superior con la iluminación Led lateral del frigorífico.



## Multi Fresh Box

Un cajón personalizable para almacenar alimentos con diferentes necesidades específicas. Gracias a la perilla de control, la temperatura se puede ajustar específicamente para conservar la frescura del pescado y la carne (+/- 1 °C), frutas y verduras (+/- 3°C) o lácteos (+/- 2°C).



## Fresh Pad

Fresh Pad es una bandeja extraíble que se puede colocar dentro de Fresh Box+. Gracias al Recubrimiento Microban Silver Shield®, es capaz de reducir el crecimiento de bacterias hasta en un 99,9%\*\*\*, creando un ambiente más saludable y más higiénico para mejorar la conservación de los alimentos frescos.



## Fresh Box+

Hasta 15 días\* de frescura para frutas y verduras. Este cajón, gracias a su control integrado, permite ajustar el nivel de humedad ideal para almacenar frutas y verduras en sus condiciones óptimas más tiempo.



## Durabilidad

El compresor ZenInverter es tan eficiente que viene con una garantía de 15 años.

## Space 400

# Más espacio de encastre, hasta **un 40% extra**

**INTERFAZ DE USUARIO TouchControl**

El display Touch Control permite una interacción intuitiva con el usuario.

**ILUMINACIÓN LED PREMIUM**

La iluminación LED Premium ilumina cada zona del frigorífico para que los usuarios puedan encontrar fácilmente lo que busquen.

**COMPARTIMENTO DOBLE**

Descubre la máxima flexibilidad en la gestión del espacio. Dos cajones de fácil de acceso diseñados para almacenar pequeños artículos, queso o los alimentos favoritos.

**CAJÓN MAXI**

Cajón verduras y frutas extra-ancho con un 20% más de capacidad neta\* para alimentos delicados como frutas y verduras.

**Less Frost**

Less  
**FR\*ST**

Minimiza la formación de hielo y facilita enormemente la eliminación del hielo gracias a la acción del nuevo evaporador de ubicado en las paredes del congelador, lo que limita la formación de escarcha en el lateral o en la parte superior de la cavidad.

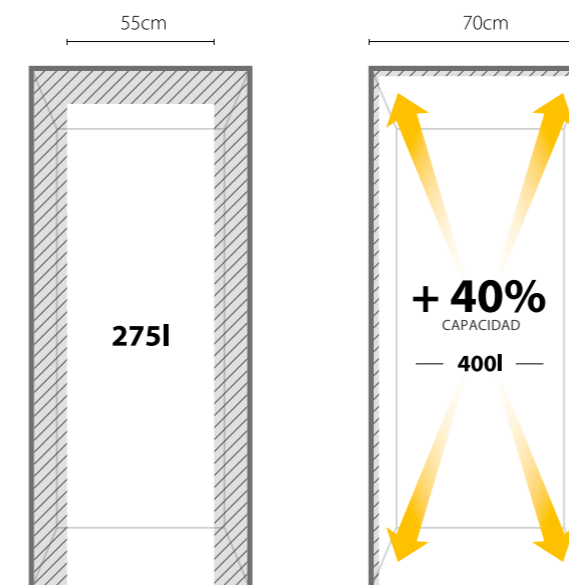

Frigorífico de encastre estándar

Space400

El Space400 dispone de una excepcional capacidad de 400 L, un 40% más que un frigorífico de encastre estándar, y está diseñado para proporcionar todo el espacio que necesites para almacenar sus alimentos.

El Space400 ofrece una extraordinaria capacidad de almacenamiento de 400 L en tan sólo 70 cm de ancho que encaja en cualquier cocina: una verdadera revolución en la gestión del espacio con la capacidad más grande en el mercado del encastre.

\*En comparación con un cajón verdulero estándar de un frigorífico combinado de 55 cm de frío directo.

75 cm (mueble)

70 cm (frigorífico)

+ 40%  
espacio  
extra

2 m



### SP40 800 1

Frigorífico integrable



#### Características

- Gama Space400
- Sistema directo ventilado - LessFrost
- Tecnología 6th Sense
- FreshControl, sensores de humedad
- Temperatura del frigorífico ajustable
- Función Fast Cooling (enfriamiento rápido)
- Función Fast Freezing (congelación rápida)
- Compartimento XXL para fruta y verdura
- Display Centauro Touch interno
- Instalación puerta deslizante

#### Información Técnica

- Clasificación energética F
- Consumo energético anual 310 kWh
- Capacidad Neta total 400 L
- Capacidad Neta Frigorífico/Congelador 299/101 L

#### Medidas

- 838x540x615 mm (alto x ancho x fondo)

12NC 859991602210  
EAN 8003437046698





### WHC20 T321

Frigorífico de integración



#### Características

- **6<sup>TH</sup> Sense Control:** control constante de la temperatura
- Sensores de temperatura
- **Tecnología Total No Frost**
- Control electrónico temperatura independiente
- Display Led
- **Cajón Fresh Box+, para frutas y verduras con FreshPad**
- **Cajón Multi FreshBox, ajusta nivel de conservación**
- **Balcones flexibles**
- **Bandeja fácil acceso congelador**
- Iluminación interior LED - Starlight
- Función Super Congelación
- Puertas reversibles
- Alarma control de temperatura
- Instalación puerta deslizando

#### Información Técnica

- **Clasificación energética F**
- Rumorosidad 32 dbA
- Capacidad Total (Neta) 329 litros
  - Frigorífico: 212 litros
  - Congelador: 68 litros
- Consumo energético (kWh/año): 278 kWh
- SN-T 10°C - 43°C

#### Medidas

- 194 x 54 x 55 cm. (alto x ancho x fondo)

12NC 859991632990  
EAN 8003437048173



### WHC18 T323

Frigorífico de integración



#### Características

- **6<sup>TH</sup> Sense Control:** control constante de la temperatura
- Sensores de temperatura
- **Tecnología Total No Frost**
- Control electrónico temperatura independiente
- Display Led
- **Cajón Fresh Box+, para frutas y verduras con FreshPad**
- **Cajón Multi FreshBox, ajusta nivel de conservación**
- **Balcones flexibles**
- **Bandeja fácil acceso congelador**
- Iluminación interior LED - Starlight
- Función Super Congelación
- Puertas reversibles
- Alarma control de temperatura
- Instalación puerta deslizando

#### Información Técnica

- **Clasificación energética D**
- Rumorosidad 32 dbA
- Capacidad Total (Neta) 280 litros
  - Frigorífico: 182 litros
  - Congelador: 68 litros
- Consumo energético (kWh/año): 179 kWh
- SN-T 10°C - 43°C

#### Medidas

- 177 x 54 x 55 cm. (alto x ancho x fondo)

12NC 859991631880  
EAN 8003437048005



### WHC18T311

Frigorífico de integración



#### Características

- **6<sup>TH</sup> Sense Control: control constante de la temperatura**
- Sensores de temperatura
- **Tecnología Total No Frost**
- Control electrónico temperatura independiente
- Display Led
- **Cajón Fresh Box+, para frutas y verduras con FreshPad**
- **Balcones flexibles**
- **Bandeja fácil acceso congelador**
- Iluminación interior LED - Starlight
- Función Super Congelación
- Puertas reversibles
- Alarma control de temperatura
- Instalación puerta deslizante

#### Información Técnica

- **Clasificación energética F**
- Rumorosidad 32 dbA
- Capacidad Total (Neta) 280 litros
  - Frigorífico: 182 litros
  - Congelador: 68 litros
- Consumo energético (kWh/año): 280 kWh
- SN-T 10°C - 43°C

#### Medidas

- 177 x 54 x 55 cm. (alto x ancho x fondo)

12NC 859991630270  
EAN 8003437047879



### ART 9811 SF2

Frigorífico de integración



#### Características

- **6<sup>TH</sup> Sense Control: control constante de la temperatura**
- Sensores de temperatura
- Tecnología Frío- Directo
- Congelador Stop Frost, descongelación manual
- Display Led
- Gran cajón frutas y verduras
- Iluminación interior LED
- Función Super Congelación
- Puertas reversibles
- Alarma control de temperatura
- Instalación puerta deslizante

#### Información Técnica

- **Clasificación energética E**
- Rumorosidad 35 dbA
- Capacidad Total (Neta) 306 litros
  - Frigorífico: 227 litros
  - Congelador: 79 litros
- Consumo energético (kWh/año): 225 kWh
- SN-T 10°C - 43°C

#### Medidas

- 194 x 54 x 55 cm. (alto x ancho x fondo)

12NC 859991605810  
EAN 8003437045950



### ART 66102

Frigorífico de integración



#### Características

- **6<sup>TH</sup> Sense Control: control constante de la temperatura y humedad**
- Sensores de temperatura
- Sistema de refrigeración- Frío directo
- Descongelación manual
- Display LED
- Iluminación LED
- Gran cajón frutas y verduras
- Puertas reversibles
- Alarma control de temperatura
- Instalación puerta deslizante

#### Información Técnica

- **Clasificación energética E**
- Capacidad Total (Neta) 273 litros
  - Frigorífico: 194 litros
  - Congelador: 79 litros
- Consumo energético (kWh/año): 226 kWh
- SN-T 10°C - 43°C

#### Medidas

- 177 x 54 x 54,5 cm. (alto x ancho x fondo)

12NC 859991609600  
EAN 8003437046131



### ART 66011

Frigorífico de integración



#### Características

- **6<sup>TH</sup> Sense Control: control constante de la temperatura y humedad**
- Sensores de temperatura
- Sistema de refrigeración- Frío directo
- Descongelación manual
- Display LED
- Iluminación LED
- Gran cajón frutas y verduras
- Puertas reversibles
- Alarma control de temperatura
- Instalación puerta deslizante

#### Información Técnica

- **Clasificación energética F**
- Capacidad Total (Neta) 273 litros
  - Frigorífico: 194 litros
  - Congelador: 79 litros
- Consumo energético (kWh/año): 283 kWh
- SN-T 10°C - 43°C

#### Medidas

- 177 x 54 x 54,5 cm. (alto x ancho x fondo)

12NC 859991617980  
EAN 8003437046858



## Congeladores **horizontales**

# 6<sup>TH</sup> SENSE

La forma más flexible de conservar los alimentos

## ALIMENTOS FRESCOS INCLUSO DESPUÉS DE DESCONGELARLOS

Los congeladores horizontales Whirlpool ofrecen una combinación inmejorable de espacio amplio y bajo consumo energético. Los congeladores están equipados con la exclusiva tecnología **6<sup>TH</sup> SENSE**: sus sensores especiales detectan cualquier variación de temperatura en el interior del congelador y aumentan automáticamente la congelación cuando es necesario, generando un ahorro de energía de hasta el 30%.<sup>2</sup>



### FroustOut

**FrostOut** es una tecnología que reduce la formación de hielo dentro del congelador para no tener que descongelarlo con tanta frecuencia. Esta tecnología aprovecha la circulación natural del aire en el interior. El congelador se mantiene siempre seco, gracias a que el flujo de aire especial y el compresor separan la humedad y el aire húmedo. El nuevo diseño interior previene la formación de escarcha, reduciéndola hasta un 55%.<sup>3</sup> Esta tecnología no necesita mantenimiento y está disponible en formatos más compactos, así como con una interfaz de usuario mecánica. Para aumentar la usabilidad y facilitar la vida del usuario, no hay limitación en el uso de cestas o **FlexiMode**. Es todo un avance en la conservación de alimentos.

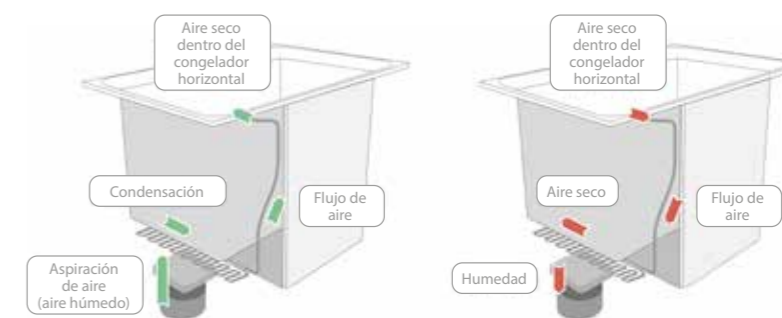

### Fácil instalación

Para facilitar la limpieza y la gestión del espacio, hemos retirado el condensador externo de la parte trasera del congelador, sustituyéndolo por un condensador en los laterales y en la parte delantera del interior. Con un fondo plano y sin rejillas, no hay riesgo de que se acumule polvo y el congelador puede colocarse a ras de la pared.

<sup>1</sup>A marzo de 2014.

<sup>2</sup>En comparación con congeladores horizontales Whirlpool sin la función 6TH SENSE.

<sup>3</sup>Disponible para modelos de más de 250 litros de capacidad.



### WHE39352 FO

Congelador horizontal



#### Características

- Congelador horizontal 394 L
- Tecnología 6<sup>TH</sup> SENSE
- Tecnología FrostOut
- Display LED
- Control electrónico
- Función Fast Freezing, congelación rápida
- 4 cestos de almacenaje
- Cerradura

#### Información Técnica

- Clasificación energética E
- Consumo energético anual 262 kWh/año
- Capacidad de congelación 16 kg/24 horas
- Capacidad bruta total 394 L
- Capacidad neta total 390 L
- Clase climática SN-T

#### Medidas

- Dimensiones (AxAxF): 916x1405x698 mm

12NC 859991607550  
EAN 8003437166938



### WHE2535 FO

Congelador horizontal



#### Características

- Congelador horizontal 255 L
- Tecnología 6<sup>TH</sup> SENSE
- Tecnología FrostOut
- Display LED
- Control electrónico
- Función Fast Freezing, congelación rápida
- 2 cestos de almacenaje
- Cerradura

#### Información Técnica

- Clasificación energética F
- Consumo energético anual 272 kWh/año
- Capacidad de congelación 16 kg/24 horas
- Capacidad bruta total 255 L
- Capacidad neta total 252 L
- Clase climática SN-T

#### Medidas

- Dimensiones (AxAxF): 916x1010x698 mm

12NC 859991612180  
EAN 8003437166969



### WH2010 A+E

Congelador horizontal



#### Características

- Congelador horizontal 204 L
- Tecnología 6<sup>TH</sup> SENSE
- Display LED
- Control electrónico
- Función Fast Freezing, congelación rápida
- 1 cesto de almacenaje

#### Información Técnica

- Clasificación energética F
- Consumo energético anual 252 kWh/año
- Capacidad de congelación 15 kg/24 horas
- Capacidad bruta total 204 L
- Capacidad neta total 202 L
- Clase climática SN-T

#### Medidas

- Dimensiones (AxAxF): 865x806x642 mm

12NC 859991612240  
EAN 8003437163784



### WHS2121

Congelador horizontal



#### Características

- Congelador horizontal 204 L
- Display LED
- Control electrónico
- Función Fast Freezing, congelación rápida
- 1 cesto de almacenaje

#### Información Técnica

- Clasificación energética F
- Consumo energético anual 252 kWh/año
- Capacidad de congelación 15 kg/24 horas
- Capacidad bruta total 204 L
- Capacidad neta total 202 L
- Clase climática SN-T

#### Medidas

- Dimensiones (AxAxF): 865x806x642 mm

12NC 859991611990  
EAN 8003437166433



### WH1410 E2

Congelador horizontal



#### Características

- Congelador horizontal 133 L
- Tecnología 6<sup>TH</sup> SENSE
- Display LED
- Control electrónico
- Función Fast Freezing, congelación rápida
- 1 cesto de almacenaje

#### Información Técnica

- Clasificación energética F
- Consumo energético anual 224 kWh/año
- Capacidad de congelación 13 kg/24 horas
- Capacidad bruta total 133 L
- Capacidad neta total 132 L
- Clase climática SN-T

#### Medidas

- Dimensiones (AxAxF): 865x573x642 mm

12NC 859991608930  
EAN 8003437167430





07

# Lavado

Hoy en día puedes cuidar tu ropa de forma intuitiva, consumiendo menos energía y en la mitad de tiempo<sup>1</sup>, sin comprometer los resultados. Todo ello gracias a una tecnología revolucionaria desarrollada para dar un giro de 360° en el lavado de la ropa y ofrecer un cuidado total de tus prendas. Gracias a la tecnología revolucionaria de nuestros electrodomésticos, que aseguran un funcionamiento perfecto, sin ruidos, residuos o estrés, hacer la colada nunca había sido tan fácil.

<sup>1</sup>Comparación entre la carga máxima y la carga de 1 kg en una lavadora con función 6TH SENSE en algodón 60°.



## Lavadoras Supreme Silence

Hoy en día puedes cuidar tu ropa de forma intuitiva, consumiendo menos energía y en la mitad de tiempo<sup>1</sup>, sin comprometer los resultados.

Todo ello gracias a una tecnología revolucionaria desarrollada para ofrecer un cuidado total de tus prendas. Nuestros electrodomésticos, aseguran un funcionamiento perfecto, sin ruidos, residuos o estrés.

**Supreme Silence** destaca por sus excelentes resultados, pero también por su diseño innovador, caracterizado por sus líneas elegantes, sus acabados cromados y su pantalla. Se ha diseñado teniendo en cuenta hasta el último detalle para simplificar el lavado de la ropa y para reducir las vibraciones y el ruido. Agradable de ver y de usar, **Supreme Silence** se adapta a cualquier entorno y combina a la perfección con la secadora de la misma gama. Dos productos, un estilo único.



# 6<sup>TH</sup> SENSE

Descubre la lavadora<sup>1</sup> más silenciosa con un gran ahorro de recursos.

## 6<sup>TH</sup> SENSE SUPREME SILENCE

El silencio en casa importa. Te permite disfrutar profundamente con tu cuidado personal y conectar con lo que realmente importa. Es por eso que **Whirlpool Supreme Silence** cuenta con tecnologías avanzadas diseñadas para dar soluciones que garanticen el rendimiento más silencioso.



### ZenMotor

Alto rendimiento con bajo nivel de ruido.



### FreshCare+

Guarde sus prendas fresco hasta 6 horas una vez el ciclo ha terminado.



### Tecnología 6<sup>TH</sup> Sense

Ajustes automáticos para lavados más eficientes.

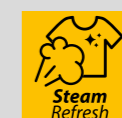

### SteamRefresh

Elimina olores y arrugas en solo 20 minutos.



### AutoDose

Sistema de dosificación automático para ahorrar detergente sin esfuerzo.



### SteamHygiene

Olvídate de las bacterias: el vapor las elimina hasta 99,9%.



### WaterSave

Sistema de recirculación ahorra agua en cada ciclo.

<sup>1</sup>En la categoría de lavadora de libre instalación 8kg 1400 rpm (diciembre 2020 - según datos GfK); comparando el nivel de ruido en fase de centrifugado declarado por los fabricantes. Referente al modelo W7X W845WR SPT de Whirlpool.

# El silencio importa

Unos excelentes resultados de limpieza ya no tienen que interrumpir la tranquilidad de casa. La nueva Whirlpool Supreme Silence es tan silenciosa que puede lavar en cualquier momento sin crear ruidos innecesarios. Su motor, así como la estructura en sí, están diseñados para ofrecer siempre un rendimiento silencioso con solo 65dBA como ruido máximo en el centrifugado.



## MotorZen

Los grandes resultados ocurren en silencio. Whirlpool Supreme Silence cuenta con el innovador ZenMotor, que está directamente unido al tambor sin la correa tradicional, brindando excelentes resultados de limpieza al tiempo que minimiza el ruido y vibraciones. Gracias a la rotación directa, el conjunto de movimientos determinados por la carga y el programa seleccionado son más precisos, lo que significa una eficiencia energética optimizada y estabilidad mejorada.

Los resultados son prestaciones superiores en términos de limpieza, silencio y fiabilidad, con una declaración de Clase A en ruido y una garantía de 20 años del motor.

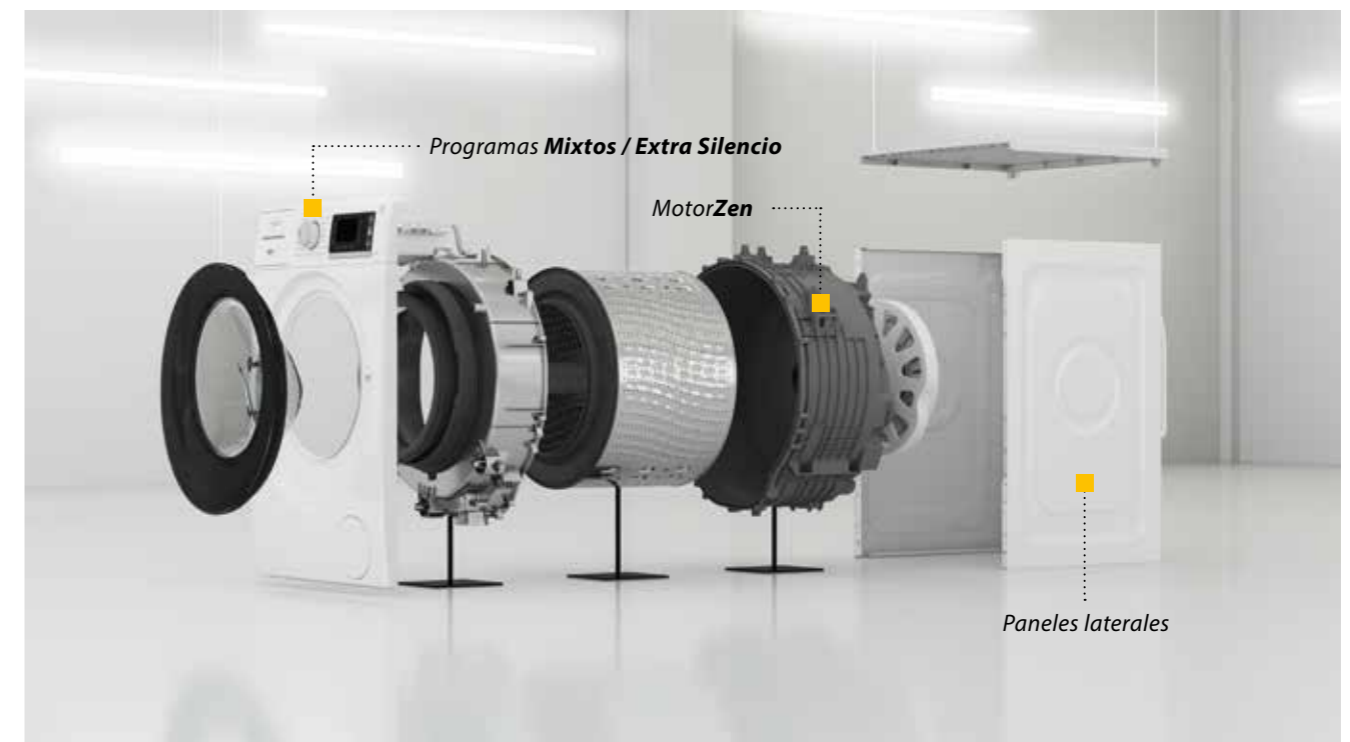

## Zen, paneles laterales y estructura

Las lavadoras Supreme Silence están diseñadas para ser silenciosas en cada parte, y la estructura no es una excepción. La lavadora presenta unos innovadores paneles laterales Zen que minimizan las vibraciones giratorias y reducen la propagación del ruido en todas las direcciones y en cualquier frecuencia durante la fase de centrifugado, gracias al diseño especial de los paneles. Y, para mejorar aún más la estabilidad y reducción de ruido, los paneles se unen en una carcasa robusta, de una sola pieza y en forma de U: la Estructura Zen.



## Programa Mixto y Extra Silencioso

Siempre que se necesite más silencio, el programa Mixto y el Extra Silencioso, mantienen el nivel de ruido por debajo de 60 dBA durante todo el ciclo. Es por eso que este ciclo especial para media carga es la elección perfecta para hacer un lavado por la noche sin afectar la calidad del sueño, o en cualquier momento del día sin temor a que el ruido interrumpa otras actividades.

# Tecnología superior para un intuitivo ahorro de recursos

Ahorrar recursos de la forma más sencilla es importante. Whirlpool Supreme Silence está diseñada para hacer que suceda, gracias a tecnologías avanzadas y sensores especiales que ajustan automáticamente la energía, el agua y el detergente necesarios. Sin ningún esfuerzo para los usuarios, estas soluciones innovadoras aseguran eficiencia y resultados impecables.



## 6<sup>th</sup> SENSE Technology

Cuando se trata de lavar la ropa diaria, el ahorro de energía es importante. Whirlpool Supreme Silence sabe exactamente cómo hacerlo, gracias a la tecnología 6TH SENSE que utiliza sensores, un medidor de flujo y un presostato, para determinar el peso exacto de la carga y ajusta la energía necesaria.

De esta forma, Supreme Silence ofrece un rendimiento de limpieza sobresaliente y eficiente con un gran ahorro: hasta un 45% de energía, en cada lavado.



## WaterSave

Ahorrar agua en cada ciclo es importante. El eficiente sistema de recirculación de Whirlpool Supreme Silence permite hasta un 59%\* de ahorro de agua en cada ciclo, tomando agua de la parte inferior de la lavadora y rociándola directamente sobre la ropa por la salida superior del tambor.

Esta tecnología avanzada mejora el rendimiento de limpieza y el ahorro de recursos al ajustar el agua de acuerdo a la carga y deja que empape la ropa como una cascada para un resultado final perfecto. La bomba de recirculación también se activa durante la fase de aclarado, evitando que el tambor se llene y ahorrando agua junto con mejores resultados de aclarado.

\*Probado a plena carga 45 min, algodón, mixto y ECO 40-60 ciclos con y sin 6TH SENSE.



## AutoDose

Ahorrar detergente en cada ciclo es importante: es importante para ti, para tus prendas y para el planeta.

Es por eso que la nueva lavadora Whirlpool cuenta con AutoDose, el sistema de dosificación automática que permite y asegura hasta 26 ciclos\* sin recarga. Una vez que el detergente líquido y el suavizante se cargan en el depósito, todo lo que necesitará es ajustar la concentración de detergente: el sistema hace el resto.

El algoritmo AutoDose dispensa la cantidad justa de detergente y suavizante necesarios en el momento adecuado, según la cantidad de colada. Esto permite una limpieza más eficiente y eficaz y también evita el desgaste de las fibras causado por el uso excesivo de detergente. El sistema está ubicado en el cajetín deslizante, un cajón que solo tienes que pulsar para abrirlo. Testado para 25.007 aperturas, se desliza suavemente hacia afuera con un toque, para una experiencia completamente sin esfuerzo.

AutoDose se puede desactivar cambiando a dosificación manual y usando el depósito cuando sea necesario y requiera detergentes especiales.



## Capacidad del dispensador de detergente

### Compartimento 1

- Adecuado para detergente líquido (normal o específico para colores)
- 800 ml de capacidad

### Compartimento 2

- Adecuado para suavizante
- 400 ml de capacidad

\*Utilizando el tanque de detergente líquido con una cantidad de carga de 5 kg (carga de algodón normativo según la norma IEC 60456), y una concentración de detergente de 4X (Mid 20)

# Supreme, diseño y funcionalidad

Supreme Silence destaca por sus resultados excepcionales sino también por sus elegantes detalles y soluciones innovadoras diseñadas para un uso sin esfuerzo y rápido mantenimiento. Agradable de usar y mirar, la máquina adecuada en cualquier entorno y se coordina fácilmente con la secadora en la misma gama. Dos productos para un estilo premium singular.

## Vapor para una máxima higiene y frescura



### FreshCare+

Con Supreme Silence, descargar la lavadora en el mismo momento en que termina el ciclo ya no es esencial para evitar los malos olores y las arrugas: FreshCare + se encarga de ambos.

Una vez finalizado el ciclo, se libera un flujo de vapor dentro del tambor, masajeando suavemente la colada con varias oscilaciones bidireccionales lentas. Estas acciones combinadas mantienen la ropa fresca dentro de la lavadora hasta 6 horas después del final del ciclo, evitando la proliferación de las principales fuentes de mal olor.



### SteamRefresh

Un programa específico que regenera el frescor de las prendas poco usadas, evitando lavados innecesarios. La lavadora genera un flujo de vapor que penetra en las fibras, elimina los olores desagradables, relaja las fibras y suaviza las arrugas.

SteamRefresh usa menos de dos vasos de agua y dura solo 20 minutos.



### SteamHygiene

La limpieza pura y perfecta se consigue sin esfuerzo. Cuando SteamHygiene se activa, la ropa se desinfecta con un flujo de vapor al final del ciclo. Aire a 70°C /80°C llena el tambor durante 30 minutos, neutralizando hasta un 99,9% las bacterias sin productos químicos, de forma potente y natural.

### Detalles premium

Panel impecable. Mando cromado. Puerta elegante.

### Cajetín Push-to-open

Para una experiencia sin esfuerzo.

### Reciclable

Más de un 87% de los componentes pueden ser reciclados después de la vida útil de la lavadora.

### Goma Antibacteriana

Ayuda a la reducir la proliferación de bacterias hasta un 99,9 %.

### Luz en el tambor

Perfectamente integrada en el soporte **WaterSave** para una visibilidad suprema en el interior del tambor.

### Filtro Push-to-open con Sistema de Drenaje

Para un acceso inmediato al filtro que permite vaciar y limpiar el filtro sin esfuerzo.





**W8 W046WR SPT**  
Lavadora Supreme Silence



#### Características

- **Tecnología 6TH SENSE. Consumo de agua, energía y tiempo en función de la carga**
- Capacidad de carga: 10 kg
- Velocidad máxima 1400 rpm
- **Motor Zen, 20 años de garantía**
- Display **LCD**
- Inicio diferido 24 horas
- Sistema de control electrónico
- **Función FreshCare+**
- **Función SteamHygiene+**
- **Programa SteamRefresh+**
- **WaterSave**
- **AutoDose, dosificación automática**
- Apertura cajetín Push-to-open
- Opción Parar y añadir
- Luz en el tambor
- Goma antibacteriana
- 24 programas

#### Programas y opciones

- **Programas principales:** Lana, Anti-alérgico, Edredón, Bebé, Mascotas, Carga máxima 45', Rápido 30', SteamRefresh
- **Opciones principales:** Fácil plancha, rápido, lavado en frío

#### Otras características

- **Eficiencia Energética A**
- Eficiencia sonido A
- Rumorosidad 71 dB(A)
- Opción temperatura regulable
- Velocidad de centrifugado variable
- Color: blanco

#### Medidas

**Aparato**  
845x599x643 mm (alto x ancho x fondo)

**12NC** 859991624260  
**EAN** 8003437618727



**W8 W946WR SPT**  
Lavadora Supreme Silence



#### Características

- **Tecnología 6TH SENSE. Consumo de agua, energía y tiempo en función de la carga**
- Capacidad de carga: 9 kg
- Velocidad máxima 1400 rpm
- **Motor Zen, 20 años de garantía**
- Display **LCD**
- Inicio diferido 24 horas
- Sistema de control electrónico
- **Función FreshCare+**
- **Función SteamHygiene+**
- **Programa SteamRefresh+**
- **WaterSave**
- **AutoDose, dosificación automática**
- Apertura cajetín Push-to-open
- Opción Parar y añadir
- Luz en el tambor
- Goma antibacteriana
- 24 programas

#### Programas y opciones

- **Programas principales:** Lana, Anti-alérgico, Edredón, Bebé, Mascotas, Carga máxima 45', Rápido 30', SteamRefresh
- **Opciones principales:** Fácil plancha, rápido, lavado en frío

#### Otras características

- **Eficiencia Energética A**
- Eficiencia sonido A
- Rumorosidad 71 dB(A)
- Opción temperatura regulable
- Velocidad de centrifugado variable
- Color: blanco

#### Medidas

**Aparato**  
845x599x643 mm (alto x ancho x fondo)

**12NC** 859991624180  
**EAN** 8003437618567



**W8 W946SR SPT**  
Lavadora Supreme Silence



#### Características

- **Tecnología 6TH SENSE. Consumo de agua, energía y tiempo en función de la carga**
- Capacidad de carga: 9 kg
- Velocidad máxima 1400 rpm
- **Motor Zen, 20 años de garantía**
- Display **LCD**
- Inicio diferido 24 horas
- Sistema de control electrónico
- **Función FreshCare+**
- **Función SteamHygiene+**
- **Programa SteamRefresh+**
- **WaterSave**
- **AutoDose, dosificación automática**
- Apertura cajetín Push-to-open
- Opción Parar y añadir
- Luz en el tambor
- Goma antibacteriana
- 24 programas

#### Programas y opciones

- **Programas principales:** Lana, Anti-alérgico, Edredón, Bebé, Mascotas, Carga máxima 45', Rápido 30', SteamRefresh
- **Opciones principales:** Fácil plancha, rápido, lavado en frío

#### Otras características

- **Eficiencia Energética A**
- Eficiencia sonido A
- Rumorosidad 71 dB(A)
- Opción temperatura regulable
- Velocidad de centrifugado variable
- Color: silver

#### Medidas

**Aparato**  
845x599x643 mm (alto x ancho x fondo)

**12NC** 859991624190  
**EAN** 8003437618574



**W8 W846WR SPT**  
Lavadora Supreme Silence



#### Características

- **Tecnología 6TH SENSE. Consumo de agua, energía y tiempo en función de la carga**
- Capacidad de carga: 8 kg
- Velocidad máxima 1400 rpm
- **Motor Zen, 20 años de garantía**
- Display **LCD**
- Inicio diferido 24 horas
- Sistema de control electrónico
- **Función FreshCare+**
- **Función SteamHygiene+**
- **Programa SteamRefresh+**
- **WaterSave**
- **AutoDose, dosificación automática**
- Apertura cajetín Push-to-open
- Opción Parar y añadir
- Luz en el tambor
- Goma antibacteriana
- 24 programas

#### Programas y opciones

- **Programas principales:** Lana, Anti-alérgico, Edredón, Bebé, Mascotas, Carga máxima 45', Rápido 30', SteamRefresh
- **Opciones principales:** Fácil plancha, rápido, lavado en frío

#### Otras características

- **Eficiencia Energética A**
- Eficiencia sonido A
- Rumorosidad 72 dB(A)
- Opción temperatura regulable
- Velocidad de centrifugado variable
- Color: blanco

#### Medidas

**Aparato**  
845x599x607 mm (alto x ancho x fondo)

**12NC** 859991624130  
**EAN** 8003437618482



### W7X W845WR SPT

Lavadora Supreme Silence



#### Características

- **Tecnología 6TH SENSE. Consumo de agua, energía y tiempo en función de la carga**
- Capacidad de carga: 8 kg
- Velocidad máxima 1400 rpm
- **Motor Zen, 20 años de garantía**
- Display **LCD**
- Inicio diferido 24 horas
- Sistema de control electrónico
- **Función FreshCare+**
- **Función SteamHygiene+**
- **Programa SteamRefresh+**
- **WaterSave**
- **AutoDose**, dosificación automática
- Apertura cajetín Push-to-open
- Opción Parar y añadir
- Luz en el tambor
- Goma antibacteriana
- 24 programas

#### Programas y opciones

- **Programas principales:** Lana, Anti-alérgico, Edredón, Bebé, Mascotas, Carga máxima 45', Rápido 30', SteamRefresh
- **Opciones principales:** Fácil plancha, rápido, lavado en frío

#### Otras características

- **Eficiencia Energética B**
- Eficiencia sonido A
- Rumorosidad 65 dB(A)
- Opción temperatura regulable
- Velocidad de centrifugado variable
- Color: blanco

#### Medidas

**Aparato**  
845x599x643 mm (alto x ancho x fondo)

**12NC** 859991624080  
**EAN** 8003437618437



### W6 W845WR SPT

Lavadora Supreme Silence



#### Características

- **Tecnología 6TH SENSE. Consumo de agua, energía y tiempo en función de la carga**
- Capacidad de carga: 8 kg
- Velocidad máxima 1400 rpm
- **Motor Zen, 20 años de garantía**
- Display **LCD**
- Inicio diferido 24 horas
- Sistema de control electrónico
- **Función FreshCare+**
- **Función SteamHygiene+**
- **Programa SteamRefresh+**
- Opción Parar y añadir
- Goma antibacteriana
- 24 programas

#### Programas y opciones

- **Programas principales:** Lana, Anti-alérgico, Edredón, Bebé, Mascotas, Carga máxima 45', Rápido 30', SteamRefresh
- **Opciones principales:** Fácil plancha, rápido, lavado en frío

#### Otras características

- **Eficiencia Energética B**
- Eficiencia sonido A
- Rumorosidad 72 dB(A)
- Opción temperatura regulable
- Velocidad de centrifugado variable
- Color: blanco

#### Medidas

**Aparato**  
845x599x607 mm (alto x ancho x fondo)

**12NC** 859991623920  
**EAN** 8003437618079

# 6<sup>TH</sup> SENSE

Prendas como recién salidas de la lavadora hasta 6 horas después<sup>1</sup>

## 6<sup>TH</sup> SENSE FRESHCARE+

**FreshCare+** mantiene tus prendas frescas una vez finalizado el ciclo de lavado. Si no tienes tiempo para sacar la ropa de la lavadora cuando termina el lavado, se iniciará una fase de vaporización y giro que mantendrá tu ropa suave y fresca dentro de la lavadora hasta 6 horas después de haber finalizado el ciclo. El tratamiento **FreshCare+** inhibe la proliferación de las principales fuentes de malos olores dentro de la lavadora hasta 6 horas después de que finalice el lavado.



### FreshCare+

**FreshCare+** mantiene tus prendas frescas una vez finalizado el ciclo de lavado



### SoftMove

**SoftMove**, el tambor realiza un conjunto de movimientos específicos para diferentes tipos de tejido.



### Clean+

Selecciona el nivel de suciedad para optimizar el lavado



### SenseInverter

La lavadora cuenta con **SenseInverter**, un motor avanzado que ofrece las mejores prestaciones

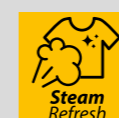

### SteamRefresh

Prendas listas para usar gracias al vapor.

<sup>1</sup> La acción delicada de vaporización y giro cuida de tu ropa dentro de la lavadora. El tratamiento FreshCare+ inhibe la proliferación de las principales fuentes de olor hasta 6 horas después de que termine el lavado. No es compatible con programas diseñados para prendas delicadas y edredones.

# Una nueva dimensión de **frescor**

**FreshCare+** mantiene tus prendas frescas una vez finalizado el ciclo de lavado. Si no tienes tiempo para sacar la ropa de la lavadora cuando termina el lavado, se iniciará una fase de vaporización y giro que mantendrá tu ropa suave y fresca dentro de la lavadora hasta 6 horas después de haber finalizado el ciclo. El tratamiento **FreshCare+** inhibe la proliferación de las principales fuentes de malos olores dentro de la lavadora hasta 6 horas después de que finalice el lavado.



## FreshCare+

El nuevo sistema FreshCare+ mantiene tus prendas frescas después del ciclo de lavado. Esta tecnología inhibe la proliferación de malos olores dentro de la lavadora durante varias horas después del lavado. Cuando no tienes tiempo para sacar la colada o planeas estar fuera de casa, Whirlpool te ofrece la solución ideal para **mantener tus prendas frescas hasta 6 horas después del ciclo.**

El ciclo FreshCare+ masajea delicadamente tus prendas gracias a movimientos lentos bidireccionales combinados con la acción del vapor a intervalos regulares. Esto permite que el aire circule a través de los tejidos previniendo la proliferación de malos olores y que se mantenga el correcto nivel de humedad en las prendas.

**La función FreshCare+ se activa antes del ciclo y se puede detener en cualquier momento**

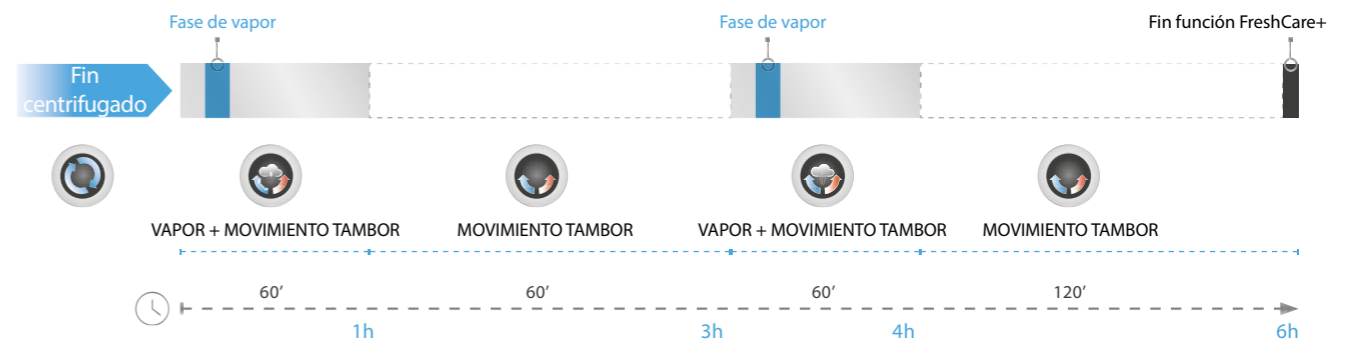

## SoftMove

Gracias al nuevo sistema Soft Move, el movimiento del tambor se adapta en función de cada programa específico y tipo de tejido. Los diferentes movimientos del tambor por cada fase del ciclo de lavado, desde el primer remojo hasta el aclarado final, aseguran resultados impecables y el máximo cuidado de las prendas.

Gracias al innovador Motor, el sistema Soft Move dispone de 6 movimientos de tambor específicos para cada ciclo de lavado.

Puedes elegir entre 14 programas diferentes, todos diseñados para garantizarte el máximo cuidado, sea cual sea tu necesidad, desde los tejidos más resistentes como jeans o algodones hasta los más delicados como lana y seda.



### Movimiento de tambor + inyección de vapor

Suaves movimientos de motor bi-direccionales y lentas oscilaciones con inyecciones de vapor que respetan la ropa y la mantienen fresca.





# Más programas para cualquier tipo de tejido



## SenseInverter

La lavadora cuenta con **SenseInverter**, un motor avanzado que ofrece las mejores prestaciones durante el máximo de tiempo. Para una tranquilidad total, es importante contar con la fiabilidad de un motor duradero y siempre perfecto que supera todas las expectativas. Además, el motor tiene una garantía de 10 años.



## Clean+

La opción **Clean+** es una nueva tecnología que te permite personalizar la potencia de la limpieza en función del nivel de suciedad y de tus rutinas diarias de lavado. Esta tecnología dispone de tres niveles distintos (intensivo, diario, rápido) según tus necesidades, garantizando siempre los resultados deseados con el mínimo esfuerzo.



## SteamRefresh

**SteamRefresh** regenera la frescura de tus prendas evitando lavados innecesarios, por ejemplo, cuando tus prendas no están lo suficientemente sucias para un ciclo de lavado completo. La lavadora genera un flujo de vapor que penetra en las fibras, elimina los olores desagradables, relaja las fibras y suaviza arrugas. **SteamRefresh** usa menos de dos vasos de agua y dura solo 20 minutos.



## FFB 10469 BV SPT

Lavadora FreshCare+

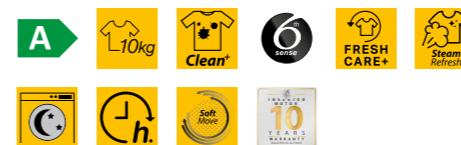

### Características

- **Tecnología 6TH SENSE. Consumo de agua, energía y tiempo en función de la carga**
- Capacidad de carga: 10 kg
- Velocidad máxima 1400 rpm
- **Motor SenseInverter, 10 años de garantía**
- Display digital grande
- Inicio diferido 24 horas
- Sistema de control electrónico
- **SoftMove**
- **Función FreshCare+**
- **Programa SteamRefresh+**
- 14 programas

### Programas y opciones

- **Programas principales:** Blancos, Algodón, Algodón Eco, ECO 40-60°, Lana, Edredón, Delicados, Rápido 30', Lavado 20°, Deportivo, Sintéticos, Mixta, SteamRefresh, Aclarado y Centrifugado, Centrifugado y Desagüe
- **Opciones principales:** Prelavado, Clean+, Bloqueo para niños

### Otras características

- **Eficiencia Energética A**
- Rumoridadad 76 dB(A)
- Opción temperatura regulable
- Velocidad de centrifugado variable
- Color: blanco y puerta negra.

### Medidas

**Aparato**  
850x595x605 mm (alto x ancho x fondo)

**12NC** 8003437628108  
**EAN** 869991641820



## FFB 9469 SBV SPT

Lavadora FreshCare+

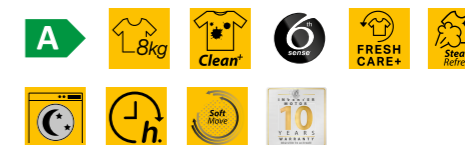

### Características

- **Tecnología 6TH SENSE. Consumo de agua, energía y tiempo en función de la carga**
- Capacidad de carga: 9 kg
- Velocidad máxima 1400 rpm
- **Motor SenseInverter, 10 años de garantía**
- Display digital grande
- Inicio diferido 24 horas
- Sistema de control electrónico
- **SoftMove**
- **Función FreshCare+**
- **Programa SteamRefresh+**
- 14 programas

### Programas y opciones

- **Programas principales:** Blancos, Algodón, Algodón Eco, ECO 40-60°, Lana, Edredón, Delicados, Rápido 30', Lavado 20°, Deportivo, Sintéticos, Mixta, SteamRefresh, Aclarado y Centrifugado, Centrifugado y Desagüe
- **Opciones principales:** Prelavado, Clean+, Bloqueo para niños

### Otras características

- **Eficiencia Energética A**
- Rumoridadad 78 dB(A)
- Opción temperatura regulable
- Velocidad de centrifugado variable
- Color: silver y puerta negra.

### Medidas

**Aparato**  
845x595x630 mm (alto x ancho x fondo)

**12NC** 859991643090  
**EAN** 8003437050398



### FFB 9469 BV SPT

Lavadora FreshCare+



#### Características

- **Tecnología 6TH SENSE. Consumo de agua, energía y tiempo en función de la carga**
- Capacidad de carga: 9 kg
- Velocidad máxima 1400 rpm
- **Motor SenselInverter, 10 años de garantía**
- Display digital grande
- Inicio diferido 24 horas
- Sistema de control electrónico
- **SoftMove**
- **Función FreshCare+**
- **Programa SteamRefresh+**
- 14 programas

#### Programas y opciones

- **Programas principales:** Blancos, Algodón, Algodón Eco, ECO 40-60°, Lana, Edredón, Delicados, Rápido 30', Lavado 20°, Deportivo, Sintéticos, Mixta, SteamRefresh, Aclarado y Centrifugado, Centrifugado y Desagüe
- **Opciones principales:** Prelavado, Clean+, Bloqueo para niños

#### Otras características

- **Eficiencia Energética A**
- Rumorosidad 78 dB(A)
- Opción temperatura regulable
- Velocidad de centrifugado variable
- Color: blanco y puerta negra.

#### Medidas

**Aparato**  
845x595x630 mm (alto x ancho x fondo)

**12NC** 859991643100  
**EAN** 8003437050404



### FFB 9469 WV SPT

Lavadora FreshCare+



#### Características

- **Tecnología 6TH SENSE. Consumo de agua, energía y tiempo en función de la carga**
- Capacidad de carga: 9 kg
- Velocidad máxima 1400 rpm
- **Motor SenselInverter, 10 años de garantía**
- Display digital grande
- Inicio diferido 24 horas
- Sistema de control electrónico
- **SoftMove**
- **Función FreshCare+**
- **Programa SteamRefresh+**
- 14 programas

#### Programas y opciones

- **Programas principales:** Blancos, Algodón, Algodón Eco, ECO 40-60°, Lana, Edredón, Delicados, Rápido 30', Lavado 20°, Deportivo, Sintéticos, Mixta, SteamRefresh, Aclarado y Centrifugado, Centrifugado y Desagüe
- **Opciones principales:** Prelavado, Clean+, Bloqueo para niños

#### Otras características

- **Eficiencia Energética B**
- Rumorosidad 78 dB(A)
- Opción temperatura regulable
- Velocidad de centrifugado variable
- Color: blanco y puerta blanca.

#### Medidas

**Aparato**  
845x595x630 mm (alto x ancho x fondo)

**12NC** 859991643110  
**EAN** 8003437050411



### FFB 9258 WV SP

Lavadora FreshCare+



#### Características

- **Tecnología 6TH SENSE. Consumo de agua, energía y tiempo en función de la carga**
- Capacidad de carga: 9 kg
- Velocidad máxima 1200 rpm
- **Motor SenselInverter, 10 años de garantía.**
- Display digital grande
- Inicio diferido 24 horas
- Sistema de control electrónico
- **SoftMove**
- **Función FreshCare+**
- **Programa SteamRefresh+**
- 14 programas

#### Programas y opciones

- **Programas principales:** Blancos, Algodón, Algodón Eco, ECO 40-60°, Lana, Edredón, Delicados, Rápido 30', Lavado 20°, Deportivo, Sintéticos, Mixta, SteamRefresh, Aclarado y Centrifugado, Centrifugado y Desagüe
- **Opciones principales:** Prelavado, Clean+, Bloqueo para niños

#### Otras características

- **Eficiencia Energética B**
- Rumorosidad 79 dB(A)
- Opción temperatura regulable
- Velocidad de centrifugado variable
- Color: blanco y puerta blanca.

#### Medidas

**Aparato**  
845x595x630 mm (alto x ancho x fondo)

**12NC** 859991638010  
**EAN** 8003437049743



### FFB 8469 SBV SPT

Lavadora FreshCare+



#### Características

- **Tecnología 6TH SENSE. Consumo de agua, energía y tiempo en función de la carga**
- Capacidad de carga: 8 kg
- Velocidad máxima 1400 rpm
- **Motor SenselInverter, 10 años de garantía.**
- Display digital grande
- Inicio diferido 24 horas
- Sistema de control electrónico
- **SoftMove**
- **Función FreshCare+**
- **Programa SteamRefresh+**
- 14 programas

#### Programas y opciones

- **Programas principales:** Blancos, Algodón, Algodón Eco, ECO 40-60°, Lana, Edredón, Delicados, Rápido 30', Lavado 20°, Deportivo, Sintéticos, Mixta, SteamRefresh, Aclarado y Centrifugado, Centrifugado y Desagüe
- **Opciones principales:** Prelavado, Clean+, Bloqueo para niños

#### Otras características

- **Eficiencia Energética A**
- Rumorosidad 78 dB(A)
- Opción temperatura regulable
- Velocidad de centrifugado variable
- Color: silver y puerta negra.

#### Medidas

**Aparato**  
845x595x630 mm (alto x ancho x fondo)

**12NC** 859991643230  
**EAN** 8003437050534



### FFB 8469 BV SPT

Lavadora FreshCare+



#### Características

- **Tecnología 6TH SENSE. Consumo de agua, energía y tiempo en función de la carga**
- Capacidad de carga: 8 kg
- Velocidad máxima 1400 rpm
- **Motor SenselInverter, 10 años de garantía**
- Display digital grande
- Inicio diferido 24 horas
- Sistema de control electrónico
- **SoftMove**
- **Función FreshCare+**
- **Programa SteamRefresh+**
- 14 programas

#### Programas y opciones

- **Programas principales:** Blancos, Algodón, Algodón Eco, ECO 40-60°, Lana, Edredón, Delicados, Rápido 30', Lavado 20°, Deportivo, Sintéticos, Mixta, SteamRefresh, Aclarado y Centrifugado, Centrifugado y Desagüe
- **Opciones principales:** Prelavado, Clean+, Bloqueo para niños

#### Otras características

- **Eficiencia Energética A**
- Rumorosidad 78 dB(A)
- Opción temperatura regulable
- Velocidad de centrifugado variable
- Color: blanco y puerta negra.

#### Medidas

Aparato  
845x595x630 mm (alto x ancho x fondo)

12NC 859991643240  
EAN 8003437050541



### FFB 8258 WV SP

Lavadora FreshCare+



#### Características

- **Tecnología 6TH SENSE. Consumo de agua, energía y tiempo en función de la carga**
- Capacidad de carga: 8 kg
- Velocidad máxima 1200 rpm
- **Motor SenselInverter, 10 años de garantía.**
- Display digital grande
- Inicio diferido 24 horas
- Sistema de control electrónico
- **SoftMove**
- **Función FreshCare+**
- **Programa SteamRefresh+**
- 14 programas

#### Programas y opciones

- **Programas principales:** Blancos, Algodón, Algodón Eco, ECO 40-60°, Lana, Edredón, Delicados, Rápido 30', Lavado 20°, Deportivo, Sintéticos, Mixta, SteamRefresh, Aclarado y Centrifugado, Centrifugado y Desagüe
- **Opciones principales:** Prelavado, Clean+, Bloqueo para niños

#### Otras características

- **Eficiencia Energética B**
- Rumorosidad 52/79 dB(A)
- Opción temperatura regulable
- Velocidad de centrifugado variable
- Color: blanco y puerta blanca.

#### Medidas

Aparato  
845x595x630 mm (alto x ancho x fondo)

12NC 859991637970  
EAN 8003437049712



### FFB 7259 WV SP

Lavadora FreshCare+



#### Características

- **Tecnología 6TH SENSE. Consumo de agua, energía y tiempo en función de la carga**
- Capacidad de carga: 7 kg
- Velocidad máxima 1200 rpm
- **Motor SenselInverter, 10 años de garantía.**
- Display digital grande
- Inicio diferido 24 horas
- Sistema de control electrónico
- **SoftMove**
- **Función FreshCare+**
- **Programa SteamRefresh+**
- 14 programas

#### Programas y opciones

- **Programas principales:** Blancos, Algodón, Algodón Eco, ECO 40-60°, Lana, Edredón, Delicados, Rápido 30', Lavado 20°, Deportivo, Sintéticos, Mixta, SteamRefresh, Aclarado y Centrifugado, Centrifugado y Desagüe
- **Opciones principales:** Prelavado, Clean+, Bloqueo para niños

#### Otras características

- **Eficiencia Energética B**
- Rumorosidad 77 dB(A)
- Opción temperatura regulable
- Velocidad de centrifugado variable
- Color: blanco y puerta blanca.

\*Disponible a partir de septiembre 2022.

#### Medidas

Aparato  
845x595x575 mm (alto x ancho x fondo)

12NC 859991653120  
EAN 8003437051111



### FFB 7238 WV SP

Lavadora FreshCare+



#### Características

- **Tecnología 6TH SENSE. Consumo de agua, energía y tiempo en función de la carga**
- Capacidad de carga: 7 kg
- Velocidad máxima 1200 rpm
- **Motor SenselInverter, 10 años de garantía.**
- Display digital grande
- Inicio diferido 24 horas
- Sistema de control electrónico
- **SoftMove**
- **Función FreshCare+**
- **Programa SteamRefresh+**
- 14 programas

#### Programas y opciones

- **Programas principales:** Blancos, Algodón, Algodón Eco, ECO 40-60°, Lana, Edredón, Delicados, Rápido 30', Lavado 20°, Deportivo, Sintéticos, Mixta, SteamRefresh, Aclarado y Centrifugado, Centrifugado y Desagüe
- **Opciones principales:** Prelavado, Clean+, Bloqueo para niños

#### Otras características

- **Eficiencia Energética D**
- Rumorosidad 51/80 dB(A)
- Opción temperatura regulable
- Velocidad de centrifugado variable
- Color: blanco y puerta blanca.

\*Disponible hasta septiembre 2022.

#### Medidas

Aparato  
845x595x575 mm (alto x ancho x fondo)

12NC 859991597000  
EAN 8003437044670



### BI WMWG 81484E EU

Lavadora integración FreshCare+



#### Características

- **Tecnología 6TH SENSE. Consumo de agua, energía y tiempo en función de la carga**
- Capacidad de carga: 8 kg
- Velocidad máxima 1400 rpm
- **Motor SenselInverter, 10 años de garantía.**
- Display digital grande
- Inicio diferido 24 horas
- Sistema de control electrónico
- **Función FreshCare+**
- 15 programas

#### Programas y opciones

- **Programas principales:** Blancos, Algodón, Algodón Eco, ECO 40-60°, Lana, Edredón, Delicados, Rápido 30', Lavado 20°, Deportivo, Sintéticos, Mixta, Colours 15°, Aclarado y Centrifugado, Centrifugado y Desagüe
- **Opciones principales:** Clean+, Bloqueo para niños

#### Otras características

- **Eficiencia Energética C**
- Rumoriedad 45/70 dB(A)
- Opción temperatura regulable
- Velocidad de centrifugado variable
- Color: blanco y puerta blanca.

#### Medidas

**Aparato**  
820x595x545 mm (alto x ancho x fondo)

**12NC** 869991586100  
**EAN** 8003437603679



### BI WMWG 71483E EU N

Lavadora integración FreshCare+



#### Características

- **Tecnología 6TH SENSE. Consumo de agua, energía y tiempo en función de la carga**
- Capacidad de carga: 7 kg
- Velocidad máxima 1400 rpm
- **Motor SenselInverter, 10 años de garantía.**
- Display digital grande
- Inicio diferido 24 horas
- Sistema de control electrónico
- **Función FreshCare+**
- 15 programas

#### Programas y opciones

- **Programas principales:** Blancos, Algodón, Algodón Eco, ECO 40-60°, Lana, Edredón, Delicados, Rápido 30', Lavado 20°, Deportivo, Sintéticos, Mixta, Colours 15°, Aclarado y Centrifugado, Centrifugado y Desagüe
- **Opciones principales:** Clean+, Bloqueo para niños

#### Otras características

- **Eficiencia Energética D**
- Rumoriedad 46/72 dB(A)
- Opción temperatura regulable
- Velocidad de centrifugado variable
- Color: blanco

#### Medidas

**Aparato**  
820x595x545 mm (alto x ancho x fondo)

**12NC** 869991620860  
**EAN** 8003437616884

# 6<sup>TH</sup> SENSE

El mayor  
cuidado para  
tu ropa



## MÁXIMO RENDIMIENTO, MÍNIMO ESPACIO

Gracias a la tecnología 6<sup>TH</sup> SENSE, las lavadoras ofrecen un rendimiento excepcional sin ruidos. Además, su tamaño, práctico y funcional, se adapta a cualquier hogar para satisfacer las necesidades de nuestros usuarios, facilitándoles las tareas diarias y permitiéndoles hacer lo que antes no podían.



### ZenTechnology

Lavado silencioso, el motor sin correa se conecta directamente al tambor para reducir el ruido.



### SenseInverter

La lavadora cuenta con SenseInverter, un motor avanzado que ofrece las mejores prestaciones.



### FreshCare

FreshCare está diseñado para mantener la ropa fresca dentro del tambor.

# Carga superior para optimizar los resultados



## ZenTechnology

La revolucionaria tecnología **ZenTechnology** está disponible para lavadoras de carga superior y siempre garantiza un lavado silencioso. El motor sin correa se conecta directamente al tambor para reducir el ruido y ajustar y adaptar el movimiento del tambor a cada tipo de tejido, garantizando así una mayor fiabilidad. Menos vibraciones significa menos ruido, y eso permite a los consumidores lavar la ropa por la noche sin preocuparse por el ruido.



## FreshCare

**FreshCare** está diseñado para mantener la ropa fresca dentro del tambor. Si se activa, este modo hará que tu ropa siga girando en el tambor hasta seis horas después de que acabe el ciclo de lavado. Esta rotación suave y constante hace que el aire circule entre las fibras, protegiendo la ropa de las bacterias y evitando la formación de arrugas.



## SenseInverter

La lavadora cuenta con **SenseInverter**, un motor avanzado que ofrecerá las mejores prestaciones durante mucho tiempo. Para una tranquilidad total, es importante contar con la fiabilidad de un motor duradero y siempre perfecto que supera todas las expectativas.



## Apertura Soft Opening

La nueva puerta, con su apertura de 210 cm facilitan la carga de la ropa sucia. Mejora visible de la usabilidad: fácil acceso al producto y carga sencilla de la colada. El nuevo amortiguador de fricción combinado con el cilindro de plástico crea la funcionalidad de apertura suave **Soft Opening**. La correa de refuerzo integrada y el nuevo diseño de la puerta garantizan una mayor calidad y resistencia.



**TDLR 7222BS NX/N**  
Lavadora Carga Superior



#### Características

- **Tecnología 6TH SENSE. Consumo de agua, energía y tiempo en función de la carga**
- Capacidad de carga: 7 kg
- Velocidad máxima 1200 rpm
- **Motor Zen, 20 años de garantía en el motor**
- Display digital grande
- Inicio diferido 24 horas
- Sistema de control electrónico
- **Función FreshCare**
- **Apertura SoftOpening**
- Parada del tambor hacia arriba
- 14 programas

#### Programas y opciones

- **Programas principales:** Algodón, Algodón ECO, ECO 40-60, Acqua Saver, Lana, Delicados, Rápido 30', Sintéticos, Colores, Vaqueros, Mixta, Aclarado y Centrifugado, Centrifugado
- **Opciones principales:** Prelavado, FreshCare, Aclarado extra, Rápido, Colours 15º, Bloqueo para niños

#### Otras características

- **Eficiencia Energética E**
- Rumorosidad 72 dB(A)
- Opción temperatura variable
- Velocidad de centrifugado variable
- Color: blanco

#### Medidas

**Aparato**  
900x400x600 mm (alto x ancho x fondo)

**12NC** 859991622940  
**EAN** 8003437047619



**TDLR 7221BS SPT/N**  
Lavadora Carga Superior



#### Características

- **Tecnología 6TH SENSE. Consumo de agua, energía y tiempo en función de la carga**
- Capacidad de carga: 7 kg
- Velocidad máxima 1200 rpm
- **Motor SenseInverter, 10 años de garantía en el motor**
- Display digital grande
- Inicio diferido 24 horas
- Sistema de control electrónico
- **Función FreshCare**
- **Apertura SoftOpening**
- Parada del tambor hacia arriba
- 14 programas

#### Programas y opciones

- **Programas principales:** Algodón, Algodón ECO, ECO 40-60, Acqua Saver, Lana, Delicados, Rápido 30', Sintéticos, Colores, Vaqueros, Mixta, Aclarado y Centrifugado, Centrifugado
- **Opciones principales:** Prelavado, FreshCare, Aclarado extra, Rápido, Colours 15º, Bloqueo para niños

#### Otras características

- **Eficiencia Energética E**
- Rumorosidad 78 dB(A)
- Opción temperatura variable
- Velocidad de centrifugado variable
- Color: blanco

#### Medidas

**Aparato**  
900x400x600 mm (alto x ancho x fondo)

**12NC** 859991622530  
**EAN** 8003437047510



**TDLR 7220SS SP/N**  
Lavadora Carga Superior



#### Características

- **Tecnología 6TH SENSE. Consumo de agua, energía y tiempo en función de la carga**
- Capacidad de carga: 7 kg
- Velocidad máxima 1200 rpm
- **Motor Universal, 5 años de garantía en el motor**
- Display digital pequeño
- Inicio diferido 24 horas
- Sistema de control electrónico
- **Función FreshCare**
- **Apertura SoftOpening**
- Parada del tambor hacia arriba
- 13 programas

#### Programas y opciones

- **Programas principales:** Algodón, Algodón ECO, ECO 40-60, Lana, 20°, Delicados, Rápido 30', Sintéticos, Lana, Colores, Higiene, Mixta, Aclarado y Centrifugado, Centrifugado
- **Opciones principales:** Prelavado, FreshCare, Aclarado extra, Rápido, Frío 15°, Bloqueo para niños

#### Otras características

- **Eficiencia Energética E**
- Rumorosidad 78 dB(A)
- Opción temperatura variable
- Velocidad de centrifugado variable
- Color: blanco

#### Medidas

**Aparato**  
900x400x600 mm (alto x ancho x fondo)

**12NC** 859991622270  
**EAN** 8003437047480



**TDLR 65230SS SP/N**  
Lavadora Carga Superior



#### Características

- **Tecnología 6TH SENSE. Consumo de agua, energía y tiempo en función de la carga**
- Capacidad de carga: 6,5 kg
- Velocidad máxima 1200 rpm
- **Motor Universal, 5 años de garantía en el motor**
- Display digital pequeño
- Inicio diferido 24 horas
- Sistema de control electrónico
- **Función FreshCare**
- **Apertura SoftOpening**
- Parada del tambor hacia arriba
- 13 programas

#### Programas y opciones

- **Programas principales:** Algodón, Algodón ECO, ECO 40-60, Lana, 20°, Delicados, Rápido 30', Sintéticos, Lana, Colores, Higiene, Mixta, Aclarado y Centrifugado, Centrifugado
- **Opciones principales:** Prelavado, FreshCare, Aclarado extra, Rápido, Frío 15°, Bloqueo para niños

#### Otras características

- **Eficiencia Energética D**
- Rumorosidad 77 dB(A)
- Opción temperatura variable
- Velocidad de centrifugado variable
- Color: blanco

#### Medidas

**Aparato**  
900x400x600 mm (alto x ancho x fondo)

**12NC** 859991605400  
**EAN** 8003437045851



**TDLR 6240S SP/N**  
Lavadora Carga Superior



#### Características

- **Tecnología 6TH SENSE. Consumo de agua, energía y tiempo en función de la carga**
- Capacidad de carga: 6 kg
- Velocidad máxima 1200 rpm
- **Motor Universal, 5 años de garantía en el motor**
- Display digital pequeño
- Inicio diferido 24 horas
- Sistema de control electrónico
- **Función FreshCare**
- Parada del tambor hacia arriba
- 13 programas

#### Programas y opciones

- **Programas principales:** Algodón, Algodón ECO, ECO 40-60, Lana, 20°, Delicados, Rápido 30', Sintéticos, Lana, Colores, Higiene, Mixta, Aclarado y Centrifugado, Centrifugado
- **Opciones principales:** Prelavado, FreshCare, Aclarado extra, Rápido, Frío 15°, Bloqueo para niños

#### Otras características

- **Eficiencia Energética C**
- Rumorosidad 76 dB(A)
- Opción temperatura variable
- Velocidad de centrifugado variable
- Color: blanco

#### Medidas

**Aparato**  
900x400x600 mm (alto x ancho x fondo)

**12NC** 859991653560  
**EAN** 8003437051234



**TDLR 6230S SP/N**  
Lavadora Carga Superior



#### Características

- **Tecnología 6TH SENSE. Consumo de agua, energía y tiempo en función de la carga**
- Capacidad de carga: 6 kg
- Velocidad máxima 1200 rpm
- **Motor Universal, 5 años de garantía en el motor**
- Display digital pequeño
- Inicio diferido 24 horas
- Sistema de control electrónico
- **Función FreshCare**
- Parada del tambor hacia arriba
- 13 programas

#### Programas y opciones

- **Programas principales:** Algodón, Algodón ECO, ECO 40-60, Lana, 20°, Delicados, Rápido 30', Sintéticos, Lana, Colores, Higiene, Mixta, Aclarado y Centrifugado, Centrifugado
- **Opciones principales:** Prelavado, FreshCare, Aclarado extra, Rápido, Frío 15°, Bloqueo para niños

#### Otras características

- **Eficiencia Energética D**
- Rumorosidad 76 dB(A)
- Opción temperatura variable
- Velocidad de centrifugado variable
- Color: blanco

\*Disponible hasta septiembre 2022.

#### Medidas

**Aparato**  
900x400x600 mm (alto x ancho x fondo)

**12NC** 859991607890  
**EAN** 8003437046087



# 6<sup>TH</sup> SENSE

Lavado y  
secado todo  
en uno



## LAVASECADORA **FRESHCARE+**

Los ciclos de lavado y secado reducen el consumo mediante sensores y algoritmos avanzados. Estos sensores y algoritmos ahorran tiempo, energía y agua a la vez que proporcionan resultados excelentes. La lavasecadora **FreshCare+** mantiene la ropa fresca y suave hasta que puedas descargar la lavadora<sup>1</sup>.



### **FreshCare+**

Mantiene la ropa fresca y suave hasta 6 horas.



### **SoftMove**

**SoftMove**, el tambor realiza un conjunto de movimientos específicos para diferentes tipos de tejido.



### Motor **SenseInverter**

La lavadora cuenta con **SenseInverter**, un motor avanzado que ofrece las mejores prestaciones.

<sup>1</sup>El modo FreshCare+, gracias a la acción de la vaporización y el giro, inhibe la proliferación de las principales fuentes de malos olores y la formación de arrugas en la ropa hasta 6 horas después de finalizar el ciclo de secado. No es compatible con programas diseñados para prendas delicadas y edredones.

# Mejora la experiencia de lavado y secado

La lavasecadora **FreshCare+** ha sido diseñada para el usuario. Sus delicadas formas hacen de esta lavasecadora un electrodoméstico intuitivo y agradable. La puerta es ancha, con un mango perfectamente integrado y ergonómico para facilitar la carga y la descarga. El panel de control elevado tiene una pantalla clara y multifuncional diseñada para una usabilidad mejorada y más intuitiva.



## FreshCare+

La tecnología **FreshCare+** masajea suavemente la ropa durante 6 horas con varias oscilaciones bidireccionales lentas y la mantiene siempre fresca gracias a las eficaces acciones de vaporización y giro. Esto evita la proliferación de las principales fuentes de malos olores. Si **FreshCare+** está activado, puedes interrumpirlo cuando quieras a través de la interfaz de usuario o abriendo la puerta<sup>2</sup>.



## Después del secado

Si **FreshCare+** está activado, la lavasecadora inicia un suave movimiento bidireccional (con pocas oscilaciones y a velocidad baja) para evitar la formación de arrugas en la ropa, incluso si no sacas la ropa de la lavasecadora una vez finalizado el ciclo. Si **FreshCare+** está activado, puedes interrumpirlo cuando quieras a través de la interfaz de usuario o abriendo la puerta.

<sup>2</sup> En el programa de algodón Eco con 4 kg de carga nominal

# Mejora la experiencia de **lavado y secado**



## SoftMove

Gracias al nuevo sistema **SoftMove**, el tambor realiza un conjunto de movimientos específicos exclusivo. Esto significa que el tambor es capaz de adaptarse a cada tipo de tejido y a cada fase del ciclo de lavado. El sistema establece hasta 6 movimientos del tambor y duraciones del lavado, proporcionando unos resultados impecables y un cuidado perfecto de las prendas, colores y formas. Solo tienes que elegir uno de los 14 programas, todos ellos diseñados a la perfección para satisfacer tus necesidades de lavado diarias u ocasionales. Desde las prendas más resistentes, como los tejidos y el algodón, hasta las más delicadas, como la lana y la seda.

Suave vaivén



Lavado energético



Cámara lenta



Baño de color



Lavado fuerte



Movimiento ondulante



## Interfaz de usuario

Fácil de programar, para obtener resultados perfectos. El control de la lavasecadora es intuitivo y sencillo gracias al diseño claro y sencillo del panel de control, que ajusta perfectamente el programa deseado. La lavasecadora **FreshCare+** está disponible con dos interfaces de usuario diferentes, con los números en blanco para una máxima legibilidad. El mango y el depósito para detergente están diseñados para encajar perfectamente en el panel de estilo minimalista y clásico de la lavasecadora.



## SenseInverter

Tecnología sin escobillas, para una larga vida útil de la máquina. En el corazón de la máquina, el motor SenseInverter garantiza durabilidad y fiabilidad gracias a su tecnología sin escobillas, garantizando no solo una vida útil más prolongada, sino también una gran eficiencia energética.



### FFWD 1074269 BV SPT

Lavasecadora FreshCare+



#### Características

- **Tecnología 6TH SENSE. Consumo de agua, energía y tiempo en función de la carga**
- **Función FreshCare+**
- Capacidad de carga (lavado): 10 kg
- Capacidad de carga (secado): 7 kg
- **SoftMove**
- **Motor SenseInverter**, 10 años de garantía en el motor
- Velocidad de centrifugado máxima: 1600 rpm
- **LCD display**
- Inicio diferido 24 horas
- 16 programas

#### Programas y opciones

- **Programas principales:** Variada, Blanco, Algodón, ECO 40-60, Delicados, Sintéticos, Lana, Edredón, Refrescar, Algodón Eco, Lavado y secado 90 min, Lavado y secado 45 min.
- **Opciones principales:** Aclarado intensivo, Rápido

#### Otras características

- **Eficiencia energética lavado y secado: D**
- **Eficiencia energética lavado: A**
- Rumorividad centrifugado 83 dBA
- Color: blanca y puerta negra

\*Disponibile a partir octubre 2022.

#### Medidas

**Aparato**  
850x595x605 mm (alto x ancho x fondo)

**12NC** 869991655010  
**EAN** 8003437637346



### FWDD 1071682 WSV EU N

Lavasecadora FreshCare+



#### Características

- **Tecnología 6TH SENSE. Consumo de agua, energía y tiempo en función de la carga**
- **Función FreshCare+**
- Capacidad de carga (lavado): 10 kg
- Capacidad de carga (secado): 7 kg
- **SoftMove**
- **Motor SenseInverter**, 10 años de garantía en el motor
- Velocidad de centrifugado máxima: 1600 rpm
- **LCD display**
- Inicio diferido 24 horas
- 16 programas

#### Programas y opciones

- **Programas principales:** Variada, Blanco, Algodón, ECO 40-60, Delicados, Sintéticos, Lana, Edredón, Refrescar, Algodón Eco, Lavado y secado 90 min, Lavado y secado 45 min.
- **Opciones principales:** Aclarado intensivo, Rápido

#### Otras características

- **Eficiencia energética lavado y secado: E**
- **Eficiencia energética lavado: D**
- Rumorividad centrifugado 83 dBA
- Color: blanca y puerta blanca

\*Disponibile hasta octubre 2022.

#### Medidas

**Aparato**  
850x595x605 mm (alto x ancho x fondo)

**12NC** 869991619040  
**EAN** 8003437616396



### FFWDB 964369 SBV SPT

Lavasecadora FreshCare+

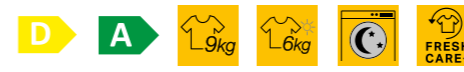

#### Características

- **Tecnología 6TH SENSE. Consumo de agua, energía y tiempo en función de la carga**
- **Función FreshCare+**
- Capacidad de carga (lavado): 9 kg
- Capacidad de carga (secado): 6 kg
- **SoftMove**
- **Motor SenseInverter**, 10 años de garantía en el motor
- Velocidad de centrifugado máxima: 1400 rpm
- **LCD display**
- Inicio diferido 24 horas
- 16 programas

#### Programas y opciones

- **Programas principales:** Variada, Blanco, Algodón, ECO 40-60, Delicados, Sintéticos, Lana, Edredón, Refrescar, Algodón Eco, Lavado y secado 90 min, Lavado y secado 45 min.
- **Opciones principales:** Aclarado intensivo, Rápido

#### Otras características

- **Eficiencia energética lavado y secado: D**
- **Eficiencia energética lavado: A**
- Rumorividad centrifugado 75 dBA
- Color: silver y puerta negra

\*Disponibile a partir se septiembre 2022.

#### Medidas

**Aparato**  
850x595x540 mm (alto x ancho x fondo)

**12NC** 869991651530  
**EAN** 8003437636264



### FWDG 961483 SBV SPT N

Lavasecadora FreshCare+



#### Características

- **Tecnología 6TH SENSE. Consumo de agua, energía y tiempo en función de la carga**
- **Función FreshCare+**
- Capacidad de carga (lavado): 9 kg
- Capacidad de carga (secado): 6 kg
- **SoftMove**
- **Motor SenseInverter**, 10 años de garantía en el motor
- Velocidad de centrifugado máxima: 1400 rpm
- **Display Digital grande**
- Inicio diferido 24 horas
- 16 programas

#### Programas y opciones

- **Programas principales:** Variada, Blanco, Algodón, ECO 40-60, Delicados, Sintéticos, Lana, Edredón, Refrescar, Algodón Eco, Lavado y secado 90 min, Lavado y secado 45 min.
- **Opciones principales:** Aclarado intensivo, Rápido

#### Otras características

- **Eficiencia energética lavado y secado: D**
- **Eficiencia energética lavado: C**
- Rumorividad centrifugado 81 dBA
- Color: silver y puerta negra

\*Disponibile hasta agosto 2022.

#### Medidas

**Aparato**  
850x595x540 mm (alto x ancho x fondo)

**12NC** 869991616800  
**EAN** 8003437615542



### FFWDB 976258 BV SPT

Lavasecadora FreshCare+



#### Características

- **Tecnología 6TH SENSE. Consumo de agua, energía y tiempo en función de la carga**
- **Función FreshCare+**
- Capacidad de carga (lavado): 9 kg
- Capacidad de carga (secado): 7 kg
- **SoftMove**
- **Motor SenseInverter**, 10 años de garantía en el motor
- Velocidad de centrifugado máxima: 1600 rpm
- **LCD display**
- Inicio diferido 24 horas
- 16 programas

#### Programas y opciones

- **Programas principales:** Variada, Blanco, Algodón, ECO 40-60, Delicados, Sintéticos, Lana, Edredón, Refrescar, Algodón Eco, Lavado y secado 90 min, Lavado y secado 45 min.
- **Opciones principales:** Aclarado intensivo, Rápido

#### Otras características

- **Eficiencia energética lavado y secado: E**
- **Eficiencia energética lavado: B**
- Rumorosidad centrifugado 80 dBA
- Color: blanca y puerta blanca

#### Medidas

**Aparato**  
850x595x605 mm (alto x ancho x fondo)

**12NC** 869991651490  
**EAN** 8003437636226



### FFWDB 964369 BV SPT

Lavasecadora FreshCare+

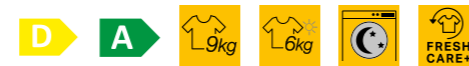

#### Características

- **Tecnología 6TH SENSE. Consumo de agua, energía y tiempo en función de la carga**
- **Función FreshCare+**
- Capacidad de carga (lavado): 9 kg
- Capacidad de carga (secado): 6 kg
- **SoftMove**
- **Motor SenseInverter**, 10 años de garantía en el motor
- Velocidad de centrifugado máxima: 1400 rpm
- **Display Digital grande**
- Inicio diferido 24 horas
- 16 programas

#### Programas y opciones

- **Programas principales:** Variada, Blanco, Algodón, ECO 40-60, Delicados, Sintéticos, Lana, Edredón, Refrescar, Algodón Eco, Lavado y secado 90 min, Lavado y secado 45 min.
- **Opciones principales:** Aclarado intensivo, Rápido

#### Otras características

- **Eficiencia energética lavado y secado: D**
- **Eficiencia energética lavado: A**
- Rumorosidad centrifugado 75 dBA
- Color: blanca y puerta negra

\*Disponible a partir de septiembre 2022.

#### Medidas

**Aparato**  
850x595x540 mm (alto x ancho x fondo)

**12NC** 869991651540  
**EAN** 8003437636288



### FWDG 961483 WBV SPT N

Lavasecadora FreshCare+



#### Características

- **Tecnología 6TH SENSE. Consumo de agua, energía y tiempo en función de la carga**
- **Función FreshCare+**
- Capacidad de carga (lavado): 9 kg
- Capacidad de carga (secado): 6 kg
- **SoftMove**
- **Motor SenseInverter**, 10 años de garantía en el motor
- Velocidad de centrifugado máxima: 1400 rpm
- **Display Digital grande**
- Inicio diferido 24 horas
- 16 programas

#### Programas y opciones

- **Programas principales:** Variada, Blanco, Algodón, ECO 40-60, Delicados, Sintéticos, Lana, Edredón, Refrescar, Algodón Eco, Lavado y secado 90 min, Lavado y secado 45 min.
- **Opciones principales:** Aclarado intensivo, Rápido

#### Otras características

- **Eficiencia energética lavado y secado: D**
- **Eficiencia energética lavado: C**
- Rumorosidad centrifugado 81 dBA
- Color: blanco y puerta negra

\*Disponible hasta agosto 2022.

#### Medidas

**Aparato**  
850x595x540 mm (alto x ancho x fondo)

**12NC** 869991616750  
**EAN** 8003437615504



### FFWDB 864369 BV SPT

Lavasecadora FreshCare+



#### Características

- **Tecnología 6TH SENSE. Consumo de agua, energía y tiempo en función de la carga**
- **Función FreshCare+**
- Capacidad de carga (lavado): 8 kg
- Capacidad de carga (secado): 6 kg
- **SoftMove**
- **Motor SenseInverter**, 10 años de garantía en el motor
- Velocidad de centrifugado máxima: 1400 rpm
- **Display Digital grande**
- Inicio diferido 24 horas
- 16 programas

#### Programas y opciones

- **Programas principales:** Variada, Blanco, Algodón, ECO 40-60, Delicados, Sintéticos, Lana, Edredón, Refrescar, Algodón Eco, Lavado y secado 90 min, Lavado y secado 45 min.
- **Opciones principales:** Aclarado intensivo, Rápido

#### Otras características

- **Eficiencia energética lavado y secado: D**
- **Eficiencia energética lavado: C**
- Rumorosidad centrifugado 81 dBA
- Color: blanco y puerta blanca

\*Disponible a partir de septiembre 2022.

#### Medidas

**Aparato**  
850x595x540 mm (alto x ancho x fondo)

**12NC** 869991651640  
**EAN** 8003437636486



### FFWDB 864349 WV SPT

Lavasecadora FreshCare+

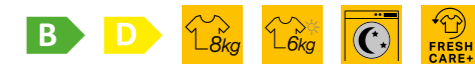

#### Características

- **Tecnología 6TH SENSE. Consumo de agua, energía y tiempo en función de la carga**
- **Función FreshCare+**
  - Capacidad de carga (lavado): 8 kg
  - Capacidad de carga (secado): 6 kg
- **SoftMove**
- **Motor SenseInverter**, 10 años de garantía en el motor
- Velocidad de centrifugado máxima: 1400 rpm
- **Display Digital grande**
  - Inicio diferido 24 horas
  - 16 programas

#### Programas y opciones

- **Programas principales:** Variada, Blanco, Algodón, ECO 40-60, Delicados, Sintéticos, Lana, Edredón, Refrescar, Algodón Eco, Lavado y secado 90 min, Lavado y secado 45 min.
- **Opciones principales:** Aclarado intensivo, Rápido

#### Otras características

- **Eficiencia energética lavado y secado: D**
- **Eficiencia energética lavado: C**
  - Rumoriedad centrifugado 75 dBA
  - Color: blanco y puerta negra

#### Medidas

**Aparato**  
850x595x540 mm (alto x ancho x fondo)

**12NC** 869991651670  
**EAN** 8003437636516



### BI WDWG 861484 EU

Lavasecadora de integración FreshCare+



#### Características

- **Tecnología 6TH SENSE. Consumo de agua, energía y tiempo en función de la carga**
- **Función FreshCare+**
- Capacidad de carga (lavado): 8 kg
- Capacidad de carga (secado): 6 kg
- **SoftMove**
- **Motor SenseInverter**, 10 años de garantía en el motor
- Velocidad de centrifugado máxima: 1400 rpm
- Display Digital grande
- Inicio diferido 24 horas
- 14 programas

#### Programas y opciones

- **Programas principales:** Variada, Blanco, Algodón, ECO 40-60, Delicados, Sintéticos, Lana, Programa 20°, Colours15°, Algodón Eco, Lavado y secado 90 min, Lavado y secado 45 min.
- **Opciones principales:** Solo secado

#### Otras características

- **Eficiencia energética lavado y secado: D**
- **Eficiencia energética lavado: C**
- Rumorosidad lavado 45 dBA / Rumorosidad secado 55 dBA / Rumorosidad centrifugado 70 dBA
- Color: blanco

#### Medidas

**Aparato**  
820x595x545 mm (alto x ancho x fondo)

**12NC** 869991586100  
**EAN** 8003437603679



### BI WDWG 751482 EU N

Lavasecadora de integración FreshCare+

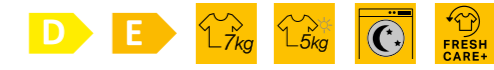

#### Características

- **Tecnología 6TH SENSE. Consumo de agua, energía y tiempo en función de la carga**
- **Función FreshCare+**
- Capacidad de carga (lavado): 7 kg
- Capacidad de carga (secado): 5 kg
- **SoftMove**
- **Motor SenseInverter**, 10 años de garantía en el motor
- Velocidad de centrifugado máxima: 1400 rpm
- Display Digital grande
- Inicio diferido 24 horas
- 14 programas

#### Programas y opciones

- **Programas principales:** Variada, Blanco, Algodón, ECO 40-60, Delicados, Sintéticos, Lana, Programa 20°, Colours15°, Algodón Eco, Lavado y secado 90 min, Lavado y secado 45 min.
- **Opciones principales:** Solo secado

#### Otras características

- **Eficiencia energética lavado y secado: E**
- **Eficiencia energética lavado: D**
- Rumorosidad lavado 46 dBA / Rumorosidad secado 61 dBA / Rumorosidad centrifugado 73 dBA
- Color: blanco

#### Medidas

**Aparato**  
820x595x545 mm (alto x ancho x fondo)

**12NC** 869991620880  
**EAN** 8003437616907



# 08 Secado

Whirlpool presenta una gama inteligente de secadoras que tratan las prendas con respeto y cuidado, adaptándose a las necesidades de nuestros usuarios y ofreciéndoles siempre el secado más delicado y potente.



# 6<sup>TH</sup> SENSE

Secado  
uniforme  
con 6<sup>TH</sup> SENSE  
3DRY<sup>1</sup>

## 6<sup>TH</sup> SENSE SECADO INTELIGENTE

**Los excelentes resultados de secado ya no tienen que perturbar la tranquilidad del hogar.** La nueva secadora Whirlpool Supreme Silence minimiza el ruido y las vibraciones gracias a su motor inverter y su estructura especialmente diseñada para absorber el ruido. Cada componente contribuye a reducir el ruido y hace que el nivel sea tan bajo como **62 dBA** durante el ciclo de secado. Para una experiencia de secado que nunca interrumpe los momentos importantes en el hogar.

<sup>1</sup>Resultados obtenidos en el ciclo de Algodón a media carga con vs sin 6<sup>TH</sup> SENSE.



### Características Principales:



#### Tecnología 6TH SENSE

Ajustes automáticos para conseguir ciclos más eficientes.



#### MotorInverter

Capaz de minimizar el ruido y las vibraciones optimizando la velocidad del motor a lo largo del ciclo.



#### Tecnología 3Dry

Tu ropa más voluminosa puede estar seca uniformemente gracias a la combinación de la Tecnología 6TH SENSE y el flujo de aire Tecnología 3Dry.

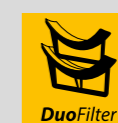

#### DobleFiltro

Un sistema de filtración dos en uno diseñado para mantener el condensador y los demás componentes de la secadora tan limpios como sea posible.



#### AutoCleaning

El filtro del condensador se limpia automáticamente al final de cada ciclo, reduciendo el tiempo para el mantenimiento de la secadora.

# Tecnología 6° SENTIDO

Cuando se trata de la rutina de secado, el ahorro de energía es importante. La secadora Whirlpool Supreme Silence sabe exactamente cómo garantizar perfectos resultados de secado para todo tipo de carga, gracias a la avanzada **Tecnología 6<sup>TH</sup> SENSE**.

Esta característica exclusiva detecta automáticamente el nivel de humedad dentro del tambor y ajusta la duración del ciclo en consecuencia, para un rendimiento de secado impecable con un gran ahorro: hasta un 47% de energía\*.

6<sup>TH</sup>SENSE utiliza diferentes sensores para proporcionar una precisión de secado aún mayor y ajustar siempre el secado a cada carga. Esta tecnología recibe y combina la información procedente de 3 sensores físicos para crear información adicional y generar sensores virtuales adicionales. Al mismo tiempo, permite que el ciclo se detenga cuando la carga está completamente seca, evitando así cualquier pérdida de tiempo y energía.



# El silencio importa...



## MotorInverter

Los grandes momentos suceden en silencio. La secadora Supreme Silence cuenta con el innovador **MotorInverter**, capaz de minimizar el ruido y las vibraciones optimizando la velocidad del motor a lo largo del ciclo. Para un funcionamiento más silencioso que siempre cumple con resultados de secado perfectos.



## Paneles laterales **Zen**, Paquete de sonido y estructura **Zen**

La secadora Whirlpool Supreme Silence **reduce la proliferación de ruido** en todas las direcciones y también **minimiza las vibraciones** gracias a su robusta estructura **Zen**, los paneles laterales especiales **Zen** y el paquete de sonido **Zen**, con un diseño único en los paneles laterales con cuadrados de diferentes dimensiones capaces de absorber tanto bajas como altas frecuencias.

Para que cada componente de la secadora contribuya a un rendimiento increíblemente silencioso.



### Tecnología 3D Dry

A partir de hoy, tus prendas voluminosas, como la ropa de cama<sup>2</sup>, se secarán de manera uniforme gracias a la combinación de 6<sup>TH</sup>SENSE y el flujo de aire especial impulsado por la **Tecnología 3D Dry**. 6<sup>TH</sup>SENSE utiliza diferentes sensores para proporcionar una precisión de secado aún mayor y ajustar siempre el secado a cada carga. Esta tecnología recibe y combina la información procedente de 3 sensores físicos para crear información adicional y generar sensores virtuales adicionales. Al mismo tiempo, permite que el ciclo se detenga cuando la carga está completamente seca, evitando así cualquier pérdida de tiempo y energía. Los sensores trabajan con la **Tecnología 3D Dry**, que permite que el aire caliente entre a través de los orificios de la parte posterior del tambor y de los elevadores, garantizando así una distribución más delicada del calor. Esto proporciona la máxima uniformidad de secado y garantiza una duración exacta del ciclo.

### Tecnología Bomba de Calor

#### Reciclar el calor es importante.

La secadora Whirlpool Supreme Silence puede garantizar siempre un secado óptimo y el consumo de menos electricidad gracias a la **Tecnología Bomba de Calor**. El sistema funciona con un circuito cerrado que permite reciclar el aire precalentado cuando sea necesario, sin requerir más energía durante el ciclo.



### Condensador AutoCleaning

#### Olvidate de limpiar el filtro del condensador: el ahorro de esfuerzo es importante.

La nueva secadora Whirlpool Supreme Silence con Condensador **AutoCleaning**. El filtro del condensador se limpia solo en cada ciclo, reduciendo el tiempo necesario para el mantenimiento de la secadora y garantizar su optimización a lo largo del tiempo. Para una nueva experiencia sin esfuerzo.



### Doble Filtro

#### Olvidate del molesto mantenimiento.

Durante el ciclo de secado, la mayor parte de la pelusa es filtrada por el eficaz y práctico **Doble Filtro**, un sistema de filtración dos en uno diseñado para mantener el condensador y los demás componentes de la secadora tan limpios como sea posible. Esto supone un mejor rendimiento a lo largo del tiempo.

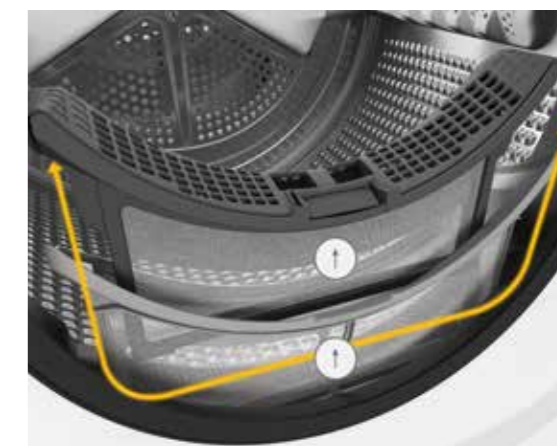

ECO-ALGODÓN  
Eco-algodão

REFRESCAR

RÁPIDO 30'

CAMISAS

VAQUEROS  
Ganga

DEPORTE  
Desporto

MÁS CICLOS  
Mais Ciclos

FÁCIL PLANCHADO  
Engomar Fácil

VARIADA  
Mista

SINTÉTICOS

LANA  
Lãs

DELICADOS

COLOR  
Cores

ROPA DE CAMA  
Roupa de Cama

EDREDÓN  
Edredões

Auto Cleaning



6<sup>th</sup>  
sense

9 kg



### W6 D94WR SPT

Secadora Supreme Care



#### Características

- Secadora Condensación
- **Tecnología bomba de calor.**
- **Capacidad de carga: 9 kg**
- **Tecnología 3Dry.**
- **Tecnología 6<sup>th</sup> Sense**
- **Tecnología Autocleaning** (autolimpieza del filtro del condensador).
- Display LCD con texto.
- Inicio diferido 24 h.
- **Motor SenselInverter, 10 años de garantía.**
- **Certificado Woolmark Blue**, programa de lana.
- Bloqueo para niños

#### Programas y opciones

- **Programas principales:** Especial prendas grandes, Colores, Delicados, Eco Algodón, Vaqueros, Programa mixto, Algodón, Ciclo nocturno extra silencioso, Camisas, Seda, Fácil plancha, Deportivo, Refrescar, Sintéticos, Lana
- **Opciones principales:** Nivel de secado ajustable, FreshCare+, Anti-arrugas, Secado por tiempo, Rápido, Inicio diferido

#### Otras características

- **Eficiencia Energética: A+++**
- Rumoridadad 62 dB
- Volumen del tambor: 120 litros
- Consumo anual de energía: 194 kWh/annum
- Color: blanco y puerta negra.

#### Medidas

**Aparato**  
849x595x656 mm (alto x ancho x fondo)

**12NC** 869991633510  
**EAN** 8003437623813



## Secadoras **FreshCare+**

La secadora **FreshCare+** de Whirlpool combina con la lavadora **FreshCare+**. La combinación de los dos productos permite una alineación estética perfecta, una solución ideal que garantiza que tus prendas reciben el cuidado que se merecen a la vez que permite al usuario disfrutar de su tiempo sin tener que preocuparse por la colada.

# 6<sup>TH</sup> SENSE

mantiene  
prendas  
frescas hasta 6  
horas después  
del ciclo<sup>1</sup>

## 6<sup>TH</sup> SENSE

### SECADO INTELIGENTE

Gracias a la tecnología 6<sup>TH</sup> SENSE, la máquina es capaz de reconocer la cantidad de ropa, ajustar el tiempo de secado y, por lo tanto, ofrecer una cómoda optimización de los recursos. Una vez que el usuario ha seleccionado el programa deseado, la secadora utiliza los sensores y algoritmos que ofrecen una gran eficiencia en términos de tiempo y energía.



#### Funciones principales 6th Sense:



##### FreshCare+

FreshCare+ mantiene tus prendas sin arrugas y libre de olores.

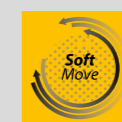

##### SoftMove

Movimientos de tambor que ayudan a que el sensor detecte la humedad y la temperatura para ajustar automáticamente el ciclo de secado.



##### InverterMotor

En el corazón de la máquina, el motor SenseInverter garantiza durabilidad y fiabilidad.

<sup>1</sup> El tratamiento FreshCare+ inhibe la proliferación de las principales fuentes de malos olores (dentro del secador) hasta 6 horas después de finalizar el secado. No compatible con programas  
<sup>2</sup> diseñados para prendas delicadas y con niveles de secado extra y secado de armario.

# Condiciones perfectas en el interior del tambor

SECADO FRESHCARE+



## Condensador **AutoCleaning**

### Olvídate de la limpieza del filtro del condensador: ahorrar esfuerzos importa.

La nueva secadora Whirlpool FreshCare+ con Condensador Autocleaning tiene un filtro que se limpia solo en cada ciclo, reduciendo el tiempo necesario para realizar su mantenimiento y garantizando la optimización de la secadora a lo largo del tiempo. Para una nueva experiencia, sin esfuerzo.



## FreshCare+

La tecnología **FreshCare+\*\*** es una sinergia entre el control inteligente de la temperatura y la delicada acción de giro. Con la opción **FreshCare+**, los sensores mantienen una temperatura constante entre 35° y 42° hasta 6 horas después de que termine el ciclo<sup>2</sup>. Durante 6 horas, este sistema crea las condiciones ambientales perfectas para mantener los tejidos frescos y sin olores, reduciendo al mismo tiempo la generación de arrugas y permitiendo a los usuarios retirar la ropa cuando más les convenga<sup>3</sup>. Los usuarios pueden interrumpir el proceso en cualquier momento interactuando con la interfaz de usuario o simplemente abriendo la puerta.

## Tratamiento FreshCare+

Los sensores controlan la temperatura en el interior del tambor. Cuando la temperatura desciende por debajo de 35°C, se activa el calentador junto con la rotación del tambor. Cuando la temperatura alcanza los 42°C, los sensores desconectan el calentador.

\*En la gama FreshCare+ solo disponible en el modelo FFT M11 8X3BY SPT

\*\*El tratamiento FreshCare+ inhibe la proliferación de las principales fuentes de malos olores (dentro de la secadora) hasta 6 horas después del fin del ciclo. No es compatible con programas indicados para tejidos delicados y con elevados niveles de secado.



## Certificación **Woolmark Blue**

La secadora **FreshCare+** está equipada con un ciclo especial para lana, con un secado delicado que respeta la belleza de los jerséis de lana más delicados y que llevan la etiqueta de "lavado a mano", manteniéndolos siempre suaves y como nuevos. Gracias al motor **SenseInverter**, que permite realizar una fase de satelización, la ropa se adhiere a la parte lateral del tambor minimizando el rozamiento y el efecto enfieltrado. El ciclo está avalado por la empresa Woolmark: La secadora **FreshCare+** ha obtenido el prestigioso Certificado **Woolmark Blue** después de un examen sobre el porcentaje de enfieltrado.



## SoftMove

Gracias a **SoftMove**, el sensor detecta la humedad y la temperatura y ajusta automáticamente el ciclo de secado para lograr resultados excepcionales. Al mismo tiempo, la exclusiva tecnología **WaveMotion** permite que el tambor gire en dos direcciones: el movimiento asimétrico del tambor distribuye mejor la ropa dentro del tambor y asegura un mejor flujo de aire a través de las fibras, reduciendo así las arrugas y garantizando unos resultados de secado perfectos.



## Condensador **EasyClean**

Con la secadora FreshCare+, el proceso de limpieza del condensador es más fácil y rápido. Un pequeño filtro capaz de recoger las pelusas en el área del condensador facilita bastante el proceso de limpieza. Tira de la solapa ergonómica para extraer el condensador y limpiarlo sin perder tiempo.

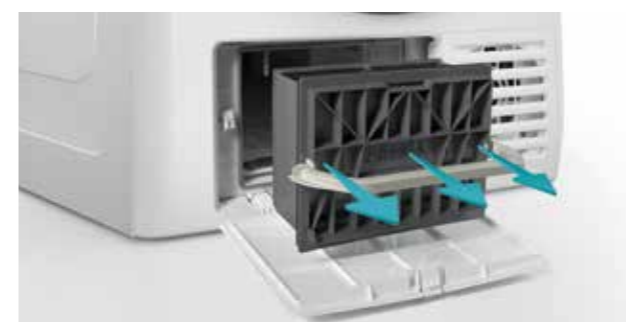



### FFT M11 8X3BY SPT

Secadora FreshCare+



#### Características

- Secadora Condensación
- **Tecnología bomba de calor.**
- **Capacidad de carga: 9 kg**
- **Tecnología 6TH Sense**
- **Tecnología AutoCleaning** (autolimpieza del filtro del condensador).
- Display Digital Grande.
- Inicio diferido 24 h.
- **Motor SenseInverter, 10 años de garantía.**
- **Certificado Woolmark Blue**, programa de lana.
- Bloqueo para niños

#### Programas y opciones

- **Programas principales:** Edredornes, Colores, Eco Vaqueros, Programa mixto, Ciclo nocturno extra silencioso, Camisas, Fácil plancha, Deportivo, Refrescar, Sintéticos, Seda, 30 minutos
- **Opciones principales:** Nivel de secado ajustable, Secado por tiempo, Rápido, Opción anti-enredo, Opción secado suave

#### Otras características

- **Eficiencia Energética: A+++**
- Rumorosidad 64 dB
- Volumen del tambor: 120 litros
- Consumo anual de energía: 176 kWh/annum
- Color: blanco

#### Medidas

**Aparato**  
849x595x649 mm (alto x ancho x fondo)

**12NC** 869991633930  
**EAN** 8003437624124



### FFT M22 8X3B SPT

Secadora FreshCare+

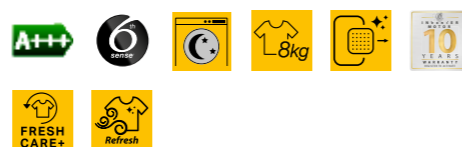

#### Características

- Secadora Condensación
- **Tecnología bomba de calor**
- **Capacidad de carga: 8 kg**
- **Función FreshCare+**
- **Tecnología 6TH Sense**
- Display Digital
- Inicio diferido 24 h.
- **Motor 10 años de garantía**
- Bloqueo para niños
- **Filtro EasyCleaning**, fácil limpieza condensador.

#### Programas y opciones

- **Programas principales:** Edredornes, Colores, Eco Vaqueros, Programa mixto, Ciclo nocturno extra silencioso, Camisas, Fácil plancha, Deportivo, Refrescar, Sintéticos, Seda, 30 minutos
- **Opciones principales:** Nivel de secado ajustable, Secado por tiempo, Rápido

#### Otras características

- **Eficiencia Energética: A+++**
- Rumorosidad 64 dB
- Kit de desagüe incluido
- Volumen del tambor: 120 litros
- Consumo anual de energía: 175 kWh/annum
- Color: blanco

#### Medidas

**Aparato**  
849x595x649 mm (alto x ancho x fondo)

**12NC** 869991635880  
**EAN** 8003437625251



### FFTN M22 9X2 EU

Secadora FreshCare+



#### Características

- Secadora Condensación
- **Tecnología bomba de calor**
- **Capacidad de carga: 9 kg**
- **Función FreshCare+**
- **Tecnología 6TH Sense**
- Display LCD
- Inicio diferido 24 h.
- **Motor 10 años de garantía**
- Bloqueo para niños
- **Filtro EasyCleaning**, fácil limpieza condensador.

#### Programas y opciones

- **Programas principales:** Edredornes, Colores, Eco Vaqueros, Programa mixto, Ciclo nocturno extra silencioso, Camisas, Fácil plancha, Deportivo, Refrescar, Sintéticos, Seda, 30 minutos
- **Opciones principales:** Nivel de secado ajustable, Secado por tiempo, Rápido, Opción anti-enredo, Opción secado suave

#### Otras características

- **Eficiencia Energética: A++**
- Rumorosidad 64 dB
- Kit de desagüe incluido
- Volumen del tambor: 120 litros
- Consumo anual de energía: 258 kWh/annum
- Color: blanco

#### Medidas

**Aparato**  
849x595x649 mm (alto x ancho x fondo)

**12NC** 869991657070  
**EAN** 8003437639180



### FFTN M11 82 SPT

Secadora FreshCare+

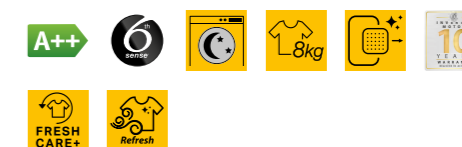

#### Características

- Secadora Condensación
- **Tecnología bomba de calor**
- **Capacidad de carga: 8 kg**
- **Función FreshCare+**
- **Tecnología 6TH Sense**
- Display Digital
- Inicio diferido 24 h.
- **Motor 10 años de garantía**
- Bloqueo para niños
- **Filtro EasyCleaning**, fácil limpieza condensador.

#### Programas y opciones

- **Programas principales:** Edredornes, Colores, Eco Vaqueros, Programa mixto, Ciclo nocturno extra silencioso, Camisas, Fácil plancha, Deportivo, Refrescar, Sintéticos, Seda, 30 minutos
- **Opciones principales:** Nivel de secado ajustable, Secado por tiempo, Rápido

#### Otras características

- **Eficiencia Energética: A++**
- Rumorosidad 64 dB
- Kit de desagüe incluido
- Volumen del tambor: 120 litros
- Consumo anual de energía: 234 kWh/annum
- Color: blanco

#### Medidas

**Aparato**  
849x595x649 mm (alto x ancho x fondo)

**12NC** 869991657140  
**EAN** 8003437639289





09

# Lavavajillas

Ideas brillantes para platos más brillantes. Esto es lo que hace que nuestra gama de lavavajillas sea única e inimitable. Ofrecemos a los usuarios un producto inteligente, eficiente en cuanto a recursos, con un diseño elegante y ergonómico, que garantiza un rendimiento excepcional lavado tras lavado. El consumo de agua y energía se reduce drásticamente sin renunciar a una limpieza perfecta de tu vajilla.



# 6<sup>TH</sup> SENSE

Adapta el ciclo del lavado al nivel de suciedad

## 6<sup>TH</sup> SENSE AHORRO DE AGUA Y TIEMPO

La Tecnología 6<sup>TH</sup> SENSE detecta y controla el nivel de suciedad gracias a sus sensores inteligentes, adaptando los parámetros del ciclo de lavado y los ajustes del programa. Tu vajilla siempre limpia, sin esfuerzo y con hasta un 50% de ahorro de agua y tiempo<sup>1</sup>.

<sup>1</sup>Basado en exámenes internos. Porcentaje calculado sobre el consumo mínimo y máximo de agua y tiempo del programa 6<sup>TH</sup> SENSE



### Funciones principales 6th Sense:

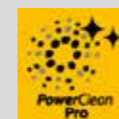

#### PowerClean Pro

Los potentes inyectores de agua a presión situados en la parte posterior del lavavajillas son direccionados estratégicamente para acabar con la suciedad más incrustada de cacerolas, ollas y sartenes.

**+30%  
ExtraSpace**

#### +30% ExtraSpace

El interior de los lavavajillas Whirlpool es totalmente flexible para poder ofrecer una máxima versatilidad durante su uso. Bandejas regulables en altura para poder adaptar el espacio a los recipientes más grandes.

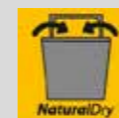

#### NaturalDry

Una nueva forma natural de mejorar el rendimiento de secado y reducir el consumo de energía.

# Máxima eficacia de lavado, mínimo consumo

La solución definitiva para eliminar la suciedad más resistente y ganar hasta un 30% de espacio adicional<sup>1</sup>

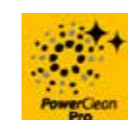
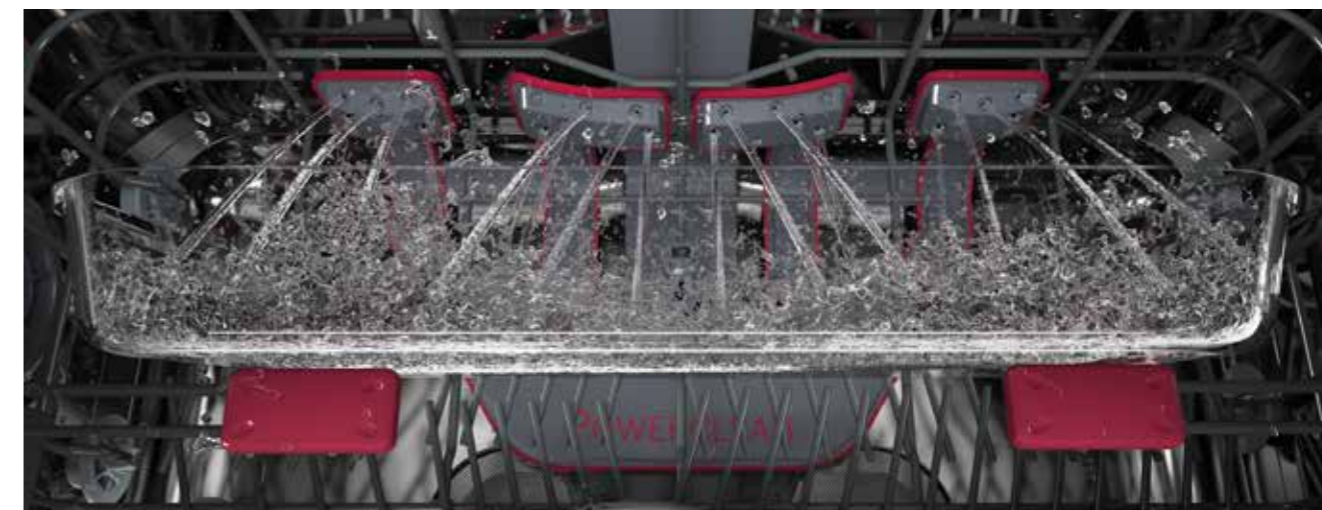

## PowerClean Pro

La tecnología **PowerCleanPro** garantiza una limpieza perfecta de tu vajilla sin necesidad de prelavado, incluso con alimentos quemados. Además, los nuevos soportes laterales que delimitan la zona **PowerClean** ofrecen un 30 % más de capacidad para una mejor gestión del espacio, permitiendo colocar las ollas y sartenes de diferentes maneras para lograr una disposición de la carga más flexible y estable<sup>2</sup>. Tendrás siempre una gran flexibilidad de carga para lavar solo tus platos o utensilios y ollas de diferentes tamaños, lo que te permitirá obtener la combinación idónea en todo momento.



**+30%**  
ExtraSpace

## 30% más de espacio

El interior de los lavavajillas Whirlpool es totalmente flexible para poder ofrecer una máxima versatilidad durante su uso. Bandejas regulables en altura para poder adaptar el espacio a los recipientes más grandes.

Varillas abatibles para poder organizar el espacio de la mejor manera posible capaz de adaptarse a las necesidades concretas de lavado.

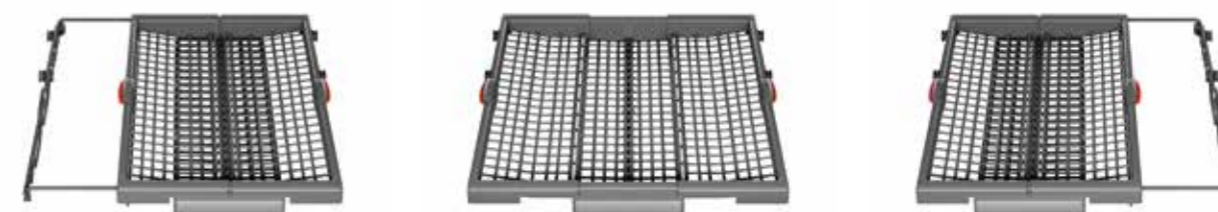

## Tercera bandeja modular

La nueva bandeja porta-cubiertos ofrece un diseño modular que le permitirá desplegarla o plegarla en función de sus necesidades, permitiéndole colocar incluso los utensilios de mayor altura en el cesto superior.



**70% más rendimiento y -15% de consumo energético<sup>1</sup>**

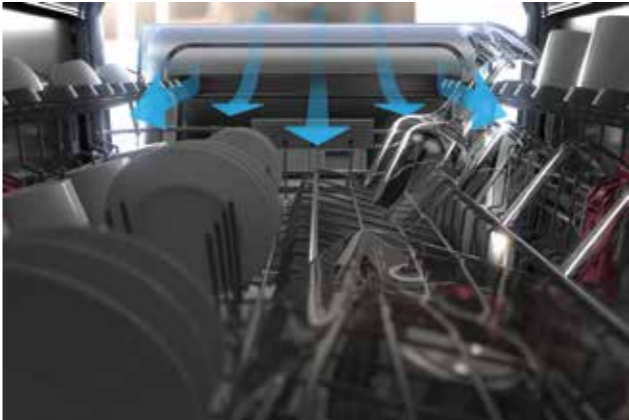

**NaturalDry**

Una nueva forma natural de mejorar el rendimiento de secado y reducir el consumo de energía.

Cuando la temperatura dentro del lavavajillas disminuye después del final del ciclo de lavado, la puerta se abre automáticamente 10 cm para facilitar el secado, gracias al flujo de aire natural que entra en el interior.

**Al final de la fase de lavado, la puerta se abre lentamente para iniciar la fase de secado**

Un sensor automático controla la temperatura y permite la apertura automática de la puerta - que se abre 10 cm - solo cuando la temperatura dentro del lavavajillas es de, aproximadamente 40°C, para la seguridad de los muebles.

**NaturalDry** proporciona hasta un 70% más de rendimiento de secado con hasta un 15% de energía consumo<sup>2</sup>.

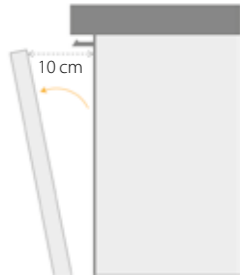

**GlassProtect**

Un accesorio exclusivo en la cesta inferior y un ciclo exclusivo garantizan una limpieza excelente y prestaciones de secado en la cristalería. El accesorio es plegable e integrado en la rejilla inferior para minimizar el espacio que ocupa y liberar el 100% del espacio si no es necesario.

<sup>1</sup>Basado en el rendimiento de secado promedio del lavavajillas de integración Whirlpool con 2 cestos y NaturalDry en carga combinada que incluye plásticos, vidrio, acero y porcelana en comparación con el lavavajillas de integración Whirlpool con 2 cestos sin NaturalDry. Los resultados del rendimiento de secado pueden variar según el modelo y la carga del lavavajillas.

<sup>2</sup>Basado en el rendimiento de secado promedio del lavavajillas de integración Whirlpool con 2 cestos y NaturalDry en carga combinada que incluye plásticos, vidrio, acero y porcelana en comparación con el lavavajillas de integración Whirlpool con 2 cestos sin NaturalDry. Los resultados del rendimiento de secado pueden variar según el modelo y la carga del lavavajillas.

# Un programa de lavado **para cada necesidad**

## **6<sup>th</sup> sense** 6TH SENSE

Consumo variable en función de la carga y del nivel de suciedad.

## **DIARIO**

Ideal para usar diariamente, programa completo de lavado y secado.

## **NOCTURNO**

Ideal para programar por la noche, ya que tan sólo produce 39 dBa de rumorosidad, gracias al sistema modular de presión de agua.

## **HYGIENE**

Programa con un lavado adicional a alta temperatura para una higiene extra con acción antibacteriana.

## **INTENSIVO**

Ciclo de lavado a alta temperatura, ideal para aquellos recipientes con suciedad más incrustada.

## **RÁPIDO**

La vajilla diaria lista en 30 minutos.

## **ECO** ECO

Programa normativo que mantiene los consumos en el mínimo nivel.

## **MEDIA CARGA MULTIZONE**

Permite seleccionar el área de carga en la parte inferior o superior y así obtener mejores resultados con más ahorro.

## **PRELAVADO**

Programa corto de agua fría para la vajilla que será lavada más adelante.

## **CRISTALERÍA**

Programa con presión baja de agua, indicado para copas y cristalería.

# Máxima flexibilidad y versatilidad para sus necesidades

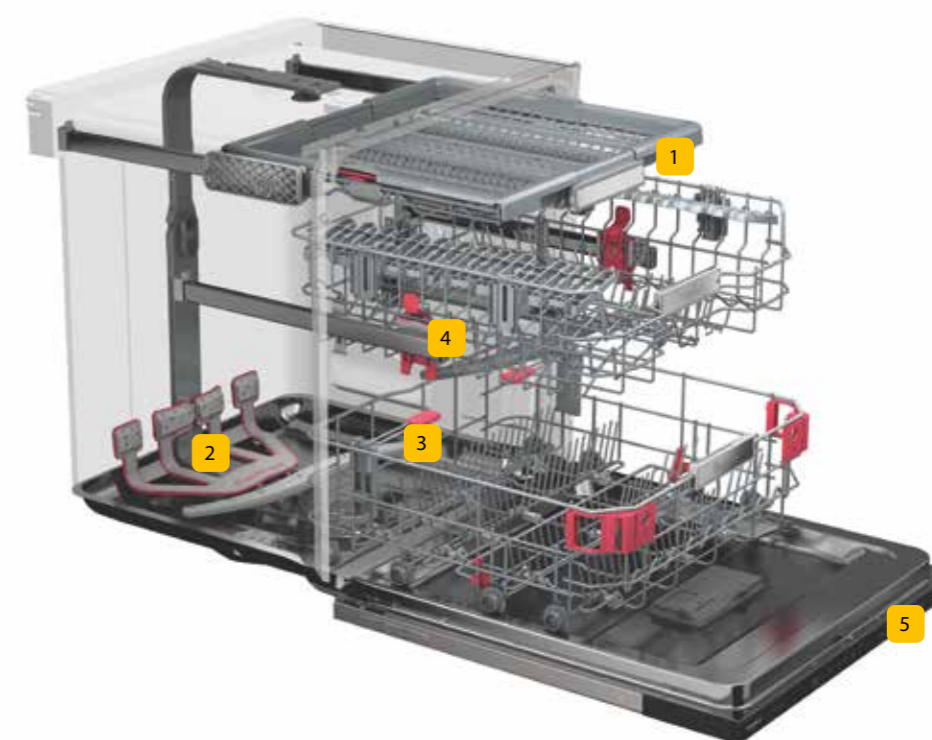

### **1 TERCERA BANDEJA MODULAR**

Sus cubiertos más ordenados para conseguir una mayor eficacia de lavado. Gracias a su diseño modular se adapta a sus necesidades.

### **2 POWER CLEAN PRO**

Potentes inyectores de agua a presión situados en la parte posterior del lavavajillas son direccionados estratégicamente para acabar con la suciedad más incrustada de cacerolas, ollas y sartenes, ganando hasta un 30% de espacio.

### **3 SUJETA UTENSILIOS**

Los nuevos topes sujeta utensilios del sistema PowerClean Pro, permiten colocar los recipientes grandes de forma vertical de un modo cómodo y seguro.

### **4 CESTO REGULABLE**

El nuevo sistema de elevación, permite elevar la cesta superior superior hasta 3,5 cm fácil y cómodamente.

### **5 PANEL DE MANDOS**

Todas las funciones del lavavajillas en un cómodo panel escondido.



### WFO 3041 PL X

Lavavajillas libre instalación



#### Características

- 14 cubiertos, 10 programas
- Tecnología 6<sup>TH</sup> SENSE
- PowerClean: ajusta automáticamente el lavado basado en la suciedad real del agua, permitiendo lavar las ollas en vertical, para conseguir 30% más de espacio
- NaturalDry, secado natural gracias apertura automática de la puerta
- Inicio diferido 1-24 H
- Multizone
- Tercera bandeja flexible para cubiertos
- Bandeja superior ajustable
- Panel acabado negro
- Color Inox

#### Información Técnica

- Eficiencia Energética C
- Rumorividad: 41 dB(A)
- Consumo agua (ciclo): 9,5 L
- Cuba 100% inox

#### Programas



#### Medidas

Aparato  
850x600x590 mm (alto x ancho x fondo)

12NC 869991600880  
EAN 8003437610479



### WFO 3041 PL

Lavavajillas libre instalación



#### Características

- 14 cubiertos, 10 programas
- Tecnología 6<sup>TH</sup> SENSE
- PowerClean: ajusta automáticamente el lavado basado en la suciedad real del agua, permitiendo lavar las ollas en vertical, para conseguir 30% más de espacio
- NaturalDry, secado natural gracias apertura automática de la puerta
- Inicio diferido 1-24 H
- Multizone
- Tercera bandeja flexible para cubiertos
- Bandeja superior ajustable
- Panel acabado silver
- Color Blanco

#### Información Técnica

- Eficiencia Energética C
- Rumorividad: 41 dB(A)
- Consumo agua (ciclo): 9,5 L
- Cuba 100% inox

#### Programas



#### Medidas

Aparato  
850x600x590 mm (alto x ancho x fondo)

12NC 869991611660  
EAN 8003437612244



### WFC 3C42 P X

Lavavajillas libre instalación

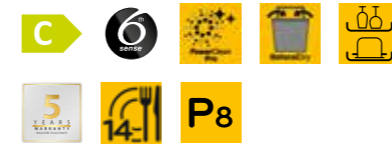

#### Características

- 14 cubiertos, 8 programas
- Tecnología 6<sup>TH</sup> SENSE
- PowerClean: ajusta automáticamente el lavado basado en la suciedad real del agua, permitiendo lavar las ollas en vertical, para conseguir 30% más de espacio
- NaturalDry, secado natural gracias apertura automática de la puerta
- Inicio diferido 1-24 H
- Multizone
- Bandeja superior ajustable
- Panel acabado negro
- Color Inox

#### Información Técnica

- Eficiencia Energética C
- Rumorividad: 42 dB(A)
- Consumo agua (ciclo): 9,5 L
- Cuba 100% inox

#### Programas



#### Medidas

Aparato  
850x600x590 mm (alto x ancho x fondo)

12NC 869991612380  
EAN 8003437612497



### WFC 3C42 P

Lavavajillas libre instalación

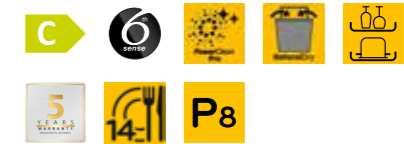

#### Características

- 14 cubiertos, 8 programas
- Tecnología 6<sup>TH</sup> SENSE
- PowerClean: ajusta automáticamente el lavado basado en la suciedad real del agua, permitiendo lavar las ollas en vertical, para conseguir 30% más de espacio
- NaturalDry, secado natural gracias apertura automática de la puerta
- Inicio diferido 1-24 H
- Multizone
- Bandeja superior ajustable
- Panel acabado blanco
- Color Blanco

#### Información Técnica

- Eficiencia Energética C
- Rumorividad: 42 dB(A)
- Consumo agua (ciclo): 9,5 L
- Cuba 100% inox

#### Programas



#### Medidas

Aparato  
850x600x590 mm (alto x ancho x fondo)

12NC 869991612370  
EAN 8003437612480



### WFC 3C33 PF X

Lavavajillas libre instalación



#### Características

- 14 cubiertos, 8 programas
- Tecnología 6<sup>TH</sup> SENSE
- PowerClean: ajusta automáticamente el lavado basado en la suciedad real del agua, permitiendo lavar las ollas en vertical, para conseguir 30% más de espacio
- NaturalDry, secado natural gracias apertura automática de la puerta
- Inicio diferido 1-24 H
- Multizone
- Tercera bandeja fija para cubiertos
- Bandeja superior ajustable
- Panel acabado negro
- Color Inox

#### Información Técnica

- Eficiencia Energética D
- Rumorividad: 43 dB(A)
- Consumo agua (ciclo): 9.5 L
- Cuba 100% inox

#### Programas



#### Medidas

Aparato  
850x600x590 mm (alto x ancho x fondo)

12NC 869991609860  
EAN 8003437611711



### WFC 3C33 PF

Lavavajillas libre instalación



#### Características

- 14 cubiertos, 8 programas
- Tecnología 6<sup>TH</sup> SENSE
- PowerClean: ajusta automáticamente el lavado basado en la suciedad real del agua, permitiendo lavar las ollas en vertical, para conseguir 30% más de espacio
- NaturalDry, secado natural gracias apertura automática de la puerta
- Inicio diferido 1-24 H
- Multizone
- Tercera bandeja fija para cubiertos
- Bandeja superior ajustable
- Panel acabado blanco
- Color Blanco

#### Información Técnica

- Eficiencia Energética D
- Rumorividad: 43 dB(A)
- Consumo agua (ciclo): 9.5 L
- Cuba 100% inox

#### Programas



#### Medidas

Aparato  
850x600x590 mm (alto x ancho x fondo)

12NC 869991613520  
EAN 8003437612794



### WFC 3C26 P X

Lavavajillas libre instalación



#### Características

- 14 cubiertos, 8 programas
- Tecnología 6<sup>TH</sup> SENSE
- PowerClean: ajusta automáticamente el lavado basado en la suciedad real del agua, permitiendo lavar las ollas en vertical, para conseguir 30% más de espacio
- NaturalDry, secado natural gracias apertura automática de la puerta
- Inicio diferido 1-24 H
- Multizone
- Bandeja superior ajustable
- Panel acabado negro
- Color Inox

#### Información Técnica

- Eficiencia Energética E
- Rumorividad: 46 dB(A)
- Consumo agua (ciclo): 9.5 L
- Cuba 100% inox

#### Programas



#### Medidas

Aparato  
850x600x590 mm (alto x ancho x fondo)

12NC 869991605530  
EAN 8003437203169



### WFC 3C26 P

Lavavajillas libre instalación

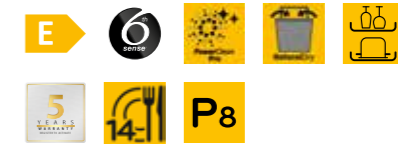

#### Características

- 14 cubiertos, 8 programas
- Tecnología 6<sup>TH</sup> SENSE
- PowerClean: ajusta automáticamente el lavado basado en la suciedad real del agua, permitiendo lavar las ollas en vertical, para conseguir 30% más de espacio
- NaturalDry, secado natural gracias apertura automática de la puerta
- Inicio diferido 1-24 H
- Multizone
- Bandeja superior ajustable
- Panel acabado blanco
- Color Blanco

#### Información Técnica

- Eficiencia Energética E
- Rumorividad: 46 dB(A)
- Consumo agua (ciclo): 9.5 L
- Cuba 100% inox

#### Programas



#### Medidas

Aparato  
850x600x590 mm (alto x ancho x fondo)

12NC 869991605660  
EAN 8003437205033

# Puerta deslizante, para un diseño totalmente integrable

## Máxima flexibilidad en la altura del panel y el zócalo

Los nuevos lavavajillas Supreme Clean están diseñados adaptarse a cualquier mueble y altura satisfaciendo todas las necesidades en la cocina. Gracias a la nueva solución de puerta deslizante, la instalación del producto es muy fácil y permite flexibilidad suprema al regular la altura. El panel decorativo puede alcanzar una altura de 80 cm y el zócalo se puede reducir hasta 2 cm.



Video  
instalación  
lavavajillas

## Máxima flexibilidad también en el panel gracias a las puertas deslizantes adaptables.

Las puertas deslizantes han sido desarrolladas para diferentes tipos de pesos y espesores del panel, cuyo peso puede variar entre un rango de 2 a 10 kg.

Esta suprema flexibilidad en la linealidad estética de los paneles decorativos no sólo está relacionada con el peso, sino también al espesor de 16 a 40 mm.

## Sistema puerta deslizante

La solución exclusiva de Whirlpool está considerada como un sistema revolucionario ya que permite que la puerta deslice hasta 8 cm para conseguir una instalación perfecta en un zócalo de mínimo 2 cm.

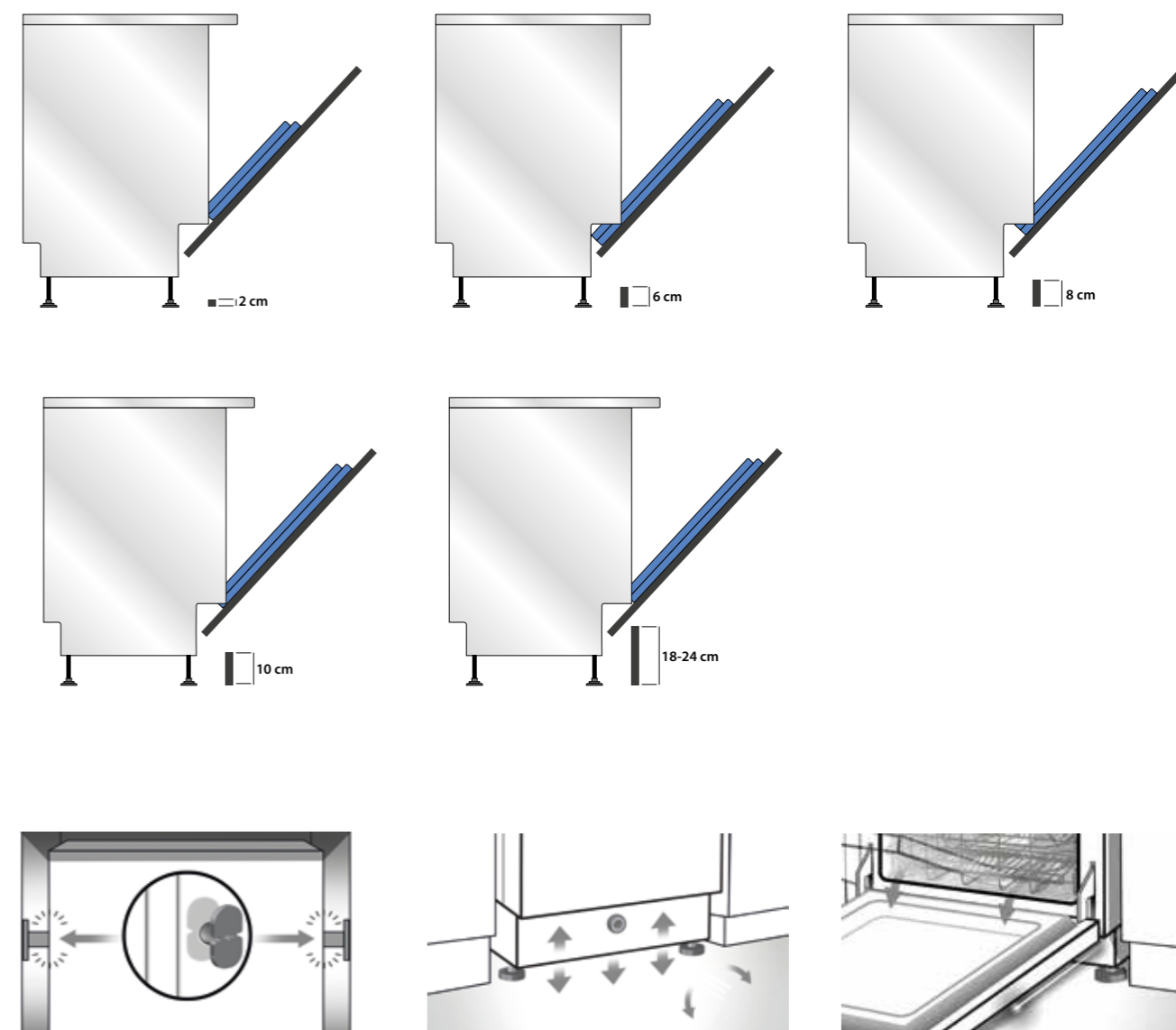

### 1. Fácil alineación

Los espaciadores ajustables le permiten centrar con precisión el lavavajillas en el hueco. Este sistema brinda la posibilidad de ajustar el lavavajillas de 59,8 cm a 60,6 cm.

### 2. Nivelación frontal

Para que el lavavajillas sea más fácil y rápido de instalar, la altura del pie trasero se puede ajustar sin esfuerzo desde el frente.

### 3. Bisagra inteligente

La puerta baja hasta su punto de rotación para permitir la instalación sin realizar ningún corte al zócalo.





### WIC 3C34 PFE S

Lavavajillas encastre



#### Características

- 14 cubiertos, 8 programas
- Tecnología 6<sup>TH</sup> SENSE
- PowerClean: ajusta automáticamente el lavado basado en la suciedad real del agua, permitiendo lavar las ollas en vertical, para conseguir 30% más de espacio
- NaturalDry, secado natural gracias apertura automática de la puerta
- Puerta deslizante para zócalo hasta 2cm
- Inicio diferido 1-12 H
- Multizone
- Tercera bandeja fija para cubiertos
- Bandeja superior ajustable
- Luz proyectada a suelo, indicador del progreso del lavado

#### Información Técnica

- Eficiencia Energética D
- Rumorividad: 44 dB(A)
- Consumo agua (ciclo): 9.5 L
- Cuba 100% inox
- Zócalo con altura mínima de 2 cm y máxima 24 cm

#### Programas



#### Medidas

Aparato  
820x595x555 mm (alto x ancho x fondo)

12NC 869991595910  
EAN 8003437608308



### WI 7020 PF

Lavavajillas encastre

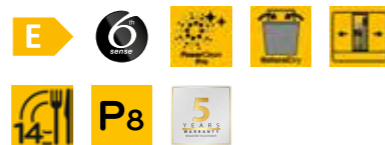

#### Características

- 14 cubiertos, 8 programas
- Tecnología 6<sup>TH</sup> SENSE
- PowerClean: ajusta automáticamente el lavado basado en la suciedad real del agua, permitiendo lavar las ollas en vertical, para conseguir 30% más de espacio
- NaturalDry, secado natural gracias apertura automática de la puerta
- Inicio diferido 1-12 H
- Multizone
- Tercera bandeja fija para cubiertos
- Bandeja superior ajustable

#### Información Técnica

- Eficiencia Energética E
- Rumorividad: 46 dB(A)
- Consumo agua (ciclo): 9.5 L
- Cuba 100% inox
- Zócalo con altura mínima de 10 cm y máxima de 18 cm

#### Programas



#### Medidas

Aparato  
820x595x555 mm (alto x ancho x fondo)

12NC 869991594500  
EAN 8003437607455



### WRIC 3C26

Lavavajillas encastre

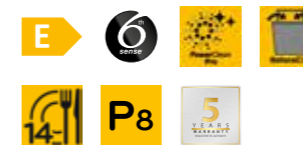

#### Características

- 14 cubiertos, 8 programas
- Tecnología 6<sup>TH</sup> SENSE
- NaturalDry, secado natural gracias apertura automática de la puerta
- Inicio diferido 1-12 H
- Multizone
- Bandeja superior ajustable

#### Información Técnica

- Eficiencia Energética E
- Rumorividad: 46 dB(A)
- Consumo agua (ciclo): 9.5 L
- Cuba 100% inox
- Zócalo con altura mínima de 10 cm y máxima de 18 cm

#### Programas



#### Medidas

Aparato  
820x595x555 mm (alto x ancho x fondo)

12NC 869991605630  
EAN 8003437204791



### WI 3010

Lavavajillas encastre



#### Características

- 13 cubiertos, 5 programas
- Media carga
- Bandeja superior ajustable

#### Información Técnica

- Eficiencia Energética F
- Rumorividad: 49 dB(A)
- Consumo agua (ciclo): 12 L
- Cuba 100% inox
- Zócalo con altura mínima de 10 cm y máxima de 18 cm

#### Programas



#### Medidas

Aparato  
820x595x555 mm (alto x ancho x fondo)

12NC 869991594180  
EAN 8003437607240

# Pequeños en tamaño, **grandes en prestaciones**

¡Descubre nuestra gama de ancho 45cm! Hasta 9 cubiertos de capacidad, ideal para colocar en aquellos espacios más reducidos.



## 6<sup>th</sup> SENSE

La nueva tecnología 6th Sense detecta y supervisa el nivel de suciedad gracias a un sensor inteligente y adapta los parámetros del ciclo y la configuración de los programas en consecuencia.

Limpie los platos sin esfuerzo y con hasta un 40% de ahorro en agua y tiempo.

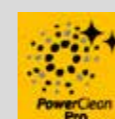

## PowerClean

Ahora los lavavajillas de 45 cm también tienen la tecnología PowerClean, con la que se consigue resultados de limpieza extraordinarios sin necesidad de pre-lavar a mano.



### WSFO 3023 PF X

Lavavajillas 45 cm



#### Características

- 10 cubiertos, 7 programas
- Tecnología 6<sup>TH</sup> SENSE
- PowerClean: ajusta automáticamente el lavado basado en la suciedad real del agua, permitiendo lavar las ollas en vertical, para conseguir 30% más de espacio
- Inicio diferido 1-24 H
- Multizone
- Opción Extra higiene
- Tercera bandeja fija para cubiertos
- Bandeja superior ajustable
- Panel acabado negro
- Color Inox

#### Información Técnica

- Eficiencia Energética E
- Rumorosidad: 43 dB(A)
- Consumo agua (ciclo): 9 L
- Cuba 100% inox

#### Programas



#### Medidas

Aparato  
850x450x590 mm (alto x ancho x fondo)

12NC 869991615570  
EAN 8003437233456



### WSFC 3M17 X

Lavavajillas 45 cm



#### Características

- 10 cubiertos, 6 programas
- Tecnología 6<sup>TH</sup> SENSE
- Inicio diferido 1-24 H
- Multizone
- Opción Extra higiene
- Bandeja superior ajustable
- Panel acabado negro
- Color Inox

#### Información Técnica

- Eficiencia Energética F
- Rumorosidad: 47 dB(A)
- Consumo agua (ciclo): 9 L
- Cuba 100% inox

#### Programas



#### Medidas

Aparato  
850x450x590 mm (alto x ancho x fondo)

12NC 869991616630  
EAN 8003437232992



### WSFC 3M17

Lavavajillas 45 cm



#### Características

- 10 cubiertos, 6 programas
- Tecnología 6<sup>TH</sup> SENSE
- Inicio diferido 1-24 H
- Multizone
- Opción Extra higiene
- Bandeja superior ajustable
- Panel acabado blanco
- Color Blanco

#### Información Técnica

- Eficiencia Energética F
- Rumorosidad: 47 dB(A)
- Consumo agua (ciclo): 9 L
- Cuba 100% inox

#### Programas



#### Medidas

Aparato  
850x450x590 mm (alto x ancho x fondo)

12NC 869991615750  
EAN 8003437234156



### WSIC 3M17

Lavavajillas encastre 45 cm

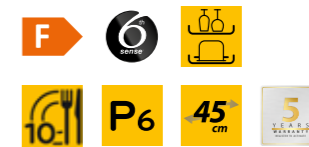

#### Características

- 10 cubiertos, 6 programas
- Tecnología 6<sup>TH</sup> SENSE
- Inicio diferido 1-12 H
- Multizone
- Bandeja superior ajustable

#### Información Técnica

- Eficiencia Energética F
- Rumorosidad: 47 dB(A)
- Consumo agua (ciclo): 9 L
- Cuba 100% inox
- Zócalo con altura mínima de 9,3 cm y máxima de 17,3 cm

#### Programas



#### Medidas

Aparato  
850x450x590 mm (alto x ancho x fondo)

12NC 869991616610  
EAN 8003437233012



# 10 Información técnica

**SERVICE**  
authorized assistance

# Whirlpool Consumer Services

## Sólo nosotros somos capaces de darle el mejor servicio

Whirlpool ofrece una amplia gama de servicios para ocuparse de usted con el máximo confort, garantizándole una atención personalizada de calidad, para que disfrute de la máxima tranquilidad y comodidad con los electrodomésticos Whirlpool.



### El compromiso de servicio

Nuestro Servicio Técnico dispone de una organización altamente cualificada que pone al alcance de sus clientes toda una red de asistencia la cual ofrece toda una serie de ventajas:

- Nuestra organización a su alcance con una simple llamada de teléfono.
- Acceso a extensiones de garantía opcionales. ¡Su tranquilidad, confianza y comodidad son nuestro objetivo!
- Concertación de visitas.
- Servicio de Asesoramiento y Consulta.
- Servicio de Instalación y Puesta en marcha de nuestros productos. (Consultar servicios, condiciones y precios.)



Whirlpool le ofrece 3 años de garantía total en todos nuestros productos sobre cualquier defecto funcional de fabricación.



Whirlpool garantiza que el 100% de sus recambios son originales de fábrica, por lo que son garantía de calidad y fiabilidad.

### Contáctenos:



☎ 902 203 204 / 932 382 355

✉ [atencion\\_cliente@europeanappliances.com](mailto:atencion_cliente@europeanappliances.com)

#### Centro de información:

La respuesta a todas sus preguntas.

Ponemos a su disposición un equipo especializado para asesorarle y resolver cualquier duda, pregunta o consulta que pueda tener.

- Información sobre la red de servicios de asistencia técnica.
- Asesoramiento previo a la compra.
- Servicio de envío de libros de instrucciones de uso.
- Servicio atención al cliente.
- Servicio de consultas post venta.
- Información general.

Horario: de Lunes a Viernes de 8.00h a 20.00h.



#### Avisos de reparación online:

Optimizando nuestros servicios.

Para su mayor comodidad hemos desarrollado una pagina web donde, de forma rápida y sencilla, podrá comunicarnos su petición de asistencia.

[www.whirlpoolservice.es](http://www.whirlpoolservice.es)



#### Servicio de asistencia técnica:

La calidad del servicio oficial.

Total cobertura de nuestro Servicio Oficial en todo el territorio español. Un equipo altamente cualificado para garantizar una alta calidad de servicio.

[avisos\\_reparacion@europeanappliances.com](mailto:avisos_reparacion@europeanappliances.com)



#### Extensión de garantías opcionales:

Protección por más tiempo.

Le ofrecemos la posibilidad de ampliar el Periodo de garantía para su tranquilidad.

Nuestro centro especializado en Garantías opcionales le proporcionará toda la información que precise para la contratación de una extensión de garantía.

Llámenos al **900 49 43 27**

	W9 OS2 4S1 P	W6 OM4 4PBS1 P
Nombre Comercial		
Código EAN	8003437834905	8003437834677
Código 12 NC	859991551170	859991545400
Color	Inox	Inox
<b>CARACTERÍSTICAS</b>		
Clasificación energética	A+	A+
Potencia grill trasero	0 W	2000 W
Grill	2450 W	2450 W
Sistema de limpieza	Pirólítico	Pirólítico
Color de la pantalla (dígitos)	Blanco	Blanco
Tipo de display	TFT	LCD
Bloqueo para niños	Sí	Sí
Pre-calentamiento rápido	Sí	Sí
Tipo de control	Electrónico	Electrónico
Temporizador	Electrónico	Electrónico
Número de mandos	0	0
Número de cristales	4 (Gifam)	4 (Gifam)
Nº de luces	1	1
Tipo de luz	Halógena (40W)	Halógena (40W)
<b>ACCESORIOS</b>		
Rejillas laterales	Sí	Sí
Guías telescópicas	1	1
Nº Rejillas	2	1
Nº bandejas	2	2
Bandeja profunda	1	1
Sonda térmica	No	Sí
<b>FUNCIONES</b>		
Tipo de horno	Multifunción	Multifunción
Nº de funciones	MF8	MF8
Off	Sí	Sí
Lámpara	Sí	Sí
Convencional	Sí	Sí
Grill	Sí	Sí
Turbo grill	Sí	Sí
Descongelación	Sí	Sí
Funciones especiales	Sí	Sí
Fermentar masas	Sí	Sí
Máxi-Cocción	Sí	Sí
Aire forzado	Sí	Sí
Mantener caliente	Sí	Sí
Cocción Multinivel	Sí	Sí
Ready2Cook	Sí	Sí
Vapor	Sí	No
<b>DIMENSIONES</b>		
Altura del producto	595 mm	595 mm
Ancho del producto	595 mm	595 mm
Profundidad del producto	564 mm	564 mm
Medidas del nicho de encastre	600x560x550 mm	600x560x550 mm
<b>INFORMACIÓN TÉCNICA</b>		
Peso neto	40,5 kg	40,5 kg
Sistema de ventilación	Tangencial	Tangencial
Longitud cable de conexión	90 cm	90 cm
Volumen de la cavidad	73 L	73 L
Conexión eléctrica	3650 W	3650 W
Consumo de energía en formato convencional	0,91 kWh	0,91 kWh
Consumo de energía con aire forzado	0,7 kWh	0,7 kWh
Voltaje	220-240 V	220-240 V
Frecuencia	50-60 Hz	50-60 Hz
Corriente	16 A	16 A

W6 OS4 4S1 P	W6 OS4 4S1 H BL	OAKZ9 7961 SP IX	AKZ9 7891 IX
8003437834660	8003437835155	8003437834226	8003437938726
859991545390	859991570730	859991535560	859991533820
Inox	Negro	Inox	Inox
<b>CARACTERÍSTICAS</b>			
A+	A+	A+	A+
2000 W	2000 W	2000 W	2000 W
2450 W	2450 W	2450 W	2450 W
Pirólítico	Hidrolítico	Pirólítico	Hidrolítico
Blanco	Blanco	Blanco	Blanco
LCD	LCD	LED	LED
Sí	Sí	Sí	Sí
Sí	Sí	Sí	Sí
Electrónico	Electrónico	Mecánico and Electrónico	Mecánico and Electrónico
Electrónico	Electrónico	Electrónico	Electrónico
0	0	1	1
4 (Gifam)	3	3 (Gifam)	3
1	1	1	1
Halógena (40W)	Halógena (40W)	Halógena (40W)	Halógena (40W)
<b>ACCESORIOS</b>			
Sí	Sí	Sí	Sí
1	1		
2	2	1	1
2	2	2	2
1	1	1	1
No	No	No	No
<b>FUNCIONES</b>			
Multifunción	Multifunción	Multifunción	Multifunción
MF8	MF8	MF16	MF16
Sí	Sí	Sí	Sí
Sí	Sí	Sí	Sí
Sí	Sí	Sí	Sí
Sí	Sí	Sí	Sí
Sí	Sí	Sí	Sí
Sí	Sí	Sí	Sí
Sí	Sí	Sí	Sí
Sí	Sí	Sí	Sí
Sí	Sí	Sí	Sí
Sí	Sí	Sí	Sí
Sí	Sí	No	No
<b>DIMENSIONES</b>			
595 mm	595 mm	595 mm	595 mm
595 mm	595 mm	595 mm	595 mm
564 mm	564 mm	564 mm	564 mm
600x560x550 mm	600x560x550 mm	600x560x550 mm	600x560x550 mm
<b>INFORMACIÓN TÉCNICA</b>			
40,5 kg	40,5 kg	35,5 kg	33 kg
Tangencial	Tangencial	Radial	Radial
90 cm	90 cm	90 cm	90 cm
73 L	73 L	73 L	73 L
3650 W	3650 W	3650 W	3650 W
0,91 kWh	0,91 kWh	0,91 kWh	0,91 kWh
0,7 kWh	0,7 kWh	0,7 kWh	0,7 kWh
220-240 V	220-240 V	220-240 V	220-240 V
50-60 Hz	50-60 Hz	50-60 Hz	50-60 Hz
16 A	16 A	16 A	16 A

	AKZ9 6290 NB	AKZ9 6290 WH
Nombre Comercial		
Código EAN	8003437833922	8003437833939
Código 12 NC	859991531370	859991531380
Color	Negro	Blanco
<b>CARACTERÍSTICAS</b>		
Clasificación energética	A+	A+
Potencia grill trasero	2000 W	2000 W
Grill	2450 W	2450 W
Sistema de limpieza	Pirolítico	Pirolítico
Color de la pantalla (dígitos)	Blanco	Blanco
Tipo de display	LED	LED
Bloqueo para niños	Sí	Sí
Pre-calentamiento rápido	Sí	Sí
Tipo de control	Mecánico and Electrónico	Mecánico and Electrónico
Temporizador	Electrónico	Electrónico
Número de mandos	1	1
Número de cristales	4 (Gifam)	4 (Gifam)
Nº de luces	1	1
Tipo de luz	Halógena (40W)	Halógena (40W)
<b>ACCESORIOS</b>		
Rejillas laterales	Sí	Sí
Guías telescópicas		
Nº Rejillas	1	1
Nº bandejas	2	2
Bandeja profunda	1	1
Sonda térmica	No	No
<b>FUNCIONES</b>		
Tipo de horno	Multifunción	Multifunción
Nº de funciones	MF16	MF16
Off	Sí	Sí
Lámpara	Sí	Sí
Convencional	Sí	Sí
Grill	Sí	Sí
Turbo grill	Sí	Sí
Descongelación	Sí	Sí
Funciones especiales	Sí	Sí
Fermentar masas	Sí	Sí
Máxi-Cocción	Sí	Sí
Aire forzado	Sí	Sí
Mantener caliente	Sí	Sí
Cocción Multinivel	Sí	Sí
Ready2Cook	Sí	Sí
Vapor	No	No
<b>DIMENSIONES</b>		
Altura del producto	595 mm	595 mm
Ancho del producto	595 mm	595 mm
Profundidad del producto	564 mm	564 mm
Medidas del nicho de encastre	600x560x550 mm	600x560x550 mm
<b>INFORMACIÓN TÉCNICA</b>		
Peso neto	35.5 kg	35.5 kg
Sistema de ventilación	Radial	Radial
Longitud cable de conexión	90 cm	90 cm
Volumen de la cavidad	73 L	73 L
Conexión eléctrica	3650 W	3650 W
Consumo de energía en formato convencional	0,91 kWh	0,91 kWh
Consumo de energía con aire forzado	0,7 kWh	0,7 kWh
Voltaje	220-240 V	220-240 V
Frecuencia	50-60 Hz	50-60 Hz
Corriente	16 A	16 A

OAKZ9 379 P IX	OAKZ9 379 H IX	AKZ 663/IX	AKP 785 IX
8003437834578	8003437834585	8003437830709	8003437937934
859991541810	859991541820	858566301000	857778501500
Inox	Inox	Inox	Inox
A	A	A+	A
0 W	0 W	0 W	2000 W
2450 W	2450 W	2450 W	2500 W
Pirolítico	Hidrolítico	Pirolítico	Hidrolítico
Blanco	Blanco	Blanco	Blanco
LED	LED	LCD	N/A
Sí	Sí	No	No
Sí	Sí	Sí	No
Electrónico	Electrónico	Mecánico and Electrónico	Mecánico and Electrónico
Electrónico	Electrónico	Electrónico	Analógico
2	2	2	2
3	2	4	2
1	1	1	1
Halógena (40W)	Halógena (40W)	Halógena (40W)	Halógena (40W)
Sí	Sí	Sí	Sí
		1	
1	1	1	1
1	1	1	2
0	0	0	1
No	No	No	No
Multifunción	Multifunción	Multifunción	Multifunción
MF5	MF5	MF8	MF8
Sí	Sí	Sí	Sí
Sí	Sí	Sí	Sí
Sí	Sí	Sí	Sí
Sí	Sí	Sí	Sí
Sí	Sí	Sí	Sí
Sí	Sí	Sí	No
Sí	Sí	Sí	Sí
Sí	Sí	No	No
No	No	Sí	Sí
Sí	Sí	Sí	Sí
No	No	No	No
No	No	No	No
595 mm	595 mm	595 mm	595 mm
595 mm	595 mm	595 mm	595 mm
564 mm	564 mm	564 mm	564 mm
600x560x550 mm	600x560x550 mm	600x560x550 mm	600x560x550 mm
32 kg	32 kg	40 kg	33 kg
Radial	Radial	Radial	Radial
90 cm	90 cm	90 cm	120 cm
73 L	73 L	65 L	65 L
3650 W	3650 W	3650 W	3200 W
0,91 kWh	0,91 kWh	0,90 kWh	1,1 kWh
0,7 kWh	0,7 kWh	0,67 kWh	0,79 kWh
220-240 V	220-240 V	220-240 V	220-240 V
50-60 Hz	50-60 Hz	50-60 Hz	50-60 Hz
16 A	16 A	16 A	16 A

	W9 MW261 IXL	W6 MW461
Nombre comercial		
Código EAN	8003437396083	8003437395833
Código 12 NC	859991542270	859991539160
Tipo de instalación	Encastre	Encastre
<b>TIPOLOGÍA</b>		
Acabado	Inox	Inox
Tipo de control	Electrónico	Electrónico
Tecnología 6th SENSE	Sí	Sí
Niveles de potencia	7	7
Distribución de las ondas	3D	3D
Tipo de grill	Grill (Resistencia)	Grill (Resistencia)
Apertura de la puerta	Vertical	Vertical
Color cavidad	Inox	Inox
Display	LCD	LCD
Temporizador	Sí	Sí
Diámetro plato	400 mm	400 mm
Reloj	Sí	Sí
<b>FUNCIONES</b>		
CRISP	Sí	Sí
JET DEFROST	Sí	Sí
JET START	Sí	Sí
GRILL	Sí	Sí
MANTENER CALIENTE	No	No
AIRE FORZADO	No	No
<b>ACCESORIOS</b>		
Rejilla Grill	Sí	Sí
Bandeja	Sí	Sí
Plato Crisp	Sí	Sí
<b>DATOS TÉCNICOS</b>		
Max. Potencia	900 W	900 W
Potencia Grill	1600 W	1600 W
Voltaje / Corriente / Frecuencia	230 V / 16 A / 50 Hz	230 V / 16 A / 50 Hz
Capacidad	40 L	40 L
Peso bruto	33.4 kg	33.4 kg
Peso neto	29.7 kg	29.7 kg
Alto del producto	455 mm	455 mm
Ancho del producto	595 mm	595 mm
Fondo del producto	560 mm	560 mm
Dimensiones nicho de encastre (alto x ancho x fondo)	210 x 450 x 420 mm	210 x 450 x 420 mm

W6 MD440 NB	AMW 509/IX	AMW 731/WH
8003437396724	8003437395253	8003437395147
859991639780	858750929900	858773129940
Encastre	Encastre	Encastre
Negro	Inox	Blanco
Electrónico	Electrónico	Electrónico
Sí	Sí	Sí
7	7	8
3D	3D	3D
Grill (Resistencia)	Grill (Resistencia)	Cuarzo
Vertical	Vertical	Vertical
Inox	Inox	Inox
LCD	LCD	LCD
Sí	No	No
325 mm	360 mm	325 mm
Sí	Sí	Sí
Sí	Sí	Sí
Sí	Sí	Sí
Sí	Sí	Sí
No	Sí	No
No	No	No
Sí	Sí	Sí
No	Sí	No
Sí	Sí	Sí
1000 W	900 W	1000 W
800 W	1600 W	800 W
230 V / 10 A / 50 Hz	230 V / 16 A / 50 Hz	230 V / 10 A / 50 Hz
31 L	40 L	31 L
29 kg	33.8 kg	29 kg
27 kg	31.3 kg	27 kg
385 mm	455 mm	385 mm
595 mm	595 mm	595 mm
468 mm	560 mm	468 mm
200 x 405 x 380 mm	210 x 450 x 420 mm	200 x 405 x 380 mm



	AMW 731/NB	AMW 442/IX
Nombre comercial		
Código EAN	8003437395130	8003437394836
Código 12 NC	858773129920	858744229900
Tipo de instalación	Encastre	Encastre
<b>TIPOLOGÍA</b>		
Acabado	Negro	Inox
Tipo de control	Electrónico	Electrónico
Tecnología 6th SENSE	Sí	No
Niveles de potencia	8	4
Distribución de las ondas	3D	3D
Tipo de grill	Cuarzo	Cuarzo
Apertura de la puerta	Vertical	Vertical
Color cavidad	Inox	Gris
Display	LCD	LED
Temporizador	No	Sí
Diámetro plato	325 mm	250 mm
Reloj	Sí	Sí
<b>FUNCIONES</b>		
CRISP	Sí	Sí
JET DEFROST	Sí	Sí
JET START	Sí	Sí
GRILL	Sí	Sí
MANTENER CALIENTE	No	No
AIRE FORZADO	No	No
<b>ACCESORIOS</b>		
Rejilla Grill	Sí	Sí
Bandeja	No	No
Plato Crisp	Sí	Sí
<b>DATOS TÉCNICOS</b>		
Max. Potencia	1000 W	750 W
Potencia Grill	800 W	700 W
Voltaje / Corriente / Frecuencia	230 V / 10 A / 50 Hz	220-240V / 10 A / 50 Hz
Capacidad	31 L	22 L
Peso bruto	29 kg	21.5 kg
Peso neto	27 kg	21 kg
Alto del producto	385 mm	382 mm
Ancho del producto	595 mm	595 mm
Fondo del producto	468 mm	320 mm
Dimensiones nicho de encastre (alto x ancho x fondo)	200 x 405 x 380 mm	187 x 370 x 290 mm

AMW 4920/IX	AMW 4900/IX	WMF250G	WMF201G
8003437396434	8003437396427	8003437605918	8003437605949
859991582780	859991582740	859991591330	859991591570
Encastre	Encastre	Encastre	Encastre
Inox	Inox	Inox	Inox
Electrónico	Electrónico	Electrónico	Electrónico
No	No	Sí	Sí
4	4	7	6
3D	3D	2D	2D
Cuarzo	No	Cuarzo	Cuarzo
Vertical	Vertical	Lateral	Lateral
Gris	Gris	Inox	Inox
LED	LED	LED	LED
Sí	Sí	Sí	Sí
250 mm	250 mm	284 mm	245 mm
Sí	Sí	Sí	Sí
No	No	No	No
Sí	Sí	Sí	Sí
Sí	Sí	Sí	Sí
No	No	Sí	Sí
No	No	Sí	Sí
No	No	No	No
No	No	Sí	Sí
No	No	No	No
No	No	No	No
750 W	750 W	900 W	800 W
700 W	0 W	1000 W	1000 W
220-240V / 10 A / 50 Hz	220-240V / 10 A / 50 Hz	230-240 V / 12 A / 50 Hz	230-240 V / 12 A / 50 Hz
22 L	22 L	25 L	20 L
21.5 kg	21 kg	18.05 kg	16.05 kg
20 kg	19.5 kg	17.05 kg	14.05 kg
382 mm	382 mm	390 mm	390 mm
595 mm	595 mm	594 mm	594 mm
320 mm	320 mm	379 mm	349 mm
187 x 370 x 290 mm	187 x 370 x 290 mm	220 x 340 x 344 mm	195 x 315 x 325 mm

	<b>MWP 339 SB</b>	<b>MWP 339 SW</b>
Nombre Comercial		
Código EAN	8003437861307	8003437861246
Código 12 NC	859991538320	859991537180
Tipo de instalación	Libre instalación	Libre instalación
<b>TIPOLOGÍA</b>		
Acabado	Silver	Blanco
Color cavidad	Inox	Inox
Control	Electronic	Electronic
Tipo de control	TouchControl	TouchControl
Tecnología 6th SENSE	Sí	Sí
Niveles de potencia	7	7
Distribución ondas	3D	3D
Tipo de Grill	Heating element	Heating element
Apertura de la puerta	Vertical	Vertical
Material cavidad	Acero inoxidable	Acero inoxidable
Programación automática	Sí	Sí
Fácil limpieza	Sí	Sí
Temporizador	No	Sí
Diámetro plato	360 mm	360 mm
Reloj	Sí	Sí
<b>FUNCIONES</b>		
JET START	Sí	Sí
JET DEFROST	Sí	Sí
JET GRILL	Sí	Sí
CRISP Fry	Sí	Sí
CRISP	Sí	Sí
JET MENU	Crisp	Crisp
STEAM, vapor	Sí	Sí
JET AIR	No	No
JET PREHEAT, precalentamiento rápido	No	No
AIRE FORZADO	Sí	Sí
GRILL	Sí	Sí
AUTO LIMPIEZA	No	No
<b>ACCESORIOS</b>		
Recetario	No	No
Rejilla Grill	Sí	Sí
Bandeja	No	No
Plato Crisp	Sí	Sí
Bol de vapor	Double layer	Duble layer
<b>DATOS TÉCNICOS</b>		
Max Potencia	900 W	900 W
Potencia Grill	1200 W	1200 W
Capacidad	33 L	33 L
Peso bruto (Kg)	30.55	30.55
Peso neto (Kg)	27.45	27.45
Alto (mm)	373	373
Ancho (mm)	490	490
Fondo (mm)	540	540

	<b>MCP 349/1 WH</b>	<b>MCP 346 SL</b>	<b>MCP 346 WH</b>	<b>MWF 421 BL</b>
Nombre Comercial				
Código EAN	8003437860898	8003437860850	8003437860836	8003437860577
Código 12 NC	858734999260	858734699890	858734699290	858742199490
Tipo de instalación	Libre instalación	Libre instalación	Libre instalación	Libre instalación
<b>TIPOLOGÍA</b>				
Acabado	Blanco	Silver	Blanco	Negro
Color cavidad	Gris	Blanco	Blanco	Blanco
Control	Electronic	Electronic	Electronic	Electronic
Tipo de control	TouchControl	TouchControl	TouchControl	TouchControl
Tecnología 6th SENSE	No	No	No	No
Niveles de potencia	6	6	6	7
Distribución ondas	3D	3D	3D	2D
Tipo de Grill	Cuarzo	Cuarzo	Cuarzo	Cuarzo
Apertura de la puerta	Lateral	Lateral	Lateral	Lateral
Material cavidad	Pintado	Pintado	Pintado	Pintado
Programación automática	Sí	Sí	Sí	Sí
Fácil limpieza	Sí	Sí	Sí	Sí
Temporizador	Sí	Sí	Sí	Sí
Diámetro plato	280 mm	280 mm	280 mm	0 mm
Reloj	Sí	Sí	Sí	Sí
<b>FUNCIONES</b>				
JET START	Sí	Sí	Sí	Sí
JET DEFROST	Sí	Sí	Sí	No
JET GRILL	No	No	No	No
CRISP Fry	Sí	No	No	-
CRISP	Sí	Sí	Sí	No
JET MENU	No	No	No	No
STEAM, vapor	Sí	Sí	Sí	No
JET AIR	No	No	No	No
JET PREHEAT, precalentamiento rápido	No	No	No	No
AIRE FORZADO	Sí	No	No	No
GRILL	Sí	Sí	Sí	Square
AUTO LIMPIEZA	No	No	No	No
<b>ACCESORIOS</b>				
Recetario	No	No	No	No
Rejilla Grill	Sí	Sí	Sí	Square
Bandeja	No	No	No	No
Plato Crisp	Sí	Sí	Sí	No
Bol de vapor	Square	Square	Square	No
<b>DATOS TÉCNICOS</b>				
Max Potencia	800 W	800 W	800 W	800 W
Potencia Grill	900 W	800 W	800 W	1000 W
Capacidad	25 L	25 L	25 L	25 L
Peso bruto (Kg)	20.7	18.4	18.4	17.5
Peso neto (Kg)	18.6	16.2	16.2	15.5
Alto (mm)	301	301	301	320
Ancho (mm)	520	520	520	490
Fondo (mm)	494	425	425	426

	<b>MWF 206 SB</b>	<b>MWP 254 SB</b>
Nombre Comercial		
Código EAN	8003437861628	8003437861567
Código 12 NC	859991560240	859991557130
Tipo de instalación	Libre instalación	Libre instalación
<b>TIPOLOGÍA</b>		
Acabado	Negro	Negro
Color cavidad	Blanco	Blanco
Control	Electronic	Electronic
Tipo de control	TouchControl	TouchControl
Tecnología 6th SENSE	No	No
Niveles de potencia	6	7
Distribución ondas	2D	2D
Tipo de Grill	Heating element	Cuarzo
Apertura de la puerta	Lateral	Lateral
Material cavidad	Pintado	Pintado
Programación automática	Sí	Sí
Fácil limpieza	No	Sí
Temporizador	Sí	Sí
Diámetro plato	0 mm	270 mm
Reloj	Sí	Sí
<b>FUNCIONES</b>		
JET START	Sí	Sí
JET DEFROST	No	No
JET GRILL	No	No
CRISP Fry	No	No
CRISP	Sí	No
JET MENU	No	No
STEAM, vapor	No	Sí
JET AIR	No	No
JET PREHEAT, precalentamiento rápido	No	No
AIRE FORZADO	No	No
GRILL	Sí	Sí
AUTO LIMPIEZA	No	No
<b>ACCESORIOS</b>		
Recetario	No	No
Rejilla Grill	Sí	Sí
Bandeja	No	No
Plato Crisp	Sí	No
Bol de vapor	No	Sí
<b>DATOS TÉCNICOS</b>		
Max Potencia	800 W	900 W
Potencia Grill	800 W	1000 W
Capacidad	20 L	25 L
Peso bruto (Kg)	16.9	16
Peso neto (Kg)	14.1	14.5
Alto (mm)	303	281
Ancho (mm)	473	483
Fondo (mm)	384	419

<b>MWP 254 W</b>	<b>MWP 203 W</b>	<b>MAX 38/IX</b>	<b>MAX 36 WSL</b>
8003437861550	8003437861833	8003437856563	8003437859878
859991557110	859991567100	858703899790	858703699860
Libre instalación	Libre instalación	Libre instalación	Libre instalación
Blanco	Blanco	Inox	Silver
Blanco	Blanco	Gris	Blanco
Electronic	Electronic	Electronic	Electronic
TouchControl	Mando	TouchControl	TouchControl
No	No	No	No
7	5	5	5
2D	2D	3D	3D
Cuarzo	Cuarzo	Cuarzo	Cuarzo
Lateral	Lateral	Lateral	Lateral
Pintado	Pintado	Pintado	Pintado
Sí	Sí	Sí	Sí
No	No	No	No
Sí	Sí	No	No
270 mm	245 mm	280 mm	280 mm
Sí	Sí	Sí	Sí
Sí	Sí	Sí	Sí
Sí	No	Sí	Sí
No	No	No	No
No	No	No	No
No	No	Sí	No
No	No	No	No
Sí	No	No	No
No	No	No	No
No	No	No	No
Sí	Sí	Sí	Sí
No	No	No	No
No	No	No	No
Sí	Sí	Sí	Sí
No	No	No	No
No	No	Sí	No
Sí	No	No	No
900 W	700 W	700 W	700 W
1000 W	1000 W	700 W	700 W
25 L	20 L	13 L	13 L
16	13.1	15.99	15.61
14.5	12	14.09	13.71
281	262	360	360
483	452	392	392
419	363	353	353

	<b>SMO 658C/BT/IXL</b>	<b>WF S9560 NE</b>
Nombre Comercial		
Código EAN	8003437207716	8003437601712
Código 12 NC	869991043350	869991580920
Tipo de producto	Inducción	Inducción
Medidas comerciales	65x51	60x51
Tipo de control	TouchControl	TouchControl
<b>CARACTERÍSTICAS FUEGOS</b>		
Zonas de cocción	8	4
Dimensión zona 1	200/130	260
Potencia zona 1	1250	2100
Booster max. zona 1	1800 W	3600 W
Dimensión zona 2	200/130	N/A
Potencia zona 2	1250	N/A
Booster max. zona 2	1800 W	0 W
Dimensión zona 3	200/130	190/200
Potencia zona 3	1250	1750
Booster max. zona 3	1800 W	2200 W
Dimensión zona 4	200/130	190/200
Potencia zona 4	1250	1750
Booster max. zona 4	1800 W	2200 W
Dimensión zona 5	200/130	-
Potencia zona 5	1250	-
Booster max. zona 5	1800 W	-
Dimensión zona 6	200/130	-
Potencia zona 6	1250	-
Booster max. zona 6	1800 W	-
Dimensión zona 7	200/130	-
Potencia zona 7	1250	-
Booster max. zona 7	1800 W	-
Dimensión zona 8	200/130	-
Potencia zona 8	1250	-
Booster max. zona 8	1800 W	-
<b>CARACTERÍSTICAS</b>		
Color	Negro	Negro
Biselado	Biselado Total	Sin Marco
Temporizador	Sí	Sí
6th SENSE	Smart Sense	Automatic Functions
Zona flexible	Sí	Sí
Melting, derretir	Sí	Sí
Simmering, cocción a fuego lento	Sí	Sí
Mantener caliente	Sí	Sí
Control de potencia	Sí	Sí
Bloqueo para niños	Sí	Sí
Indicador calor residual por zona	Sí	Sí
<b>DATOS TÉCNICOS</b>		
Potencia	18+booster	18+booster
Voltaje	230	230
Frecuencia	50-60 Hz	50-60 Hz
Longitud cable	170	120
Altura del producto	54	52
Anchura del producto	650	590
Profundidad del producto	510	510
Dimensiones nicho de encastre (alto x ancho x fondo)	60 x 562 x 480 mm	60 x 562 x 480 mm

<b>WL B4560 NE/W</b>	<b>WL B2760 BF</b>	<b>WB S5560 NE</b>	<b>WB B3760 BF</b>
8003437238109	8003437601941	8003437601910	8003437601927
869991572010	869991581570	869991581540	869991581550
Inducción	Inducción	Inducción	Inducción
60x51	60x51	60x51	60x51
TouchControl	TouchControl	TouchControl	TouchControl
4	3	3	3
145	180/230	180	180
1200	1750	1800	1800
1600 W	2100 W	2100 W	2100 W
210	180/230	180	180
2100	1750	1800	1800
3000 W	2100 W	2100 W	2100 W
180/200	280	300	300
1750	2100	2100	2100
2200 W	3600 W	3600 W	3600 W
180/200	-	-	-
1750	-	-	-
2200 W	-	-	-
-	-	-	-
-	-	-	-
-	-	-	-
-	-	-	-
-	-	-	-
-	-	-	-
-	-	-	-
-	-	-	-
-	-	-	-
-	-	-	-
-	-	-	-
Blanca	Negro	Negro	Negro
Sin Marco	Biselado Frontal	Sin Marco	Biselado Frontal
Sí	Sí	Sí	Sí
Automatic Functions	Automatic Functions	Automatic Functions	Automatic Functions
Sí	Sí	No	No
Sí	Sí	Sí	Sí
Sí	Sí	Sí	Sí
Sí	Sí	Sí	Sí
Sí	Sí	Sí	Sí
Sí	Sí	Sí	Sí
Sí	Sí	Sí	Sí
9+booster	9+booster	18+booster	9+booster
220-240	230	230	230
50-60 Hz	50-60 Hz	50-60 Hz	50-60 Hz
120	120	120	120
54	52	52	52
590	590	590	590
510	510	510	510
60 x 562 x 480 mm	60 x 562 x 480 mm	60 x 562 x 480 mm	60 x 562 x 480 mm

	<b>WB Q4860 NE</b>	<b>WS B4760 NE</b>
Nombre Comercial		
Código EAN	8003437604843	8003437601835
Código 12 NC	869991589730	869991581340
Tipo de producto	Inducción	Inducción
Medidas comerciales	60x51	60x51
Tipo de control	TouchControl	TouchControl
<b>CARACTERÍSTICAS FUEGOS</b>		
Zonas de cocción	3	3
Dimensión zona 1	180	145
Potencia zona 1	1800	1200
Booster max. zona 1	2100 W	1500 W
Dimensión zona 2	180	210
Potencia zona 2	1800	2100
Booster max. zona 2	2100 W	3000 W
Dimensión zona 3	300	280
Potencia zona 3	2100	2100
Booster max. zona 3	3600 W	3600 W
Dimensión zona 4	-	-
Potencia zona 4	-	-
Booster max. zona 4	-	-
Dimensión zona 5	-	-
Potencia zona 5	-	-
Booster max. zona 5	-	-
Dimensión zona 6	-	-
Potencia zona 6	-	-
Booster max. zona 6	-	-
Dimensión zona 7	-	-
Potencia zona 7	-	-
Booster max. zona 7	-	-
Dimensión zona 8	-	-
Potencia zona 8	-	-
Booster max. zona 8	-	-
<b>CARACTERÍSTICAS</b>		
Color	Negro	Negro
Biselado	Sin Marco	Sin Marco
Temporizador	Sí	Sí
6th SENSE	Automatic Functions	Automatic Functions
Zona flexible	No	No
Melting, derretir	Sí	Sí
Simmering, cocción a fuego lento	No	Sí
Mantener caliente	Sí	Sí
Control de potencia	Sí	Sí
Bloqueo para niños	Sí	Sí
Indicador calor residual por zona	Sí	Sí
<b>DATOS TÉCNICOS</b>		
Potencia	9+booster	9+booster
Voltaje	230	230
Frecuencia	50-60 Hz	50-60 Hz
Longitud cable	120	120
Altura del producto	52	52
Anchura del producto	590	590
Profundidad del producto	510	510
Dimensiones nicho de encastre (alto x ancho x fondo)	60 x 562 x 480 mm	60 x 562 x 480 mm

	<b>WS B2360 BF</b>	<b>WS Q1160 NE</b>	<b>WS Q5760 NE</b>
Nombre Comercial			
Código EAN	8003437601859	8003437604768	8003437604812
Código 12 NC	869991581360	869991589510	869991589690
Tipo de producto	Inducción	Inducción	Inducción
Medidas comerciales	60x51	60x51	60x51
Tipo de control	TouchControl	TouchControl	TouchControl
<b>CARACTERÍSTICAS FUEGOS</b>			
Zonas de cocción	3	3	3
Dimensión zona 1	145	145	145
Potencia zona 1	1200	1200	1200
Booster max. zona 1	1500 W	1600 W	1600 W
Dimensión zona 2	210	210	210
Potencia zona 2	2100	2100	2100
Booster max. zona 2	3000 W	3000 W	3000 W
Dimensión zona 3	280	280	280
Potencia zona 3	2100	2100	2100
Booster max. zona 3	3600 W	3600 W	3600 W
Dimensión zona 4	-	-	-
Potencia zona 4	-	-	-
Booster max. zona 4	-	-	-
Dimensión zona 5	-	-	-
Potencia zona 5	-	-	-
Booster max. zona 5	-	-	-
Dimensión zona 6	-	-	-
Potencia zona 6	-	-	-
Booster max. zona 6	-	-	-
Dimensión zona 7	-	-	-
Potencia zona 7	-	-	-
Booster max. zona 7	-	-	-
Dimensión zona 8	-	-	-
Potencia zona 8	-	-	-
Booster max. zona 8	-	-	-
<b>CARACTERÍSTICAS</b>			
Color	Negro	Negro	Negro
Biselado	Biselado Frontal	Sin Marco	Sin Marco
Temporizador	Sí	Sí	Sí
6th SENSE	Automatic Functions	Automatic Functions	Automatic Functions
Zona flexible	No	No	No
Melting, derretir	Sí	Sí	Sí
Simmering, cocción a fuego lento	Sí	No	No
Mantener caliente	Sí	Sí	Sí
Control de potencia	Sí	Sí	Sí
Bloqueo para niños	Sí	Sí	Sí
Indicador calor residual por zona	Sí	Sí	Sí
<b>DATOS TÉCNICOS</b>			
Potencia	9+booster	9+booster	9+booster
Voltaje	230	230	230
Frecuencia	50-60 Hz	50-60 Hz	50-60 Hz
Longitud cable	120	120	120
Altura del producto	52	52	52
Anchura del producto	590	590	590
Profundidad del producto	510	510	510
Dimensiones nicho de encastre (alto x ancho x fondo)	60 x 562 x 480 mm	60 x 562 x 480 mm	60 x 562 x 480 mm

Nombre Comercial	AKT 8090/NE	AKT 807/BF
Código EAN	8003437829543	8003437831218
Código 12 NC	869990964280	869991015550
Tipo de producto	Vitrocéramica Radiante	Vitrocéramica Radiante
Medidas comerciales	60x51	60x51
Tipo de control	TouchControl	TouchControl
<b>CARACTERÍSTICAS FUEGOS</b>		
Zonas de cocción	4	3
Dimensión zona 1	180	145
Potencia zona 1	1700	1200
Dimensión zona 2	210	180
Potencia zona 2	2100	1700
Dimensión zona 3	145	210/280
Potencia zona 3	1200	1700/2700
Dimensión zona 4	145	N/A
Potencia zona 4	1200	N/A
<b>CARACTERÍSTICAS</b>		
Color	Negro	Negro
Biselado	Sin Biselado	Biselado Frontal
Temporizador	Sí	Sí
6th SENSE	No	No
Zona flexible	No	No
Melting, derretir	No	No
Simmering, cocción a fuego lento	No	No
Mantener caliente	No	No
Bloqueo para niños	Sí	Sí
Indicador calor residual por zona	Sí	Sí
<b>DATOS TÉCNICOS</b>		
Potencia	6200 W	5600 W
Voltaje	220-240	230
Frecuencia	50/60	50/60
Longitud cable	0	150
Altura del producto	46	46
Anchura del producto	580	580
Profundidad del producto	510	510
Dimensiones nicho de encastre (alto x ancho x fondo)	42 x 560 x 490 mm	42 x 560 x 490 mm

Nombre Comercial	GOA 7523/NB	GOWL 628/NB	GOA 6423/NB	GOB 616/NB	AKT 404/NB
Código EAN	8003437830808	8003437605086	8003437830860	8003437605369	8003437809170
Código 12 NC	869991030250	869991590380	869991030030	869991590820	869990965310
Tipo de producto	Gas	Gas	Gas	Gas	Gas
Medidas comerciales	75x51	60x51	60x51	60x51	60x51
Tipo de control	Mecánico	Mecánico	Mecánico	Mecánico	Mecánico
<b>CARACTERÍSTICAS FUEGOS</b>					
Zonas de cocción	5	4	4	4	3
Tipo de fuego zona Delantera Izquierda	Auxiliar	Medio	Fuego Potente	Rapido	Semi-Rápido
Dimensión zona Delantera Izquierda	50	130	130	90	50
Potencia zona Delantera Izquierda	1000 W	3500 W	3500 W	3000 W	1000 W
Tipo de fuego zona Trasera Izquierda	Rápido	Semi-Rápido	Semi-Rápido	Semi-Rápido	-
Dimensión zona Trasera Izquierda	90	75	75	75	-
Potencia zona Trasera Izquierda	3000 W	1650 W	1750 W	1650 W	-
Tipo de fuego zona Delantera Derecha	Semi-Rápido	Semi-Rápido	Semi-Rápido	Semi-Rápido	Auxiliar
Dimensión zona Delantera Derecha	75	75	75	75	50
Potencia zona Delantera Derecha	1750 W	1650 W	1750 W	1650 W	1000 W
Tipo de fuego zona Trasera Derecha	Semi-Rápido	Auxiliar	Auxiliar	Auxiliar	Semi-Rápido
Dimensión zona Trasera Derecha	75	50	50	50	75
Potencia zona Trasera Derecha	1750 W	1000 W	1000 W	1000 W	1650 W
Tipo de fuego zona Central	Rápido	-	-	-	-
Dimensión zona Central	130	-	-	-	-
Potencia zona Central	4800 W	-	-	-	-
<b>CARACTERÍSTICAS</b>					
Acabado	Cristal Negro	Negro	Negro	Negro	Cristal Negro
Rejillas	Hierro Fundido	Hierro Fundido	Hierro Fundido	Hierro Fundido	Hierro Fundido
Nº de mandos	5	4	4	4	3
Válvula de seguridad	Sí	Sí	Sí	Sí	Sí
<b>DATOS TÉCNICOS</b>					
Voltaje	220-240 V	230 V	230 V	220-240 V	230 V
Frecuencia	50/60 Hz	50 Hz	50 Hz	50/60 Hz	50 Hz
Longitud cable	85 cm	85 cm	85 cm	85 cm	N/A
Tipo de gas	II2H3+	II2H3+	II2H3+	II2H3+	II2E+3+
Categoría de gas	G20	G30	G30	G30	G20
Potencia gas	12300 W	7800 W	8000 W	7800 W	6350 W
Autoencendido	Sí	Sí	Sí	Sí	Sí
Wok	No	No	No	No	Sí
Altura del producto	49 mm	49 mm	49 mm	49 mm	30 mm
Anchura del producto	730 mm	590 mm	590 mm	590 mm	560 mm
Profundidad del producto	510 mm	510 mm	510 mm	510 mm	490 mm
Dimensiones nicho de encastre (alto x ancho x fondo)	41 x 560 x 480 mm	41 x 560 x 490 mm	41 x 560 x 490 mm	41 x 560 x 490 mm	41 x 560 x 490 mm

	<b>AKR 037 G BL</b>	<b>AKR 749/1 IX</b>
Nombre Comercial		
Código EAN	8003437219368	8003437233678
Código 12 NC	857803701000	859991551230
Acabado	Negro	Gris
Clasificación energética	B	D
Tipología campana	Decorativa	Encastre
<b>EXTRACCIÓN Y POTENCIA SONORA</b>		
Tipo de motor	Tangencial	Tangencial
Nº de motores	1	1
Potencia del motor	260 W	115 W
Válvula anti-retorno	No	No
Diámetro salida de aire (mm)	150	120
Extracción aire ( de salida ) (m3/h)	400; 559; 647	125; 165; 304
Máxima extracción aire (de salida ) (m3/h)	647 MQH	304 MQH
Nivel de ruido (dBA)	59; 67; 70	46; 52; 62
Tipo de control	Mechanical	Mechanical
<b>PRESTACIONES</b>		
Nº de velocidades	3	3
Nº de filtros antigrasa	1	1
Tipo de filtros	Aluminio lavable	Aluminio lavable
Nº de filtros de carbono antiolor	2	2
<b>ILUMINACIÓN</b>		
Tipo de luz	LED	LED
Nº de luces	2	2
Potencia total de las lámparas	2 W	6 W
<b>DIMENSIONES</b>		
Alto (mm)	360	180
Ancho (mm)	598	599
Fondo (mm)	326	300
<b>CONEXIÓN ELÉCTRICA</b>		
Voltaje	220-240	220-240
Frecuencia (HZ)	50/60	50/60

<b>WSLK 66/1 AS X</b>
8003437233746
859991551350
Gris
C
Decorativa
N/A
1
140 W
No
125
175; 240; 384
384 MQH
51; 59; 69
Mechanical
3
1
Aluminio lavable
1
LED
1
6 W
133
599
510
220-240
50/60

	W84BE 72 X 2	WB70E 973 X	W9 931D IX H 3
Nombre comercial			
Código EAN	8003437616006	8003437623172	8003437904264
Código 12 NC	859991617420	859991631090	859991655890
Tipo de instalación	Libre Instalación	Libre Instalación	Libre Instalación
Categoría	Combinado 70 cm	Combinado 70 cm	Combinado 60 cm
Acabado	Inox	Optic Inox	Inox
<b>CARACTERÍSTICAS GENERALES</b>			
Sistema de Refrigeración	Dual No Frost	Total No Frost	Dual No Frost
Tipo de display	Touch Control	Dotyk Touch	Dotyk Touch
Iluminación interior	Sí	Sí	Sí
Sensores 6th SENSE	Sí	Sí	Sí
Electroválvula	-	Sí	Sí
Número de evaporadores	2	1	2
Indicador de mal funcionamiento	Sí	Sí	Sí
Pies ajustables	-	Sí - Todos	Sí - Frontales
<b>PRESTACIONES FRIGORÍFICO</b>			
Columna Multiflow	Sí	Sí	Sí - Full metal
Número de bandejas fijas y ajustables	1 + 2	1 + 2	2 + 2
Número de balcones	6	3	5
Número de cajones	3	2	2
Material Estantes	Cristal con Perfil	Cristal con Perfil	Cristal
Bandeja Huevos	1x6	-	1x6
Balcón botellas	Sí	Sí	Sí
Compartimento Dairy, productos lácteos	-	-	Sí
Botón ON/OFF refrigerador	-	-	-
Indicador de puerta abierta refrigerador	-	-	Sí
Función Refrigeración Rápida	Sí	Sí	-
Temperatura ajustable refrigerador	Sí	Sí	Sí
Proceso de descongelación	Automático	Automático	Automático
<b>PRESTACIONES CONGELADOR</b>			
Número Compartimentos total	3	3	2
Indicador de puerta abierta congelador	-	-	Sí
Fabricador de hielo	Sí	-	-
Cubitera	-	Sí	Sí
Función Congelación Rápida	Sí	Sí	-
Compartimento de congelación rápida	-	Sí	-
Freeze Control (quemaduras por congelación)	-	-	Sí
Temperatura ajustable congelador	Sí	Sí	Sí
Proceso de descongelación	Automático	Automático	Automático
<b>DATOS TÉCNICOS</b>			
Altura	1860	1955	2013
Anchura	840	700	595
Profundidad	750	755	655
Medidas de encastre (Alto x Ancho x Fondo)	-	-	-
Peso neto (kg)	114	84	82
Potencia nominal (W)	220	0	150
Voltaje (V)	220-240	220-240	220-240
Corriente (A)	1,2	1,3	1,2
Frecuencia (Hz)	50	50	50
Bisagra puerta	Sí	Sí	Sí
Longitud cable de conexión (cm)	190	217	160
<b>DATOS DE CONSUMO</b>			
Clasificación energética	E	D	D
Consumo energético anual (kWh)	326	233	198
Capacidad de congelación (kg/24hrs)	12	18	15
Clase climática	SN-T	SN-N-ST-T	SN-T
Rango de temperatura ambiente	10°C - 43°C	10°C - 43°C	10°C - 43°C
Capacidad Neta total (L)	588	462	355
Capacidad Neta Refrigerador (L)	407	309	257
Capacidad Neta Congelador (L)	181	153	98
Nivel de ruido dB(A)	41	40	39
Clase de ruido	C	C	C

W9 931D IX H	W9 921D OX 2	W9 921C W 2	W7X 94T SX	W7X 93T MX	W7X 93T OX
8003437902383	8003437903496	8003437903243	8003437904240	8003437904189	8003437904165
859991601060	859991613020	859991604610	859991655440	859991650110	859991650090
Libre Instalación	Libre Instalación	Libre Instalación	Libre Instalación	Libre Instalación	Libre Instalación
Combinado 60 cm	Combinado 60 cm	Combinado 60 cm	Combinado 60 cm	Combinado 60 cm	Combinado 60 cm
Inox	Optic Inox	Blanco Global	Saturn Inox	Mirror Inox	Optic Inox
<b>CARACTERÍSTICAS GENERALES</b>					
Dual No Frost	Dual No Frost	Dual No Frost	Total No Frost	Total No Frost	Total No Frost
Dotyk Touch	Dotyk Touch	Centauro Ref/Fz	Touch 2.0	Touch 2.0	Touch 2.0
Sí	Sí	Sí	Sí	Sí	Sí
Sí	Sí	Sí	Sí	Sí	Sí
Sí	-	Sí	Sí	-	Sí
2	2	2	1	1	1
Sí	Sí	Sí	Sí	Sí	Sí
Sí - Frontales	Sí - Frontales	Sí - Frontales	Sí - Frontales	Sí - Frontales	Sí - Frontales
<b>PRESTACIONES FRIGORÍFICO</b>					
Sí - Full metal	Sí	Sí	Sí	Sí	Sí
2 + 2	1 + 3	1 + 3	2 + 2	2 + 2	1 + 3
5	4	4	5	5	5
2	2	2	2	2	2
Cristal	Cristal	Cristal	Cristal	Cristal	Cristal
1x6	1x6	1x6	1x6	1x6	1x6
Sí	Sí	Sí	Sí	Sí	Sí
Sí	-	-	-	-	-
-	Sí	Sí	Sí	Sí	Sí
Sí	Sí	Sí	Sí	Sí	Sí
-	-	-	Sí	Sí	Sí
Sí	Sí	Sí	Sí	Sí	Sí
Automático	Automático	Automático	Automático	Automático	Automático
<b>PRESTACIONES CONGELADOR</b>					
2	2	2	2	2	2
Sí	Sí	Sí	-	-	-
-	-	-	-	-	-
Sí	Sí	Sí	Sí	Sí	Sí
-	Sí	-	Sí	Sí	Sí
-	-	-	-	-	-
Sí	-	Sí	-	-	-
Sí	-	Sí	Sí	Sí	Sí
Automático	Automático	Automático	Automático	Automático	Automático
<b>DATOS TÉCNICOS</b>					
2013	2013	2013	2027	2027	2027
595	595	595	596	596	596
655	655	655	678	678	678
-	-	-	-	-	-
82	77	77	75	75	75
150	150	150	160	160	160
220-240	220-240	220-240	220-240	220-240	220-240
1,2	1,2	1,2	1	1	1
50	50	50	50	50	50
Sí	Sí	Sí	Sí	Sí	Sí
160	245	245	160	160	245
<b>DATOS DE CONSUMO</b>					
D	E	E	D	D	D
198	247	247	203	203	203
16	14	13	11	11	11
SN-T	SN-T	SN-T	SN-T	SN-T	SN-T
10°C - 43°C	10°C - 43°C	10°C - 43°C	10°C - 43°C	10°C - 43°C	10°C - 43°C
355	355	355	367	367	367
257	257	257	263	263	263
98	98	98	104	104	104
39	42	42	33	34	34
C	D	D	B	B	B



	W7X 83A OX	W7X 92O OX
Nombre comercial		
Código EAN	8003437904073	8003437904028
Código 12 NC	859991650000	859991649070
Tipo de instalación	Libre Instalación	Libre Instalación
Categoría	Combinado 60 cm	Combinado 60 cm
Acabado	Optic Inox	Optic Inox
<b>CARACTERÍSTICAS GENERALES</b>		
Sistema de Refrigeración	Total No Frost	Total No Frost
Tipo de display	New LED 2012	Clever Out 2015
Iluminación interior	Sí	Sí
Sensores 6th SENSE	Sí	Sí
Electroválvula	Sí	
Número de evaporadores	1	1
Indicador de mal funcionamiento	Sí	Sí
Pies ajustables	Sí - Frontales	Sí - Frontales
<b>PRESTACIONES FRIGORÍFICO</b>		
Columna Multiflow	Sí	Sí
Número de bandejas fijas y ajustables	1 + 2	1 + 3
Número de balcones	4	5
Número de cajones	2	2
Material Estantes	Cristal	Cristal
Bandeja Huevos	1x6	1x6
Balcón botellas	Sí	Sí
Compartimento Dairy, productos lácteos	-	-
Botón ON/OFF refrigerador	Sí	-
Indicador de puerta abierta refrigerador	Sí	Sí
Función Refrigeración Rápida	Sí	-
Temperatura ajustable refrigerador	Sí	-
Proceso de descongelación	Automático	Automático
<b>PRESTACIONES CONGELADOR</b>		
Número Compartimentos total	2	2
Indicador de puerta abierta congelador	-	-
Fabricador de hielo	-	-
Cubitera	Sí	Sí
Función Congelación Rápida	Sí	Sí
Compartimento de congelación rápida	-	-
Freeze Control (quemaduras por congelación)	-	-
Temperatura ajustable congelador	Sí	Sí
Proceso de descongelación	Automático	Automático
<b>DATOS TÉCNICOS</b>		
Altura	1912	2027
Anchura	596	596
Profundidad	678	678
Medidas de encastre (Alto x Ancho x Fondo)	-	-
Peso neto (kg)	73	77
Potencia nominal (W)	160	160
Voltaje (V)	220-240	220-240
Corriente (A)	1	1
Frecuencia (Hz)	50	50
Bisagra puerta	Sí	Sí
Longitud cable de conexión (cm)	245	160
<b>DATOS DE CONSUMO</b>		
Clasificación energética	D	E
Consumo energético anual (kWh)	201	254
Capacidad de congelación (kg/24hrs)	11	11
Clase climática	SN-T	SN-T
Rango de temperatura ambiente	10°C - 43°C	10°C - 43°C
Capacidad Neta total (L)	335	367
Capacidad Neta Refrigerador (L)	231	263
Capacidad Neta Congelador (L)	104	104
Nivel de ruido dB(A)	34	39
Clase de ruido	B	C

W7X 92I OX	W7X 82O OX	W7X 82I OX	W7X 82O W	W7X 82I W
8003437904004	8003437903977	8003437903953	8003437903960	8003437903939
859991649050	859991649020	859991649000	859991649010	859991648980
Libre Instalación	Libre Instalación	Libre Instalación	Libre Instalación	Libre Instalación
Combinado 60 cm	Combinado 60 cm	Combinado 60 cm	Combinado 60 cm	Combinado 60 cm
Optic Inox	Optic Inox	Optic Inox	Blanco Global	Blanco Global
<b>CARACTERÍSTICAS GENERALES</b>				
Total No Frost	Total No Frost	Total No Frost	Total No Frost	Total No Frost
Clever In 2015	Clever Out 2015	Clever In 2015	Clever Out 2015	Clever In 2015
Sí	Sí	Sí	Sí	Sí
Sí	Sí	Sí	Sí	Sí
-	-	-	-	-
1	1	1	1	1
Sí	Sí	Sí	Sí	Sí
Sí - Frontales	Sí - Frontales	Sí - Frontales	Sí - Frontales	Sí - Frontales
<b>PRESTACIONES FRIGORÍFICO</b>				
Sí	Sí	Sí	Sí	Sí
1 + 3	1 + 2	1 + 2	1 + 2	1 + 3
5	4	4	4	4
2	2	2	2	1
Cristal	Cristal	Cristal	Cristal	Cristal
1x6	1x6	1x6	1x6	1x6
Sí	-	-	-	-
-	-	-	-	-
-	-	-	-	-
Sí	Sí	Sí	Sí	Sí
-	-	-	-	-
Sí	Sí	Sí	Sí	Sí
Automático	Automático	Automático	Automático	Automático
<b>PRESTACIONES CONGELADOR</b>				
2	2	2	2	2
-	-	-	-	-
-	-	-	-	-
Sí	Sí	Sí	Sí	Sí
Sí	Sí	Sí	Sí	Sí
-	-	-	-	-
-	-	-	-	-
-	-	-	-	-
Automático	Automático	Automático	Automático	Automático
<b>DATOS TÉCNICOS</b>				
2027	1912	1912	1912	1912
596	596	596	596	596
678	678	678	678	678
-	-	-	-	-
77	73	73	73	73
160	160	160	160	160
220-240	220-240	220-240	220-240	220-240
1	1	1	1	1
50	50	50	50	50
Sí	Sí	Sí	Sí	Sí
245	245	245	245	245
<b>DATOS DE CONSUMO</b>				
E	E	E	E	E
254	252	252	252	252
11	11	11	11	11
SN-T	SN-T	SN-T	SN-T	SN-T
10°C - 43°C	10°C - 43°C	10°C - 43°C	10°C - 43°C	10°C - 43°C
367	335	335	335	335
263	231	231	231	231
104	104	104	104	104
39	39	39	39	39
C	C	C	C	C

## Combinados de encastre

Nombre comercial	SP40 800 1	WHC20 T321
Código EAN	8003437046698	8003437048173
Código 12 NC	859991602210	859991632990
Tipo de instalación	Encastre	Encastre
Categoría	Combinado 69 cm	Combinado 54 cm
Acabado	Blanco	Blanco
<b>CARACTERÍSTICAS GENERALES</b>		
Sistema de Refrigeración	Direct Cool	Total No Frost
Tipo de display	Centaurio táctil	LED
Iluminación interior	Sí	Sí
Sensores 6th SENSE	Fresh Control	Sí
Electroválvula	-	-
Número de evaporadores	1	1
Indicador de mal funcionamiento	Sí	Sí
Pies ajustables	-	-
<b>PRESTACIONES FRIGORÍFICO</b>		
Columna Multiflow	-	Sí
Número de bandejas fijas y ajustables	1 + 3	1 + 4
Número de balcones	4	6
Número de cajones	3	2
Material Estantes	Cristal	Cristal
Bandeja Huevos	1x6	1x6
Balcón botellas	-	Sí
Compartimento Dairy, productos lácteos	-	Sí
Botón ON/OFF refrigerador	-	-
Indicador de puerta abierta refrigerador	Sí	Sí
Función Refrigeración Rápida	Sí	-
Temperatura ajustable refrigerador	Sí	Sí
Proceso de descongelación	Automático	Automático
<b>PRESTACIONES CONGELADOR</b>		
Número Compartimentos total	3	2 + 1
Indicador de puerta abierta congelador	-	-
Fabricador de hielo	-	-
Cubitera	Sí	Sí
Función Congelación Rápida	-	Sí
Compartimento de congelación rápida	-	Sí
Freeze Control (quemaduras por congelación)	Sí	-
Temperatura ajustable congelador	-	Sí
Proceso de descongelación	Manual	Automático
<b>DATOS TÉCNICOS</b>		
Altura	1935	1935
Anchura	690	540
Profundidad	545	545
Medidas de encastre (Alto x Ancho x Fondo)	1949x710x550	1940x560x560
Peso neto (kg)	74	58
Potencia nominal (W)	140	180
Voltaje (V)	220-240	220-240
Corriente (A)	16	16
Frecuencia (Hz)	50	50
Bisagra puerta	Sí	Sí
Longitud cable de conexión (cm)	245	245
<b>DATOS DE CONSUMO</b>		
Clasificación energética	F	F
Consumo energético anual (kWh)	310	278
Capacidad de congelación (kg/24hrs)	5	7
Clase climática	SN-ST	SN-T
Rango de temperatura ambiente	10°C - 38°C	10°C - 43°C
Capacidad Neta total (L)	400	280
Capacidad Neta Refrigerador (L)	299	212
Capacidad Neta Congelador (L)	101	68
Nivel de ruido dB(A)	35	32
Clase de ruido	B	B

WHC18 T323	WHC18 T311	ART 9811 SF2	ART 66102	ART 66011
8003437048005	8003437047879	8003437045950	8003437046131	8003437046858
859991631880	859991630270	859991605810	859991609600	859991617980
Encastre	Encastre	Encastre	Encastre	Encastre
Combinado 54 cm	Combinado 54 cm	Combinado 54 cm	Combinado 54 cm	Combinado 54 cm
Blanco	Blanco	Blanco	Blanco	Blanco
<b>CARACTERÍSTICAS GENERALES</b>				
Total No Frost	Total No Frost	Direct Cool	Direct Cool	Direct Cool
LED	LED	Centaurio táctil	E.T.	E.T.
Sí	Sí	Sí	Sí	Sí
Sí	Sí	Fresh Control	Sí	Sí
Sí	-	-	-	-
1	1	1	1	1
Sí	Sí	Sí	Sí	Sí
-	-	-	-	-
<b>PRESTACIONES FRIGORÍFICO</b>				
Sí	Sí	-	-	-
1 + 3	1 + 4	1 + 4	1 + 4	1 + 4
5	5	4	3	3
2	1	1	1	1
Cristal	Cristal	Cristal Templado	Cristal	Cristal
1x6	1x6	-	-	-
Sí	Sí	Sí	Sí	Sí
Sí	Sí	Sí	-	-
-	-	-	-	-
Sí	Sí	-	Sí	Sí
-	-	-	-	-
Sí	Sí	Sí	Sí	Sí
Automático	Automático	Automático	Automático	Automático
<b>PRESTACIONES CONGELADOR</b>				
2 + 1	2 + 1	3	3	3
-	-	-	-	-
-	-	-	-	-
Sí	Sí	Sí	-	Sí
Sí	Sí	Sí	Sí	-
Sí	Sí	Sí	Sí	Sí
-	-	-	-	-
-	-	-	-	-
Automático	Automático	Manual	Manual	Manual
<b>DATOS TÉCNICOS</b>				
1770	1770	1935	1770	1770
540	540	540	540	540
545	545	545	545	545
1776x560x555	1776x560x555	1940x560x560	1776x560x555	1776x560x555
65	55	55.2	50.6	50.6
180	180	140	140	140
220-240	220-240	220-240	220-240	220-240
16	16	16	16	16
50	50	50	50	50
Sí	Sí	Sí	Sí	Sí
245	245	245	245	245
<b>DATOS DE CONSUMO</b>				
D	F	E	E	F
179	280	225	226	283
7	7	4	4	4
SN-T	SN-T	SN-T	SN-T	N-ST
10°C - 43°C	10°C - 43°C	10°C - 43°C	10°C - 43°C	16°C - 38°C
250	250	306	273	273
182	182	227	194	194
68	68	79	79	79
32	32	35	35	35
B	B	B	B	B

**FRIGORÍFICOS 4 PUERTAS CARACTERÍSTICAS TÉCNICAS**

	<b>WQ9I MO1L</b>	<b>WQ9 B2L</b>	<b>WQ9 E1L</b>
Nombre comercial			
Código EAN	8003437238277	8003437236365	8003437230905
Código 12 NC	859991572230	859991613880	859991610030
Tipo de instalación	Libre Instalación	Libre Instalación	Libre Instalación
Categoría	Combinado 4 Puertas	Combinado 4 Puertas	Combinado 4 Puertas
Acabado	Inox Look	Inox Look	Inox Look
<b>CARACTERÍSTICAS GENERALES</b>			
Sistema de Refrigeración	Triple No Frost	Total No Frost	Total No Frost
Tipo de display	Touch Control	Touch Control	Touch Control
Iluminación interior	Sí	Sí	Sí
Sensores 6th SENSE	Fresh/Freeze Lock	Fresh/Freeze Lock	Fresh/Freeze Lock
Electroválvula	-	-	-
Número de evaporadores	3	3	3
Indicador de mal funcionamiento	Sí	Sí	Sí
Pies ajustables	Sí - Frontales	Sí - Frontales	Sí - Frontales
<b>PRESTACIONES FRIGORÍFICO</b>			
Columna Multiflow	Sí	Sí	Sí
Número de bandejas fijas y ajustables	3 + 0	3 + 0	3 + 0
Número de balcones	7	6	6
Número de cajones	3	2	2
Material Estantes	Cristal con Perfil	Cristal con Perfil	Cristal con Perfil
Bandeja Huevos	-	-	-
Balcón botellas	-	-	-
Compartimento Dairy, productos lácteos	Sí	Sí	Sí
Botón ON/OFF refrigerador	Sí	Sí	Sí
Indicador de puerta abierta refrigerador	Sí	Sí	Sí
Función Refrigeración Rápida	Sí	Sí	Sí
Temperatura ajustable refrigerador	Sí	Sí	Sí
Proceso de descongelación	Automático	Automático	Automático
<b>PRESTACIONES CONGELADOR</b>			
Número Compartimentos total	4	4 + 2	4 + 2
Indicador de puerta abierta congelador	Sí	Sí	Sí
Fabricador de hielo	Sí	-	-
Cubitera	-	-	-
Función Congelación Rápida	Sí	Sí	Sí
Compartimento de congelación rápida	Sí	Sí	Sí
Freeze Control (quemaduras por congelación)	-	-	-
Temperatura ajustable congelador	Sí	Sí	Sí
Proceso de descongelación	Automático	Automático	Automático
<b>DATOS TÉCNICOS</b>			
Altura	1876	1874	1874
Anchura	908	909	909
Profundidad	716	698	698
Medidas de encastre (Alto x Ancho x Fondo)	-	-	-
Peso neto (kg)	159	118	118
Potencia nominal (W)	-	-	-
Voltaje (V)	220-240	220-240	220
Corriente (A)	1,21	1,5	1,5
Frecuencia (Hz)	50/60	50/60	50/60
Bisagra puerta	-	-	-
Longitud cable de conexión (cm)	180	180	180
<b>DATOS DE CONSUMO</b>			
Clasificación energética	F	E	F
Consumo energético anual (kWh)	420	338	420
Capacidad de congelación (kg/24hrs)	8	5	5
Clase climática	SN-N-ST-T	SN-N-ST-T	SN-N-ST-T
Rango de temperatura ambiente	10°C - 43°C	10°C - 43°C	10°C - 43°C
Capacidad Neta total (L)	492	594	610
Capacidad Neta Refrigerador (L)	255	388	388
Capacidad Neta Congelador (L)	237	206	222
Nivel de ruido dB(A)	41	37	37
Clase de ruido	C	C	C

**FRIGORÍFICOS DOBLE PUERTA CARACTERÍSTICAS TÉCNICAS**

	<b>WT70E 831 X</b>	<b>W55TM 6110 W 1</b>	<b>W55TM 4110 W 1</b>
Nombre comercial			
Código EAN	8003437623134	8003437615719	8003437615689
Código 12 NC	869991631050	859991616970	859991616940
Tipo de instalación	Libre Instalación	Libre Instalación	Libre Instalación
Categoría	Doble Puerta 70cm	Doble Puerta 54 cm	Doble Puerta 54 cm
Acabado	Optic Inox	Blanco	Blanco
<b>CARACTERÍSTICAS GENERALES</b>			
Sistema de Refrigeración	Total No Frost	Direct Cool	Direct Cool
Tipo de display	Clever Out 2015	Mechanical	Mechanical
Iluminación interior	Sí	Sí	Sí
Sensores 6th SENSE	Sí	-	-
Electroválvula	-	-	-
Número de evaporadores	1	1	1
Indicador de mal funcionamiento	Sí	-	-
Pies ajustables	Sí - Todos	Sí - Frontales	Sí - Frontales
<b>PRESTACIONES FRIGORÍFICO</b>			
Columna Multiflow	Sí	-	-
Número de bandejas fijas y ajustables	1 + 3	1 + 3	1 + 3
Número de balcones	4	4	3
Número de cajones	2	1	1
Material Estantes	Cristal con Perfil	Cristal con Perfil	Cristal con Perfil
Bandeja Huevos	-	-	-
Balcón botellas	-	-	-
Compartimento Dairy, productos lácteos	-	-	-
Botón ON/OFF refrigerador	-	-	-
Indicador de puerta abierta refrigerador	Sí	-	-
Función Refrigeración Rápida	-	-	-
Temperatura ajustable refrigerador	Sí	Sí	Sí
Proceso de descongelación	Automático	Automático	Automático
<b>PRESTACIONES CONGELADOR</b>			
Número Compartimentos total	1 estante + 1 cajón	2 estantes	2 estantes
Indicador de puerta abierta congelador	-	-	-
Fabricador de hielo	Sí	-	-
Cubitera	-	Sí	Sí
Función Congelación Rápida	Sí	-	-
Compartimento de congelación rápida	Sí	-	-
Freeze Control (quemaduras por congelación)	-	-	-
Temperatura ajustable congelador	-	-	-
Proceso de descongelación	Automático	Manual	Manual
<b>DATOS TÉCNICOS</b>			
Altura	1800	1600	1440
Anchura	700	540	540
Profundidad	725	570	570
Medidas de encastre (Alto x Ancho x Fondo)	-	-	-
Peso neto (kg)	104	42	42
Potencia nominal (W)	0	144	122
Voltaje (V)	220-240	220-240	220-240
Corriente (A)	1,5	0,7	0,59
Frecuencia (Hz)	50	50	50
Bisagra puerta	Sí	Sí	Sí
Longitud cable de conexión (cm)	217	150	150
<b>DATOS DE CONSUMO</b>			
Clasificación energética	F	F	F
Consumo energético anual (kWh)	378	230	220
Capacidad de congelación (kg/24hrs)	5	2	2
Clase climática	N	N-ST	N-ST
Rango de temperatura ambiente	10°C - 43°C	16°C - 38°C	16°C - 38°C
Capacidad Neta total (L)	422	242	212
Capacidad Neta Refrigerador (L)	317	201	171
Capacidad Neta Congelador (L)	106	41	41
Nivel de ruido dB(A)	43	35	41
Clase de ruido	D	B	C

Nombre comercial	SW8 AM2Y XR 2	SW8 AM2Y WR 2	SW8 AM1Q X 1	SW6 A2Q W 2	W55VM 1110W 1	ARG 180701	ARZ 0051
Código EAN	8003437614132	8003437613975	8003437614620	8003437614576	8003437614392	8003437046520	8003437045738
Código 12 NC	869991608310	869991608360	869991608350	869991606180	859991614440	859991613290	859991604120
Tipo de instalación	Libre Instalación	Libre Instalación	Libre Instalación	Libre Instalación	Libre Instalación	Encastre	Encastre
Acabado	Optic Inox	Blanco Global	Optic Inox	Blanco Global	Blanco	Blanco	Blanco
<b>CARACTERÍSTICAS GENERALES</b>							
Tipo de display	Centauro	Centauro	EOS2	EOS1	Mecánico	E.T.	Mecánico
Iluminación interior	Sí	Sí	Sí	Sí	Sí	Sí	Sí
Sensores 6th SENSE	Fresh Control	Fresh Control	Fresh Control	Sí	-	Fresh Control	-
Indicador de mal funcionamiento	Sí	Sí	Sí	Sí	-	Sí	-
Pies ajustables	Sí - Frontales	Sí - Frontales	Sí - Frontales	Sí - Frontales	Sí - Frontales	-	Sí - Todos
<b>PRESTACIONES REFRIGERADOR</b>							
Sistema de Refrigeración	Direct Cool	Direct Cool	Direct Cool	Direct Cool	Direct Cool	Direct Cool	Direct Cool
Número de bandejas fijas y ajustables	1 + 4	1 + 4	1 + 4	1 + 4	1 + 1	1 + 5	3
Número de balcones	4	4	5	4	3	4	2
Número de cajones	2	2	1	2	1	2	2
Balcón botellas		Sí	-	Sí	-	Sí	-
Compartimento Dairy, productos lácteos		Sí	-	Sí	-	Sí	-
Función Refrigeración Rápida	Sí	Sí	Sí	Sí	-	-	-
Temperatura ajustable	Sí	Sí	Sí	Sí	Sí	Sí	Sí
Proceso de descongelación	Automático	Automático	Automático	Automático	Automático	Automático	Automático
<b>DATOS TÉCNICOS</b>							
Altura	1875	1875	1875	1670	838	1770	819-889
Anchura	595	595	595	595	540	540	597
Profundidad	630	630	630	645	595	545	545
Medidas de encastre (Alto x Ancho x Fondo)	-	-	-	-	-	1774x560x550	820x599x550
Peso neto (kg)	62	62	62	58	27,5	50	32
Potencia nominal (W)	100	100	100	100	106	130	100
Voltaje (V)	220-240	220-240	220-240	220-240	220-240	220-240	220-240
Corriente (A)	1,5	1,5	1,5	1,5	0,5	16	16
Frecuencia (Hz)	50	50	50	50	50	50	50
Bisagra puerta	Sí	Sí	Sí	Sí	Sí	Sí	Sí
Longitud cable de conexión (cm)	245	195	200	200	150	245	245
<b>DATOS DE CONSUMO</b>							
Clasificación energética	E	E	F	E	F	F	F
Consumo energético anual (kWh)	114	114	145	110	182	146	118
Capacidad de congelación (kg/24hrs)	-	-	-	-	2,6	-	-
Clase climática	SN-N-ST-T	SN-N-ST-T	SN-N-ST-T	SN-N-ST-T	SN-T	SN-T	SN-T
Capacidad Neta Refrigerador (L)	364	364	363	322	105	314	144
Capacidad Neta Congelador (L)	-	-	-	-	17	-	-
Nivel de ruido dB(A)	38	38	38	38	38	35	37
Clase de ruido	C	C	C	C	C	B	C

Nombre comercial	UW8 F2Y XBI F 2	UW8 F2Y WBI F 2	UW6 F2Y WBI F 2	W55ZM 111 W	AFB 18401
Código EAN	8003437614217	8003437614675	8003437614644	8003437239076	8003437046605
Código 12 NC	859991608490	859991608500	859991608480	859991609160	859991613710
Tipo de instalación	Libre instalación	Libre instalación	Libre instalación	Libre instalación	Encastre
Acabado	Optic Inox	Blanco Global	Blanco Global	Blanco	Blanco
<b>CARACTERÍSTICAS GENERALES</b>					
Tipo de display	Centauro	Centauro	Centauro	Mecánico	Centauro
Iluminación interior	Sí	Sí	Sí	-	Sí
Sensores 6th SENSE	Freeze Control	Freeze Control	Freeze Control	-	Freeze Control
Indicador de puerta abierta	Sí	Sí	Sí	-	-
Indicador de mal funcionamiento	Sí	Sí	Sí	-	Sí
Alarma de temperatura	Sí	Sí	Sí	-	-
Pies ajustables	Sí - Frontales	Sí - Frontales	Sí - Frontales	Sí - Frontales	-
<b>PRESTACIONES CONGELADOR</b>					
Sistema de Refrigeración	No Frost	No Frost	No Frost	Direct Cool	No Frost
Número de compartimentos	7	7	6	3	8
Fabricador de hielo	IceMate	IceMate	IceMate	-	-
Cubitera	Sí	Sí	Sí	-	Sí
Función Congelación Rápida	Sí	Sí	Sí	-	Sí
Temperatura ajustable	Sí	Sí	Sí	Sí	Sí
Proceso de descongelación	Automatico	Automatico	Automatico	Manual	Automatico
<b>DATOS TÉCNICOS</b>					
Altura	1875	1875	1670	838	1770
Anchura	595	595	595	540	540
Profundidad	630	630	645	615	545
Medidas de encastre (Alto x Ancho x Fondo)	-	-	-	-	1774x560x550
Peso neto (kg)	69	69	63	29	57
Potencia nominal (W)	150	150	150	208	130
Voltaje (V)	220-240	220-240	220-240	220-240	220-240
Corriente (A)	1	1	1,4	0,95	16
Frecuencia (Hz)	50	50	50	50	50
Bisagra puerta	Sí	Sí	Sí	Sí	Sí
Longitud cable de conexión (cm)	245	245	245	150	245
<b>DATOS DE CONSUMO</b>					
Clasificación energética	E	E	E	F	F
Consumo energético anual (kWh)	242	242	230	213	294
Capacidad de congelación (kg/24hrs)	26	26	17	5,2	22
Clase climática	SN-N-ST-T	SN-N-ST-T	SN-N-ST-T	SN-T	SN-T
Capacidad Neta Congelador (L)	263	263	228	103	209
Nivel de ruido dB(A)	41	41	41	41	38
Clase de ruido	C	C	C	C	C

	WHE39352 FO	WHE2535 FO
Nombre Comercial		
Código EAN	8003437166938	8003437166969
Código 12 NC	859991607550	859991612180
Tipo de instalación	Libre instalación	Libre instalación
Acabado	Blanco	Blanco
<b>CARACTERÍSTICAS GENERALES</b>		
Tipo de display	LED	LED
Iluminación interior	Sí	Sí
Puerta contrabalaceada	Sí	Sí
Temperatura ajustable	Sí	Sí
Indicador de puerta abierta	-	Sí
Indicador de mal funcionamiento	Sí	Sí
Canal de deshidratación frontal para descongelación	Sí	Sí
Cerradura	Sí	Sí
<b>PRESTACIONES CONGELADOR</b>		
Sistema de Refrigeración	Direct Cool	Direct Cool
Sensores 6th SENSE	6th Sense	6th Sense
Space Max	Sí	Sí
Space +	-	-
Opción Eco	Sí	Sí
Función Congelación Rápida	Sí	Sí
Luz Congelación Rápida	Sí	Sí
Número de cajones/compartimentos	4	2
Cesta de almacenamiento Eco	-	2
Cesta de almacenamiento Lux	4	-
Proceso de descongelación	Manual	Manual
<b>DATOS TÉCNICOS</b>		
Altura	916	916
Anchura	1405	1010
Profundidad	698	698
Peso neto (kg)	48.9	37.2
Potencia nominal (W)	100	100
Voltaje (V)	220-240	220-240
Corriente (A)	16	16
Frecuencia (Hz)	50	50
Longitud cable de conexión (cm)	245	245
<b>DATOS DE CONSUMO</b>		
Clasificación energética	E	F
Consumo energético anual (kWh)	250	248
Capacidad de congelación (kg/24hrs)	20	16.5
Clase climática	SN-T	SN-T
Capacidad Neta Congelador (L)	390	252
Nivel de ruido dB(A)	42	42
Clase de ruido	D	D

WH2010 A+E	WHS2121	WH1410 E2
8003437163784	8003437166433	8003437167430
859991612240	859991611990	859991608930
Libre instalación	Libre instalación	Libre instalación
Blanco	Blanco	Blanco
<b>CARACTERÍSTICAS GENERALES</b>		
LED	LED	LED
-	-	-
Sí	-	Sí
Sí	Sí	Sí
-	-	Sí
Sí	Sí	Sí
Sí	Sí	-
-	-	Sí
<b>PRESTACIONES CONGELADOR</b>		
Direct Cool	Direct Cool	Direct Cool
6th Sense	-	6th Sense
-	-	-
Sí	Sí	Sí
Sí	Sí	Sí
-	Sí	Sí
1	1	1
1	1	1
-	-	-
Manual	Manual	Manual
<b>DATOS TÉCNICOS</b>		
865	865	865
806	806	573
642	642	642
27.9	27.9	24.5
75	75	70
220-240	220-240	220-240
16	16	16
50	50	50
170	200	170
<b>DATOS DE CONSUMO</b>		
F	F	F
223	223	186
14.5	14.5	11
SN-ST	SN-ST	SN-T
202	202	131
42	42	41
D	D	C

	W8 W046WR SPT	W8 W946WR SPT
Nombre comercial		
Código EAN	8003437618727	8003437618567
Código 12 NC	859991624260	859991624180
Tipo de instalación	Libre Instalación	Libre Instalación
Tipo de carga	Lavadora Frontal	Lavadora Frontal
Acabado	Blanco	Blanco
Acabado Puerta	Negro	Negro
<b>INFO GENERAL</b>		
Tecnología 6th SENSE	6th Sense	6th Sense
Capacidad (KG)	10	9
Velocidad máxima de centrifugado (rpm)	1200	1400
Volumen del tambor	64	64
Tipo de display	LCD	LCD
Tipo de motor	Direct Drive	Direct Drive
<b>OPCIONES</b>		
Control temperatura	Sí	Sí
Control de desequilibrio	Sí	Sí
Inicio / Fin diferido	Sí	Sí
Pre-Lavado	Sí	Sí
Aclarado intensivo/Extra	Sí	Sí
<b>PROGRAMAS</b>		
FreshCare	Supreme Silence	Supreme Silence
Clean + / Muy Sucio	-	-
Colors 15º, lavado en frío	-	-
Programa Rápido/ Rápido 30'	Sí	Sí
Hot Finishing	Sí	Sí
Tejidos (algodón / sintéticos / Delicados / Lana)	Sí	Sí
EcoCotton	Sí	Sí
Jeans / Baby		
<b>DATOS DE CONSUMO</b>		
	A	A
Eficiencia Energética NEL	B	B
Eficacia de centrifugado	51	49
Consumo energético (Kwh) por 100 ciclos	45	45
Consumo de agua por ciclo Eco	71	71
Nivel de ruido centrifugado (dBa)	239	225
Consumo (kwh) / duración (min) programa Eco40-60	175	170
Consumo (kwh) / duración (min) programa Eco40-60 media carga	150	150
Consumo (kwh) / duración (min) programa Eco40-60 cuarto de carga	53	53
Consumo (kwh) / duración (min) Stand by		
Humedad residual (%) después de ciclo Eco	83	83
<b>DATOS TÉCNICOS</b>		
	<b>845x599x643</b>	<b>845x599x643</b>
Peso neto (Kg)	120	120
Medidas (alto x ancho x fondo) mm	220-240	220-240
Longitud cable conexión (cm)	10	10
Voltaje (V)	50	50
Corriente (A)	1850	1850
Frecuencia (Hz)	Acero inoxidable	Acero inoxidable
Potencia conexión (W)	1850	1850
Material del tambor	Acero inoxidable	Acero inoxidable

W8 W946SR SPT	W8 W846WR SPT	W7X W845WR SPT	W6 W845WR SPT
8003437618574	8003437618482	8003437618437	8003437618079
859991624190	859991624130	859991624080	859991623920
Libre Instalación	Libre Instalación	Libre Instalación	Libre Instalación
Lavadora Frontal	Lavadora Frontal	Lavadora Frontal	Lavadora Frontal
Silver	Blanco	Blanco	Blanco
Negro	Negro	Negro	Negro
6th Sense	6th Sense	6th Sense	6th Sense
9	8	9	8
1400	1400	1200	1400
64	55	64	55
LCD	LCD	LCD	LCD
Direct Drive	Direct Drive	Direct Drive	Direct Drive
Sí	Sí	Sí	Sí
Sí	Sí	Sí	Sí
Sí	Sí	Sí	Sí
Sí	Sí	Sí	Sí
Sí	Sí	Sí	Sí
Supreme Silence	Supreme Silence	Supreme Silence	Supreme Silence
-	-	-	-
-	-	-	-
Sí	Sí	Sí	Sí
Sí	Sí	Sí	Sí
Sí	Sí	Sí	Sí
Sí	Sí	Sí	Sí
A	A	B	B
B	B	B	B
49	47	57	54
45	46	45	48
71	72	65	72
225	215	215	215
170	165	165	165
150	115	150	150
53	53	53	53
83	73	73	70
<b>845x599x643</b>	<b>845x599x607</b>	<b>845x599x643</b>	<b>845x599x607</b>
120	120	120	120
220-240	220-240	220-240	220-240
10	10	10	10
50	50	50	50
1850	1850	1850	1850
Acero inoxidable	Acero inoxidable	Acero inoxidable	Acero inoxidable
1850	1850	1850	1850
Acero inoxidable	Acero inoxidable	Acero inoxidable	Acero inoxidable

	FFB 10469 BV SPT	FFB 9469 SBV SPT	FFB 9469 BV SPT
Nombre comercial			
Código EAN	8003437628108	8003437050398	8003437050404
Código 12 NC	869991641820	859991643090	859991643100
Tipo de instalación	Libre Instalación	Libre Instalación	Libre Instalación
Tipo de carga	Lavadora Frontal	Lavadora Frontal	Lavadora Frontal
Acabado	Blanco	Silver	Blanco
Acabado Puerta	Negro	Negro	Negro
<b>INFO GENERAL</b>			
Tecnología 6th SENSE	6th Sense	6th Sense	6th Sense
Capacidad (KG)	10	9	9
Velocidad máxima de centrifugado (rpm)	1400	1400	1400
Volumen del tambor	71	62	62
Tipo de display	Big Digit	Big Digit	Big Digit
Tipo de motor	BPM	BPM	BPM
<b>OPCIONES</b>			
Control temperatura	Sí	Sí	Sí
Control de desequilibrio	Sí	Sí	Sí
Inicio / Fin diferido	Sí	Sí	Sí
Pre-Lavado	Sí	Sí	Sí
Aclarado intensivo/Extra	Sí	Sí	Sí
<b>PROGRAMAS</b>			
FreshCare	FreshCare Facelift	FreshCare Facelift	FreshCare Facelift
Clean + / Muy Sucio	Sí	Sí	Sí
Colors 15º, lavado en frío	-	-	-
Programa Rápido/ Rápido 30'	Sí	Sí	Sí
Tejidos (algodón / sintéticos / Delicados / Lana)	Sí	Sí	Sí
EcoCotton	Sí	Sí	Sí
Jeans / Baby	-	-	-
<b>DATOS DE CONSUMO</b>			
Eficiencia Energética NEL	A	A	A
Eficacia de centrifugado	B	B	B
Consumo energético (Kwh) por 100 ciclos	51	49	49
Consumo de agua por ciclo Eco	52	50	50
Nivel de ruido (dBa)	76	78	78
Duración (min) programa Eco40-60	235	225	225
Duración (min) programa Eco40-60 media carga	180	170	170
Duración (min) programa Eco40-60 cuarto de carga	150	130	130
Humedad residual (%) después de ciclo Eco	53	53	53
<b>DATOS TÉCNICOS</b>			
Peso neto (Kg)	75.9	71	71
Medidas (alto x ancho x fondo) mm	850x595x605	850x595x630	850x595x630
Longitud cable conexión (cm)	120	120	120
Voltaje (V)	220-240	220-240	220-240
Corriente (A)	10	10	10
Frecuencia (Hz)	50	50	50
Potencia conexión (W)	1850	1850	1850
Material del tambor	Acero inoxidable	Acero inoxidable	Acero inoxidable

FFB 9469 WV SPT	FFB 9258 WV SP	FFB 8469 SBV SPT	FFB 8469 BV SPT	FFB 8258 WV SP	FFB 7259 WV SP	FFB 7238 WV SP
8003437050411	8003437049743	8003437050534	8003437050541	8003437049712	8003437051111	8003437044670
859991643110	859991638010	859991643230	859991643240	859991637970	859991653120	859991597000
Libre Instalación	Libre Instalación	Libre Instalación	Libre Instalación	Libre Instalación	Libre Instalación	Libre Instalación
Lavadora Frontal	Lavadora Frontal	Lavadora Frontal	Lavadora Frontal	Front loader	Lavadora Frontal	Front loader
Blanco	Blanco	Silver	Blanco	Blanco	Blanco	Blanco
Blanco	Blanco	Negro	Negro	Blanco	Blanco	Blanco
6th Sense	6th Sense	6th Sense	6th Sense	6th Sense	6th Sense	6th Sense
9	9	8	8	8	7	7
1400	1400	1400	1400	1200	1200	1400
62	62	62	62	54	52	52
Big Digit	Big Digit	Big Digit	Big Digit	Big Digit	Big Digit	Big Digit
BPM	BPM	BPM	BPM	BPM	BPM	CIM
Sí	Sí	Sí	Sí	Sí	Sí	Sí
Sí	Sí	Sí	Sí	Sí	Sí	Sí
Sí	Sí	Sí	Sí	Sí	Sí	Sí
Sí	Sí	Sí	Sí	Sí	Sí	Sí
Sí	Sí	Sí	Sí	Sí	Sí	Sí
FreshCare Facelift	FreshCare Facelift	FreshCare Facelift	FreshCare Facelift	FreshCare Facelift	FreshCare Facelift	FreshCare Facelift
Sí	Sí	Sí	Sí	Sí	Sí	Sí
-	-	-	-	-	-	-
Sí	Sí	Sí	Sí	Sí	Sí	Sí
Sí	Sí	Sí	Sí	Sí	Sí	Sí
Sí	Sí	Sí	Sí	Sí	Sí	Sí
-	Sí	-	-	Sí	-	Sí
A	B	A	A	B	B	D
B	B	B	B	B	B	B
49	57	47	47	54	52	157
50	50	48	48	48	45	44
78	79	78	78	79	77	80
225	220	215	215	215	205	270
170	170	165	165	165	165	190
130	160	130	130	160	155	190
53	53	53	53	53	53	53
71	71	71	71	71	65	65
850x595x630	850x595x630	845x595x630	845x595x630	845x595x630	845x595x575	845x595x575
120	120	120	120	120	120	120
220-240	220-240	220-240	220-240	220-240	220-240	220-240
10	10	10	10	10	10	10
50	50	50	50	50	50	50
1850	1850	1850	1850	1850	1850	1850
Acero inoxidable	Acero inoxidable	Acero inoxidable	Acero inoxidable	Acero inoxidable	Acero inoxidable	Acero inoxidable

## encastre

	BI WMWG 81484E EU	BI WMWG 71483E EU N
Nombre comercial		
Código EAN	8003437603631	8003437616884
Código 12 NC	869991585890	869991620860
Tipo de instalación	Encastre	Encastre
Tipo de carga	Lavadora Frontal	Lavadora Frontal
Acabado	Blanco	Blanco
Acabado Puerta	Blanco	Blanco
<b>INFO GENERAL</b>		
Tecnología 6th SENSE	6th Sense	6th Sense
Capacidad (KG)	8	7
Velocidad máxima de centrifugado (rpm)	1200	1400
Volumen del tambor	58	52
Tipo de display	Big Digit	Big Digit
Tipo de motor	BPM	CIM
<b>OPCIONES</b>		
Control temperatura	Sí	Sí
Control de desequilibrio	Sí	Sí
Inicio / Fin diferido	Sí	Sí
Pre-Lavado	Sí	Sí
Aclarado intensivo/Extra	Sí	Sí
<b>PROGRAMAS</b>		
FreshCare	FreshCare	FreshCare
Clean + / Muy Sucio	Sí	Sí
Colors 15°, lavado en frío	Sí	Sí
Programa Rápido/ Rápido 30'	Sí	Sí
Tejidos (algodón / sintéticos / Delicados / Lana)	Sí	Sí
EcoCotton	Sí	Sí
Jeans / Baby	Sí	Sí
<b>DATOS DE CONSUMO</b>		
Eficiencia Energética NEL	B	D
Eficacia de centrifugado	B	B
Consumo energético (Kwh) por 100 ciclos	138	157
Consumo de agua por ciclo Eco	48	44
Nivel de ruido (dBa)	70	72
Duración (min) programa Eco40-60	240	270
Duración (min) programa Eco40-60 media carga	200	190
Duración (min) programa Eco40-60 cuarto de carga	200	190
Humedad residual (%) después de ciclo Eco	53	53
<b>DATOS TÉCNICOS</b>		
Peso neto (Kg)	66.5	64.4
Medidas (alto x ancho x fondo) mm	820x595x545	820x595x545
Longitud cable conexión (cm)	120	120
Voltaje (V)	220-240	220-240
Corriente (A)	10	10
Frecuencia (Hz)	50	50
Potencia conexión (W)	1850	1850
Material del tambor	Acero inoxidable	Acero inoxidable



	TDLR 7222BS NX/N	TDLR 7221BS SPT/N
Nombre comercial		
Código EAN	8003437047619	8003437047510
Código 12 NC	859991622940	859991622530
Tipo de instalación	Libre Instalación	Libre Instalación
Tipo de carga	Carga Superior	Carga Superior
Acabado	Blanco	Blanco
Acabado Puerta	Blanco	Blanco
<b>INFO GENERAL</b>		
Tecnología 6th SENSE	6th Sense	6th Sense
Capacidad (KG)	7	7
Velocidad máxima de centrifugado (rpm)	1200	1200
Volumen del tambor	42	42
Tipo de display	Big Digit	Big Digit
Tipo de motor	Direct Drive	BPM
<b>OPCIONES</b>		
Control temperatura	Sí	Sí
Control de desequilibrio	Sí	Sí
Inicio / Fin diferido	Sí	Sí
Pre-Lavado	Sí	Sí
Aclarado intensivo/Extra	Sí	Sí
<b>PROGRAMAS</b>		
FreshCare	Alliance HR	Alliance HR
Clean + / Muy Sucio	-	-
Colors 15º, lavado en frío	Sí	Sí
Programa Rápido/ Rápido 30'	Sí	Sí
Hot Finishing	-	-
Tejidos (algodón / sintéticos / Delicados / Lana)	Sí	Sí
EcoCotton	Sí	Sí
Jeans / Baby	Sí	Sí
<b>DATOS DE CONSUMO</b>		
Eficiencia Energética NEL	E	E
Eficacia de centrifugado	B	B
Consumo energético (Kwh) por 100 ciclos	78	78
Consumo de agua por ciclo Eco	45	45
Nivel de ruido (dBa)	72	78
Duración (min) programa Eco40-60	205	205
Duración (min) programa Eco40-60 media carga	160	160
Duración (min) programa Eco40-60 cuarto de carga	120	120
Humedad residual (%) después de ciclo Eco	53	53
<b>DATOS TÉCNICOS</b>		
Peso neto (Kg)	56	56
Medidas (alto x ancho x fondo) mm	900x400x600	900x400x600
Longitud cable conexión (cm)	200	120
Voltaje (V)	220-230	220-230
Corriente (A)	10	10
Frecuencia (Hz)	50	50
Potencia conexión (W)	2000	2000
Material del tambor	Acero inoxidable	Acero inoxidable

TDLR 7220SS SP/N	TDLR 65230SS SP/N	TDLR 6230S SP/N	TDLR 6240S SP/N
8003437047480	8003437045851	8003437046087	8003437051234
859991622270	859991605400	859991607890	859991653560
Libre Instalación	Libre Instalación	Libre Instalación	Libre Instalación
Carga Superior	Carga Superior	Carga Superior	Carga Superior
Blanco	Blanco	Blanco	Blanco
Blanco	Blanco	Blanco	Blanco
6th Sense	6th Sense	6th Sense	6th Sense
7	6.5	6	6
1200	1200	1200	1200
42	42	42	42
LED	Small Digit	Small Digit	Small Digit
Universal	Universal	Universal	Universal
Sí	Sí	Sí	Sí
Sí	Sí	Sí	Sí
Sí	Sí	Sí	Sí
Sí	Sí	Sí	Sí
Sí	Sí	Sí	Sí
Alliance HR	Alliance HR	Alliance HR	Alliance HR
-	-	-	-
Sí	Sí	Sí	Sí
-	-	-	-
-	-	-	-
Sí	Sí	Sí	Sí
Sí	Sí	Sí	Sí
Sí	Sí	Sí	-
E	D	D	C
C	B	B	B
78	66	64	56
45	44	43	43
78	77	76	76
205	200	195	195
160	150	150	155
110	110	110	135
62	53	52	52
57	57	57	57
900x400x600	900x400x600	900x400x600	900x400x600
120	120	120	120
220-230	220-230	220-230	220-230
10	10	10	10
50	50	50	50
2100	2100	2100	2100
Acero inoxidable	Acero inoxidable	Acero inoxidable	Acero inoxidable

## LAVASECADORAS CARACTERÍSTICAS TÉCNICAS

Nombre Comercial	FWDD 1071682 WSV EU N	FFWDD 1074269 BV SPT	FWDG 961483 SBV SPT N	FFWDB 964369 SBV SPT	FWDG 961483 WBV SPT N
Código EAN	8003437616396	8003437637346	8003437615542	8003437636264	8003437615504
Código 12 NC	869991619040	869991655010	869991616800	869991651530	869991616750
Tipo de instalación	Libre Instalación	Libre Instalación	Libre Instalación	Libre Instalación	Libre Instalación
Acabado	Blanco	Blanco	Silver	Silver	Blanco
Acabado Puerta	Blanco & Silver	Negro	Negro	Negro	Negro
<b>INFO GENERAL</b>					
Tecnología	FreshCare	FreshCare	FreshCare	FreshCare	FreshCare
Capacidad en lavado	10	10	9	9	9
Capacidad en secado	7	7	6	6	6
Volumen del tambor	71	71	58	58	58
Velocidad máxima de centrifugado	1600	1600	1400	1400	1400
Display	LCD	LCD	Digit	Digit	Digit
<b>PROGRAMAS - OPCIONES</b>					
Colors 15°	-	-	Sí	-	Sí
Algodón	Sí	Sí	Sí	Sí	Sí
Delicados	Sí	Sí	Sí	Sí	Sí
Sport	Sí	Sí	-	-	-
Sintéticos	Sí	Sí	Sí	Sí	Sí
Especial lana	Sí	Sí	Sí	Sí	Sí
Rápido 30°	Sí	Sí	Sí	Sí	Sí
Control temperatura	Solo lavado	Solo lavado	Solo lavado	Solo lavado	Solo lavado
Control de balanceo	Sí	Sí	Sí	Sí	Sí
<b>DATOS TÉCNICOS</b>					
Peso neto (kg)	73.4	73.4	66	66	66
Medidas (alto x ancho x fondo) (mm)	850x595x605	850x595x606	850x595x540	850x595x540	850x595x540
Longitud cable de conexión (cm)	120	120	120	120	120
Voltage (V) / Corriente (A) / Frecuencia (Hz)	220-240/10/50	220-240/10/51	220-240/10/50	220-240/10/50	220-240/10/50
Tipo de motor	CIM	BPM	BPM	BPM	BPM
Material tambor	Acero inoxidable	Acero inoxidable	Acero inoxidable	Acero inoxidable	Acero inoxidable
<b>DATOS DE CONSUMO</b>					
Clase Eficiencia energética Lavado NEL	D	A	C	A	C
Clase Eficiencia energética Lavado/Secado NEL	E	D	D	D	D
Consumo energético (Kwh) por 100 ciclos - Lavado	79	51	65	49	65
Consumo energético (Kwh) por 100 ciclos - Lavado y Secado	414	342	307	307	307
Consumo de agua por ciclo Eco - Lavado	51	52	50	50	50
Consumo de agua por ciclo Eco - Lavado y Secado	66	66	65	65	65
Nivel de ruido (dBa)	83	79	81	75	81
Duración (min) programa Eco40-60 - Lavado	239	239	220	228	220
Duración (min) programa Eco40-60 media carga - Lavado	180	180	170	174	170
Duración (min) programa Eco40-60 cuarto de carga - Lavado	135	135	130	135	130
Duración (min) programa Eco40-60 - Lavado y Secado	590	570	560	560	560
Duración (min) programa Eco40-60 media carga - Lavado y Secado	360	350	310	310	310
Humedad residual (%) después de ciclo Eco	44	53	54	53	54

FFWDB 964369 BV SPT	FFWDB 976258 BV SPT	FFWDB 864369 BV SPT	FFWDB 864349 WV SPT	BI WDWG 861484 EU	BI WDWG 751482 EU N
8003437636288	8003437636226	8003437636486	8003437636516	8003437603679	8003437616907
869991651540	869991651490	869991651640	869991651670	869991586100	869991620880
Libre Instalación	Libre Instalación	Libre Instalación	Libre Instalación	Encastre	Encastre
Blanco	Blanco	Blanco	Blanco	Blanco	Blanco
Negro	Negro	Negro	Blanco	Blanco	Blanco
<b>INFO GENERAL</b>					
FreshCare	FreshCare	FreshCare	FreshCare	FreshCare	FreshCare
9	9	8	8	8	7
6	7	6	6	6	5
58	71	58	58	58	52
1400	1600	1400	1400	1400	1400
Digit	Digit	Digit	Digit	Digit	Digit
<b>PROGRAMAS - OPCIONES</b>					
-	-	-	-	Sí	Sí
Sí	Sí	Sí	Sí	Sí	Sí
Sí	Sí	Sí	Sí	Sí	Sí
-	-	-	-	Sí	-
Sí	Sí	Sí	Sí	Sí	Sí
Sí	Sí	Sí	Sí	Sí	Sí
Sí	Sí	Sí	Sí	Sí	Sí
Solo lavado	Solo lavado	Solo lavado	Solo lavado	Solo lavado	Solo lavado
Sí	Sí	Sí	Sí	Sí	Sí
<b>DATOS TÉCNICOS</b>					
66	73.4	66	66	66	67
850x595x540	850x595x605	850x595x540	850x595x540	820x595x545	820x595x545
120	120	120	120	170	120
220-240/10/50	220-240/10/50	220-240/10/50	220-240/10/50	220-240/10/50	220-240/10/50
BPM	CIM	BPM	BPM	BPM	CIM
Acero inoxidable	Acero inoxidable	Acero inoxidable	Acero inoxidable	Acero inoxidable	Acero inoxidable
<b>DATOS DE CONSUMO</b>					
A	B	A	B	C	D
D	E	D	D	D	E
49	57	47	55	63	69
307	414	307	307	307	324
50	50	48	48	48	44
65	66	65	65	65	66
75	80	75	75	70	73
228	228	215	218	210	205
174	170	168	168	165	160
135	145	130	145	130	130
560	590	560	560	560	560
310	360	310	310	310	300
53	44	53	53	53	53

	W6 D94WR SPT	FFT M11 8X3BY SPT
Nombre comercial		
Código EAN	8003437623813	8003437624124
Código 12 NC	869991633510	869991633930
Tipo de instalación	Libre Instalación	Libre Instalación
Tipo de secadora	Condensación	Condensación
Acabado	Blanco	Blanco
Acabado Puerta	Negro	Negro
<b>INFO GENERAL</b>		
Tecnología	Bomba de Calor	Bomba de Calor
Capacidad (kg)	9	8
Tipo de display	LCD	Big Digit
Insonorización	Sí	Sí
Indicador de progreso	Sí	Sí
<b>PROGRAMAS</b>		
Función antiarrugas, fácil plancha	Sí / Sí	- / Sí
Opción ciclo refresh	Sí	Sí
Certificado para lana	-	-
Inicio diferido	Sí	Sí
Ajuste del nivel de secado	Sí	Sí
<b>DATOS TÉCNICOS</b>		
Peso neto	50,5	48,5
Altura (mm)	849	849
Anchura (mm)	597	597
Profundidad (mm)	656	649
Volumen del tambor (L)	120	120
Longitud cable de conexión (cm)	150	150
Voltaje (V)	220-240	220-240
Corriente (A)	10	10
Frecuencia (Hz)	50	50
Potencia nominal (W)	700	700
Angulo apertura de la puerta	130	130
Diámetro puerta (cm)	35	34
Material tambor	Acero inoxidable	Acero inoxidable
<b>DATOS DE CONSUMO</b>		
Clase energética	A+++	A+++
Consumo energético anual (kWh)	194	176
Consumo energético Algodón Carga completa (kWh)	1.64	1.46
Consumo energético Algodón Carga parcial (kWh)	0.86	0.79
Consumo energético modo espera (W)	2	2
Consumo energético modo apagado	0.33	0.4
Duración ponderada del programa (min.)	159	154
Duración media del programa Algodón a carga parcial (min.)	120	120
Duración media del programa Algodón a carga completa (min.)	210	200
Eficacia de condensación	A	A
Nivel de ruido (dBA)	62	64

FFT M22 8X3B SPT	FFTN M22 9X2 EU	FFTN M11 82 SPT
8003437625251	8003437639180	8003437639289
869991635880	869991657070	869991657140
Libre Instalación	Libre Instalación	Libre Instalación
Condensación	Condensación	Condensación
Blanco	Blanco	Blanco
Negro	Blanco	Blanco
Bomba de Calor	Bomba de Calor	Bomba de Calor
8	9	8
Big Digit	Big Digit	Big Digit
Sí	Sí	Sí
Sí	Sí	Sí
- / Sí	- / Sí	- / Sí
Sí	Sí	Sí
-	-	-
Sí	Sí	Sí
Sí	Sí	Sí
44	44	44
849	849	849
595	595	595
649	649	649
120	120	120
150	150	150
220-240	220-240	220-240
10	10	10
50	50	50
700	850	850
130	130	130
34	34	34
Acero inoxidable	Acero inoxidable	Galvanizado
A+++	A++	A++
175	258	234
1.42	2.07	1.78
0.78	1.2	1.15
1	1	1
0.5	0.5	0.5
126	166	161
96	131	135
165	211	194
A	B	B
64	64	64

	WFO 3041 PL X	WFO 3041 PL	WFC 3C42 P X
Nombre Comercial			
Código EAN	8003437610479	8003437612244	8003437612497
Código 12 NC	869991600880	869991611660	869991612380
Tipo de instalación	Libre Instalación	Libre Instalación	Libre Instalación
<b>INFORMACIÓN GENÉRICA</b>	Inox	Blanca	Inox
6th SENSE			
Sistema de secado	6th Sense Power Clean	6th Sense Power Clean	6th Sense Power Clean
Acabado	Door Opening System	Door Opening System	Door Opening System
Inicio diferido	24	24	24
Capacidad (nº cubiertos)	14	14	14
Nº temperaturas lavado	3	3	3
Protección antifugas	Sí	Sí	Sí
Filtro	Metálico	Metálico	Metálico
Cesto para cubiertos	-	-	Sí
Bandejas ajustables	3	3	2
Bandeja superior removible	Sí	Sí	Sí
Bandeja superior ajustable	Sí	Sí	Sí
Tercera bandeja cubiertos	Sí, flexible + tirador inox	Sí, flexible + tirador inox	-
<b>OPCIONES Y PROGRAMAS</b>			
Opción PowerClean	Sí	Sí	Sí
Opción Media carga	-	-	-
Multizona, posibilidad de lavado según cesto	Multizone	Multizone	Multizone
Nº de programas	10	10	8
Programas automáticos	Sí	Sí	Sí
Eco 50	Sí	Sí	Sí
Cristalería	Sí	Sí	Sí
Pre lavado	Sí	Sí	Sí
Intensivo 65º	Sí	Sí	Sí
<b>DATOS DE CONSUMO</b>			
Eficiencia energética NEL	C	C	C
Consumo agua	9.5	9.5	9.5
Nivel de ruido (dBa)	41	41	42
Consumo energético anual (kWh)	214	214	214
Consumo agua anual (L)	2660	2660	2660
Duración ciclo normativo	190	190	190
Duración modo "pausa"	12min	12min	12min
Consumo energético modo "pausa"	6 W	6 W	6 W
Consumo energético modo "off" (apagado)	0.5 W	0.5 W	0.5 W
<b>DATOS TÉCNICOS</b>			
Longitud cable conexión (cm)	130	130	130
Longitud manguera de entrada	155	155	155
Longitud tubo de vaciado	150	150	150
Material cuba	Acero inoxidable	Acero inoxidable	Acero inoxidable
Temperatura mínima (°)	40	40	40
Temperatura máxima (°)	70	70	70
Peso bruto (kg)	49	49	49
Peso neto (kg)	47	47	47
Alto (mm)	850	850	850
Ancho (mm)	600	600	600
Fondo (mm)	590	590	590
Medidas nicho de encastre (alto x ancho x fondo)	900x600x590	900x600x590	900x600x590

WFC 3C42 P	WFC 3C33 PF X	WFC 3C33 PF	WFC 3C26 P X	WFC 3C26 P
8003437612480	8003437611711	8003437612794	8003437203169	8003437205033
869991612370	869991609860	869991613520	869991605530	869991605660
Libre Instalación	Libre Instalación	Libre Instalación	Libre Instalación	Libre Instalación
Blanca	Inox	Blanca	Inox	Blanca
6th Sense Power Clean	6th Sense Power Clean	6th Sense Power Clean	6th Sense Power Clean	6th Sense Power Clean
Door Opening System	Door Opening System	Door Opening System	Door Opening System	Door Opening System
24	24	24	24	24
14	14	14	14	14
3	3	3	3	3
Sí	Sí	Sí	Sí	Sí
Metálico	Metálico	Metálico	Metálico	Metálico
Sí	-	-	Sí	Sí
2	3	3	2	2
Sí	Sí	Sí	Sí	Sí
Sí	Sí	Sí	Sí	Sí
-	Sí, fija + tirador de plástico	Sí, fija + tirador de plástico	-	-
Sí	Sí	Sí	Sí	Sí
-	-	-	-	-
Multizone	Multizone	Multizone	Multizone	Multizone
8	8	8	8	8
Sí	Sí	Sí	Sí	Sí
Sí	Sí	Sí	Sí	Sí
Sí	Sí	Sí	Sí	Sí
Sí	Sí	Sí	Sí	Sí
Sí	Sí	Sí	Sí	Sí
C	D	D	E	E
9.5	9.5	9.5	9.5	9.5
42	43	43	46	46
214	238	238	266	266
2660	2660	2660	2660	2660
190	190	190	190	190
12min	12min	12min	12min	12min
6 W	6 W	6 W	6 W	6 W
0.5 W	0.5 W	0.5 W	0.5 W	0.5 W
130	130	130	130	130
155	155	155	155	155
150	150	150	150	150
Acero inoxidable	Acero inoxidable	Acero inoxidable	Acero inoxidable	Acero inoxidable
40	40	40	40	40
70	70	70	70	70
49	49	49	49	49
47	47	47	47	47
850	850	850	850	850
600	600	600	600	600
590	590	590	590	590
900x600x590	900x600x590	900x600x590	900x600x590	900x600x590

Nombre Comercial	WIC 3C34 PFE 5	WI 7020 PF	WRIC 3C26	WI 3010
Código EAN	8003437608308	8003437607455	8003437204791	8003437607240
Código 12 NC	869991595910	869991594500	869991605630	869991594180
Tipo de instalación	Encastre	Encastre	Encastre	Encastre
<b>INFORMACIÓN GENÉRICA</b>	Silver	Silver	Silver	Blanca
6th SENSE				
Sistema de secado	6th Sense	6th Sense Power Clean	6th Sense	-
Acabado	Door Opening System	Door Opening System	Door Opening System	Static
Inicio diferido	12	12	12	-
Capacidad (nº cubiertos)	14	14	14	13
Nº temperaturas lavado	3	3	3	3
Protección antifugas	Sí	Sí	Sí	Sí
Filtro	Metálico	Metálico	Metálico	Metálico
Cesto para cubiertos	-	-	Sí	Sí
Bandejas ajustables	3	3	2	2
Bandeja superior removible	Sí	Sí	Sí	Sí
Bandeja superior ajustable	Sí	Sí	Sí	Sí
Tercera bandeja cubiertos	Sí, fija + tirador de plástico	Sí, fija + tirador de plástico	-	-
<b>OPCIONES Y PROGRAMAS</b>				
Opción PowerClean	Sí	Sí	-	-
Opción Media carga	-	-	-	-
Multizona, posibilidad de lavado según cesto	Multizone	Multizone	Multizone	-
Nº de programas	8	8	8	5
Programas automáticos	Sí	Sí	Sí	-
Eco 50	Sí	Sí	Sí	Sí
Cristalería	Sí	Sí	Sí	-
Pre lavado	Sí	Sí	Sí	-
Intensivo 65º	Sí	Sí	Sí	Sí
<b>DATOS DE CONSUMO</b>				
Eficiencia energética NEL	D	E	E	F
Consumo agua	9,5	9,5	9,5	12
Nivel de ruido (dBa)	44	46	46	49
Consumo energético anual (kWh)	238	266	266	296
Consumo agua anual (L)	2660	2660	2660	3360
Duración ciclo normativo	190	190	190	200
Duración modo "pausa"	12min	12min	12min	12min
Consumo energético modo "pausa"	6 W	6 W	6 W	6 W
Consumo energético modo "off" (apagado)	0,5 W	0,5 W	0,5 W	0,5 W
<b>DATOS TÉCNICOS</b>				
Longitud cable conexión (cm)	130	130	130	130
Longitud manguera de entrada	155	155	155	155
Longitud tubo de vaciado	150	150	150	150
Material cuba	Acero inoxidable	Acero inoxidable	Acero inoxidable	Acero inoxidable
Temperatura mínima (°)	40	40	40	40
Temperatura máxima (°)	70	70	70	70
Peso bruto (kg)	37,5	37,5	37,5	33,9
Peso neto (kg)	35,5	35,5	35,5	32,1
Alto (mm)	820	820	820	820
Ancho (mm)	598	598	598	598
Fondo (mm)	555	555	555	555
Medidas nicho de encastre (alto x ancho x fondo)	900x600x560	900x600x560	900x600x560	900x600x560

WSFO 3023 PF X	WSFC 3M17 X	WSFC 3M17	WSIC 3M17
8003437233456	8003437232992	8003437234156	8003437233012
869991615570	869991616630	869991615750	869991616610
Libre Instalación	Libre Instalación	Libre Instalación	Encastre
Inox	Inox	Blanca	Silver
6th Sense	6th Sense	6th Sense	6th Sense
Static	Static	Static	Static
24	24	24	12
10	10	10	10
3	3	3	3
Sí	Sí	Sí	Sí
Metálico	Metálico	Metálico	Metálico
-	Sí	Sí	Sí
3	2	2	2
Sí	Sí	Sí	Sí
Sí	Sí	Sí	Sí
Sí, fija + tirador de plástico	-	-	-
Sí	-	-	-
-	-	-	-
Multizone	Multizone	Multizone	Multizone
7	6	6	6
Sí	Sí	Sí	Sí
Sí	Sí	Sí	Sí
Sí	Sí	Sí	Sí
Sí	Sí	Sí	Sí
Sí	Sí	Sí	Sí
E	F	F	F
9	9	9	9
43	47	47	47
212	238	238	238
2520	2520	2520	2520
240	240	240	240
12min	12min	12min	12min
5 W	5 W	5 W	5 W
0,5 W	0,5 W	0,5 W	0,5 W
130	130	130	130
155	155	155	155
150	150	150	150
Acero inoxidable	Acero inoxidable	Acero inoxidable	Acero inoxidable
40	40	40	40
70	70	70	70
41,5	41,5	41,5	31,6
39,5	39,5	39,5	29,6
850	850	850	820
450	450	450	448
590	590	590	555
900x600x590	900x600x590	900x600x590	900x600x560

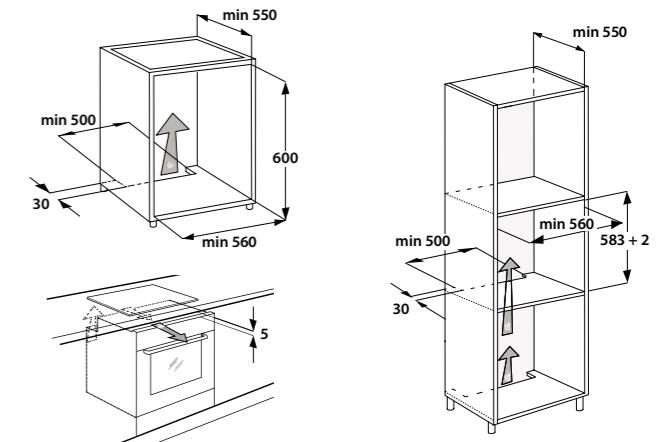
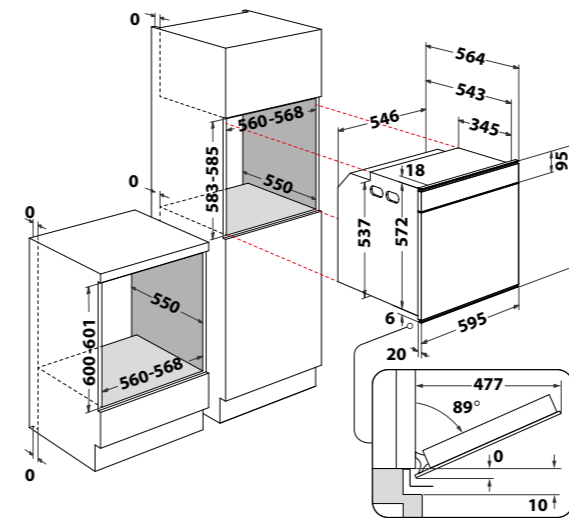

# Esquemas de instalación

## DIMENSIONES

Dimensiones	Aparato	Espacio de instalación
Ancho	595 mm	585 – 602 mm
Alto	595 mm	mín. 560 mm
Fondo	564 mm	mín. 580 mm

## MODELOS

- W9 OS2 4S1 P      • W6 OS4 4S1 H BL
- W6 OM4 4PBS1 P
- W6 OS4 4S1 P

## MONTAJE

- Siga las normas generales vigentes de los organismos competentes en materia de electricidad, agua e incendios.
- Instalación/conexión por parte de personal cualificado.
- El fabricante no se hace responsable de los daños derivados del incumplimiento de este manual o de la documentación suministrada con el aparato.

- 1 Conecte el cable de conexión a los terminales
  - Siga las normas de conexión especificadas
- 2 Coloque el cable de conexión
- 3 Coloque el aparato de modo que quede nivelado al frente
- 4 Fije los laterales del aparato

## ADVERTENCIAS

- Proporcione una protección adecuada contra las descargas utilizando una instalación homologada.
- Ventilación del espacio de instalación (S) mín. 500 x 30 mm..
- La normativa exige que el aparato cuente con toma de conexión a tierra.
- Para que la instalación sea conforme a las normas de seguridad vigentes es necesario un interruptor omnipolar con una distancia mínima de 3 mm.

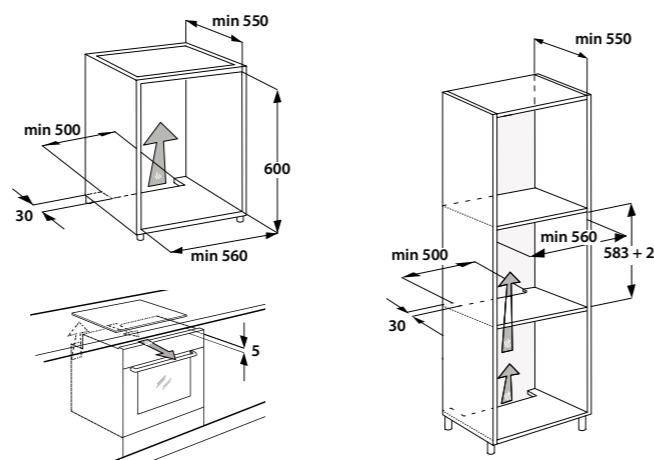
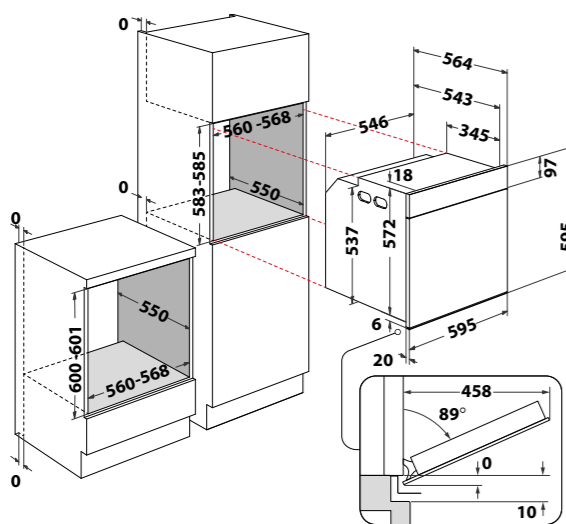

## DIMENSIONES

Dimensiones	Aparato	Espacio de instalación
Ancho	595 mm	585 – 602 mm
Alto	595 mm	mín. 560 mm
Fondo	564 mm	mín. 580 mm

## MONTAJE

- Siga las normas generales vigentes de los organismos competentes en materia de electricidad, agua e incendios.
- Instalación/conexión por parte de personal cualificado.
- El fabricante no se hace responsable de los daños derivados del incumplimiento de este manual o de la documentación suministrada con el aparato.

- 1 Conecte el cable de conexión a los terminales
  - Siga las normas de conexión especificadas
- 2 Coloque el cable de conexión
- 3 Coloque el aparato de modo que quede nivelado al frente
- 4 Fije los laterales del aparato

## MODELOS

- OAKZ9 7961 SP IX · AKZ9 6290 WH · AKZ 663/IX
- AKZ9 7891 IX · OAKZ9 379 P IX
- AKZ9 6290 NB · OAKZ9 379 H IX

## ADVERTENCIAS

- Proporcione una protección adecuada contra las descargas utilizando una instalación homologada.
- Ventilación del espacio de instalación (S) mín. 500 x 30 mm.
- La normativa exige que el aparato cuente con toma de conexión a tierra.
- Para que la instalación sea conforme a las normas de seguridad vigentes es necesario un interruptor omnipolar con una distancia mínima de 3 mm.

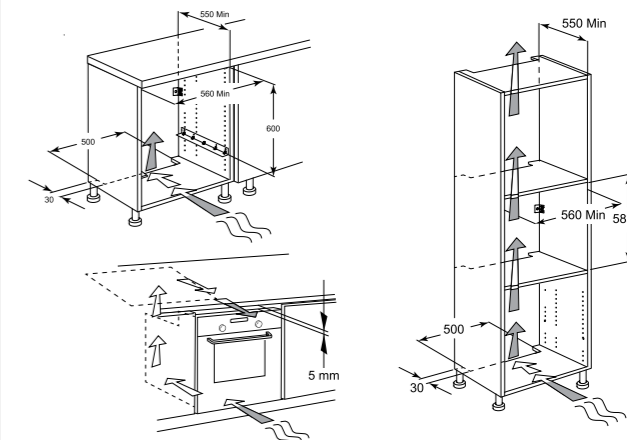
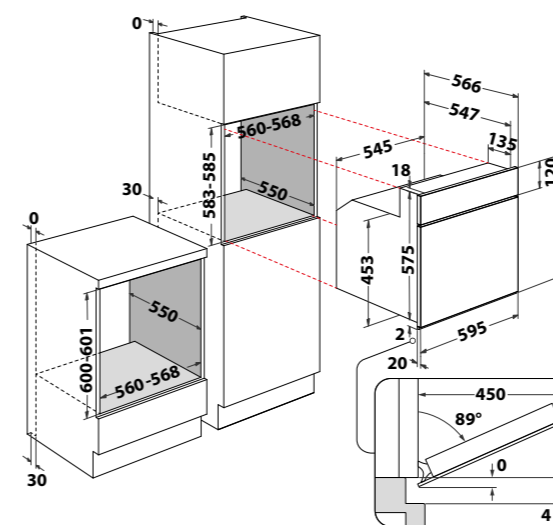

## DIMENSIONES

Dimensiones	Aparato	Espacio de instalación
Ancho	595 mm	600 mm
Alto	595 mm	mín. 560 mm
Fondo	564 mm	mín. 550 mm

## MODELOS

- AKP 785 IX

## MONTAJE

- Siga las normas generales vigentes de los organismos competentes en materia de electricidad, agua e incendios.
- Instalación/conexión por parte de personal cualificado.
- El fabricante no se hace responsable de los daños derivados del incumplimiento de este manual o de la documentación suministrada con el aparato.

- 1 Conecte el cable de conexión a los terminales
  - Siga las normas de conexión especificadas
- 2 Coloque el cable de conexión
- 3 Coloque el aparato de modo que quede nivelado al frente
- 4 Fije los laterales del aparato

## ADVERTENCIAS

- Proporcione una protección adecuada contra las descargas utilizando una instalación homologada.
- Ventilación del espacio de instalación (S) mín. 500 x 30 mm.
- La normativa exige que el aparato cuente con toma de conexión a tierra.
- Para que la instalación sea conforme a las normas de seguridad vigentes es necesario un interruptor omnipolar con una distancia mínima de 3 mm.

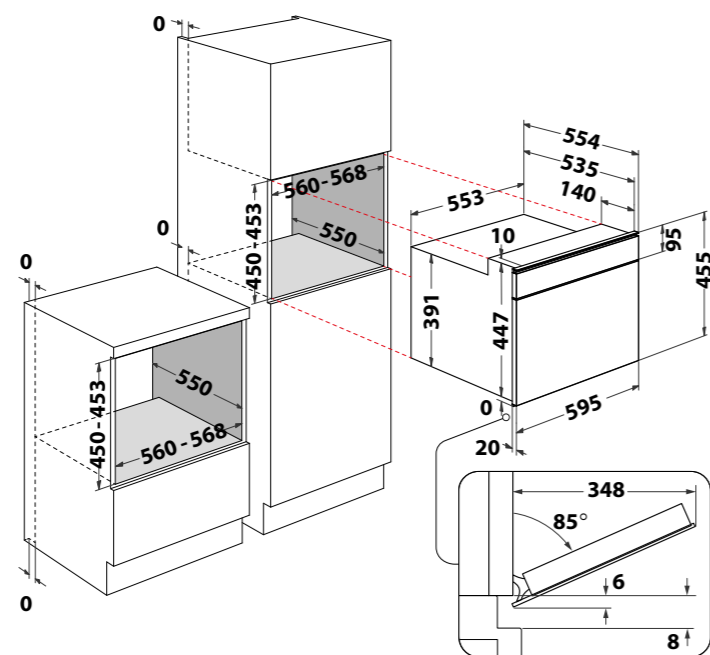

### DIMENSIONES (en milímetros)

Dimensiones	Aparato	Espacio de instalación
Alto	455	450 - 453
Ancho	595	556 - 568
Fondo	554	550

### MODELOS

- W9 MW261 IXL    • W6 MD440 NB
- AMW 509/IX
- W6 MW461

### MONTAJE

- Siga las normas generales vigentes de los organismos competentes en materia de electricidad, agua e incendios.
- Instalación/conexión por parte de personal cualificado.
- El fabricante no se hace responsable de los daños derivados del incumplimiento de este manual o de la documentación suministrada con el aparato.

- 1 Conecte el cable de conexión a los terminales
  - Siga las normas de conexión especificadas
- 2 Coloque el cable de conexión
- 3 Utilice los tornillos suministrados para fijar el aparato
- 4 Verifique el funcionamiento
  - Siga las indicaciones del manual de uso

### ADVERTENCIAS

- Proporcione una protección adecuada contra las descargas utilizando una instalación homologada.
- La normativa exige que el aparato cuente con toma de conexión a tierra.
- Para que la instalación sea conforme a las normas de seguridad vigentes es necesario un interruptor omnipolar con una distancia mínima de 3 mm.

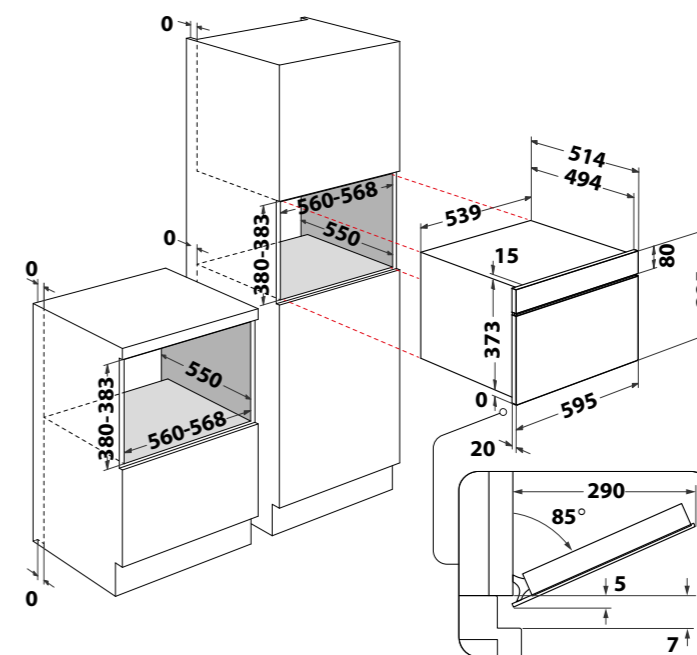

### DIMENSIONES (en milímetros)

Dimensiones	Aparato	Espacio de instalación
Alto	385	385-455
Ancho	595	385 - 568
Fondo	514	550

### MODELOS

- AMW 731 WH
- AMW 731 NB

### MONTAJE

- Siga las normas generales vigentes de los organismos competentes en materia de electricidad, agua e incendios.
- Instalación/conexión por parte de personal cualificado.
- El fabricante no se hace responsable de los daños derivados del incumplimiento de este manual o de la documentación suministrada con el aparato.

- 1 Conecte el cable de conexión a los terminales
  - Siga las normas de conexión especificadas
- 2 Coloque el cable de conexión
- 3 Utilice los tornillos suministrados para fijar el aparato
- 4 Verifique el funcionamiento
  - Siga las indicaciones del manual de uso

### ADVERTENCIAS

- Proporcione una protección adecuada contra las descargas utilizando una instalación homologada.
- La normativa exige que el aparato cuente con toma de conexión a tierra.
- Para que la instalación sea conforme a las normas de seguridad vigentes es necesario un interruptor omnipolar con una distancia mínima de 3 mm.



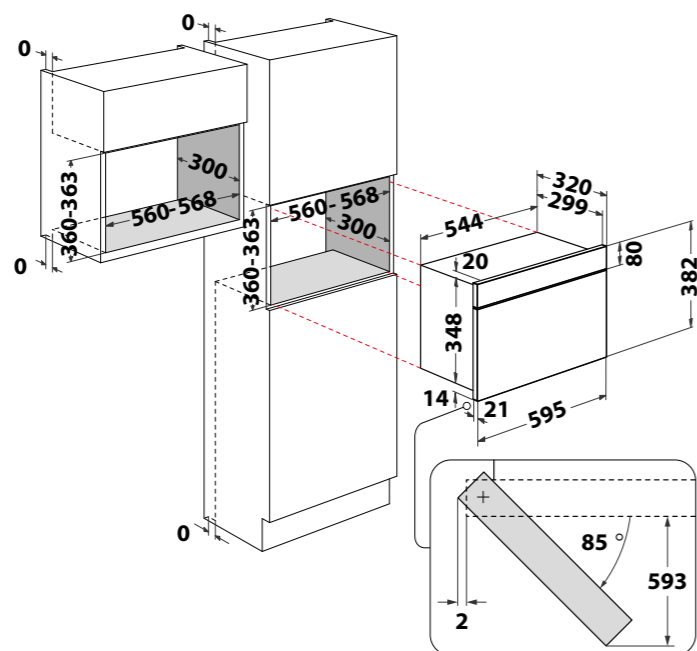

### DIMENSIONES (en milímetros)

Dimensiones	Aparato	Espacio de instalación
Alto	382	360-363
Ancho	595	560 - 568
Fondo	320	300

### MODELOS

- AMW 442/IX

### MONTAJE

- Siga las normas generales vigentes de los organismos competentes en materia de electricidad, agua e incendios.
- Instalación/conexión por parte de personal cualificado.
- El fabricante no se hace responsable de los daños derivados del incumplimiento de este manual o de la documentación suministrada con el aparato.

- 1 Conecte el cable de conexión a los terminales
  - Siga las normas de conexión especificadas
- 2 Coloque el cable de conexión
- 3 Utilice los tornillos suministrados para fijar el aparato
- 4 Verifique el funcionamiento
  - Siga las indicaciones del manual de uso

### ADVERTENCIAS

- Proporcione una protección adecuada contra las descargas utilizando una instalación homologada.
- La normativa exige que el aparato cuente con toma de conexión a tierra.
- Para que la instalación sea conforme a las normas de seguridad vigentes es necesario un interruptor omnipolar con una distancia mínima de 3 mm.

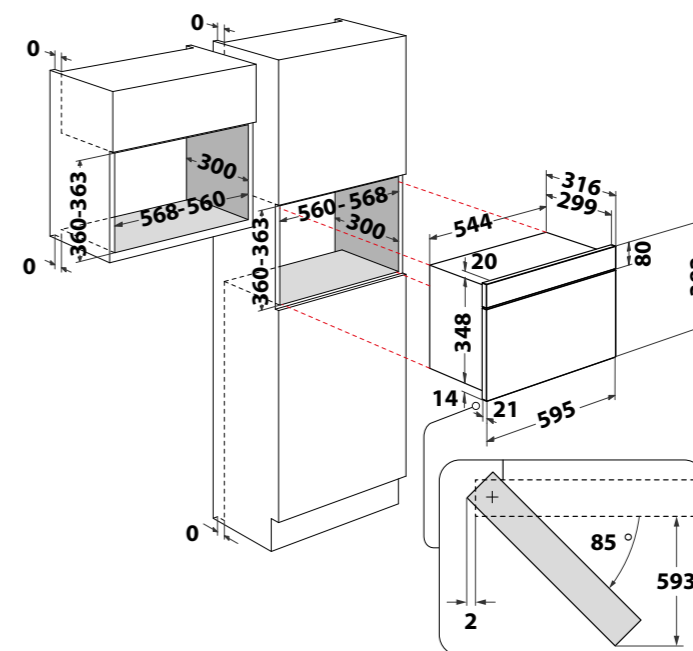

### DIMENSIONES (en milímetros)

Dimensiones	Aparato	Espacio de instalación
Alto	382	360-363
Ancho	595	560 - 568
Fondo	316	300

### MODELOS

- AMW 4920/IX
- AMW 4900/IX

### MONTAJE

- Siga las normas generales vigentes de los organismos competentes en materia de electricidad, agua e incendios.
- Instalación/conexión por parte de personal cualificado.
- El fabricante no se hace responsable de los daños derivados del incumplimiento de este manual o de la documentación suministrada con el aparato.

- 1 Conecte el cable de conexión a los terminales
  - Siga las normas de conexión especificadas
- 2 Coloque el cable de conexión
- 3 Utilice los tornillos suministrados para fijar el aparato
- 4 Verifique el funcionamiento
  - Siga las indicaciones del manual de uso

### ADVERTENCIAS

- Proporcione una protección adecuada contra las descargas utilizando una instalación homologada.
- La normativa exige que el aparato cuente con toma de conexión a tierra.
- Para que la instalación sea conforme a las normas de seguridad vigentes es necesario un interruptor omnipolar con una distancia mínima de 3 mm.

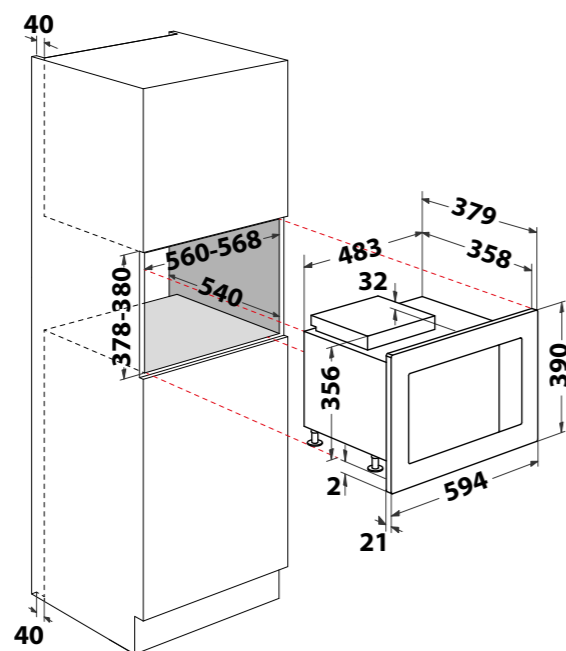

### DIMENSIONES (en milímetros)

Dimensiones	Aparato	Espacio de instalación
Alto	390	378-380
Ancho	594	560-568
Fondo	379	540

### MODELOS

• WMF250G

### MONTAJE

- Siga las normas generales vigentes de los organismos competentes en materia de electricidad, agua e incendios.
- Instalación/conexión por parte de personal cualificado.
- El fabricante no se hace responsable de los daños derivados del incumplimiento de este manual o de la documentación suministrada con el aparato.

- 1 Conecte el cable de conexión a los terminales
  - Siga las normas de conexión especificadas
- 2 Coloque el cable de conexión
- 3 Utilice los tornillos suministrados para fijar el aparato
- 4 Verifique el funcionamiento
  - Siga las indicaciones del manual de uso

### ADVERTENCIAS

- Proporcione una protección adecuada contra las descargas utilizando una instalación homologada.
- La normativa exige que el aparato cuente con toma de conexión a tierra.
- Para que la instalación sea conforme a las normas de seguridad vigentes es necesario un interruptor omnipolar con una distancia mínima de 3 mm.

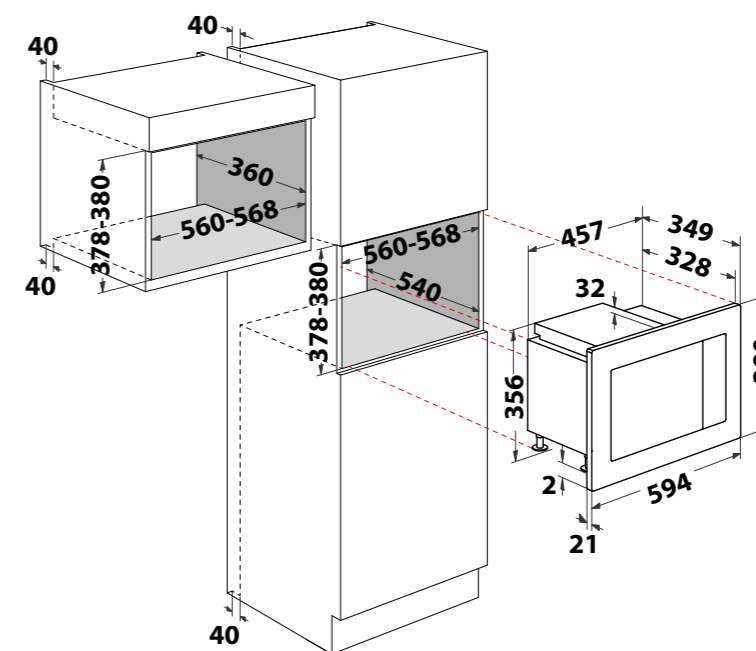

### DIMENSIONES (en milímetros)

Dimensiones	Aparato	Espacio de instalación
Alto	390	378-380
Ancho	594	560-568
Fondo	349	360

### MODELOS

• WMF201G

### MONTAJE

- Siga las normas generales vigentes de los organismos competentes en materia de electricidad, agua e incendios.
- Instalación/conexión por parte de personal cualificado.
- El fabricante no se hace responsable de los daños derivados del incumplimiento de este manual o de la documentación suministrada con el aparato.

- 1 Conecte el cable de conexión a los terminales
  - Siga las normas de conexión especificadas
- 2 Coloque el cable de conexión
- 3 Utilice los tornillos suministrados para fijar el aparato
- 4 Verifique el funcionamiento
  - Siga las indicaciones del manual de uso

### ADVERTENCIAS

- Proporcione una protección adecuada contra las descargas utilizando una instalación homologada.
- La normativa exige que el aparato cuente con toma de conexión a tierra.
- Para que la instalación sea conforme a las normas de seguridad vigentes es necesario un interruptor omnipolar con una distancia mínima de 3 mm.

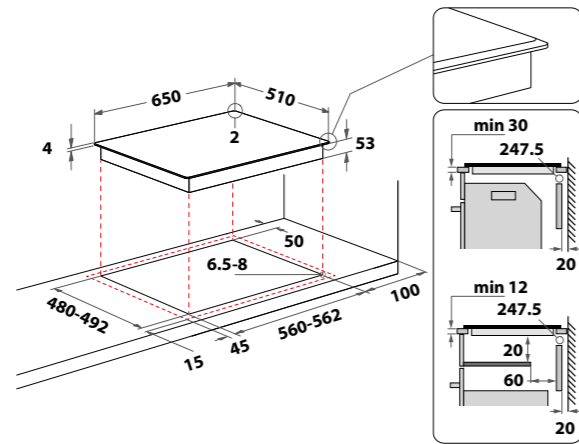

**Más detalles sobre instalación modelos:**

• SMO 658 C/BT/IXL

**SMO 658 C/BT/IXL**

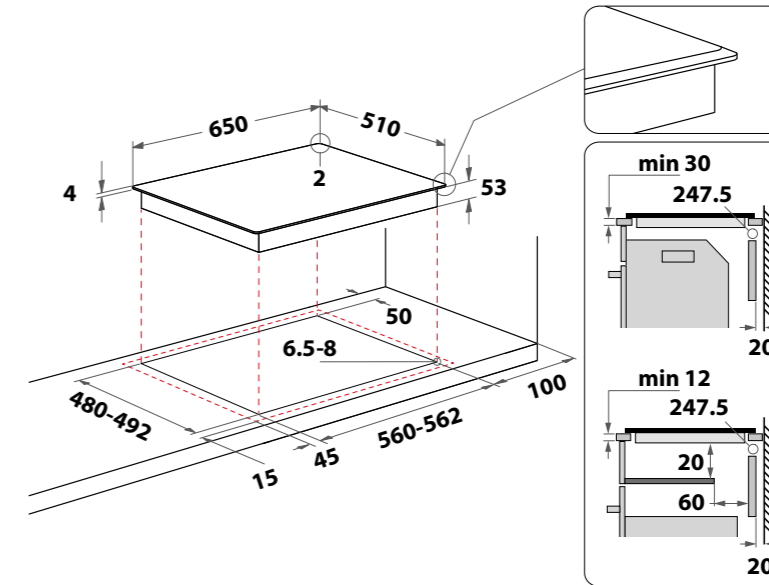

**DIMENSIONES (en milímetros)**

Dimensiones	Aparato	Espacio de instalación
Ancho	650	> 560
Alto	57	30
Fondo	510	> 490

**MODELOS**

• SMO 658 C/BT/IXL

**MONTAJE**

- Siga las normas generales vigentes de los organismos competentes en materia de electricidad e incendios.
- Instalación/conexión por parte de personal cualificado.
- El fabricante no se hace responsable de los daños derivados del incumplimiento de este manual o de la documentación suministrada con el aparato.

**1** Fije las 4 fijaciones de acero laterales en su sitio

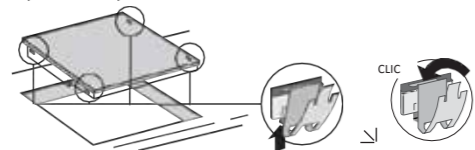

**2** Conecte a la red eléctrica

- Active los dispositivos de seguridad/el interruptor principal únicamente después de la instalación/cableado del dispositivo

**3** Inserte la placa de cocción

- Empuje firmemente hacia abajo hasta que el clip se bloquee.

**ADVERTENCIAS**

- Respete las distancias mínimas respecto a las paredes:
  - Laterales: mín. 100 mm
  - Parte trasera: mín. 50 mm
- Proporcione una protección adecuada contra las descargas utilizando una instalación homologada.
- El modelo SMO 658 C/BT/IXL para su instalación no necesitan ventilación frontal, siempre que se respeten las indicaciones para mantener una correcta ventilación trasera.

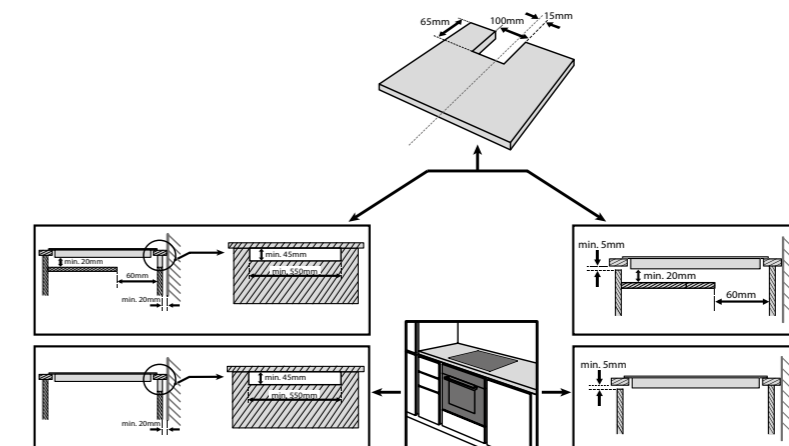
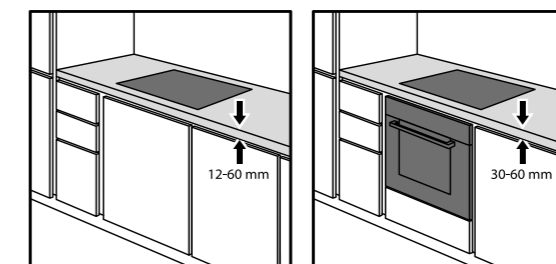

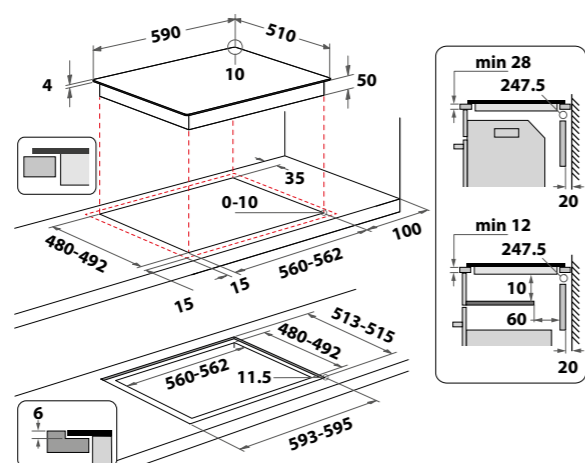

### DIMENSIONES (en milímetros)

Dimensiones	Aparato	Espacio de instalación
Ancho	590	> 560
Alto	54	30
Fondo	510	> 480-492

### MODELOS

- WS Q1160 NE    • WS B2360 BF    • WB S5560 NE
- WS Q5760 NE    • WB Q4860 NE    • WL B2760 BF
- WS B4760 NE    • WB B3760 BF    • WF S9560 NE

### MONTAJE

- Siga las normas generales vigentes de los organismos competentes en materia de electricidad e incendios.
- Instalación/conexión por parte de personal cualificado.
- El fabricante no se hace responsable de los daños derivados del incumplimiento de este manual o de la documentación suministrada con el aparato.

- 1** Fije las 4 fijaciones de acero laterales en su sitio

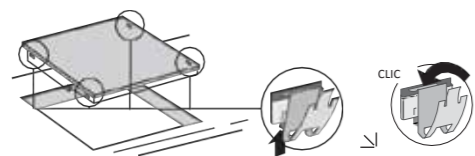

- 2** Conecte a la red eléctrica

- Active los dispositivos de seguridad/el interruptor principal únicamente después de la instalación/cableado del dispositivo

- 3** Inserte la placa de cocción

- Empuje firmemente hacia abajo hasta que el clip se bloquee.

### ADVERTENCIAS

- Respete las distancias mínimas respecto a las paredes:
  - Laterales: mín. 100 mm
  - Parte trasera: mín. 50 mm
- Proporcione una protección adecuada contra las descargas utilizando una instalación homologada.
- Los modelos WS Q1160 NE, WS Q5760 NE, WS B4760 NE, WS B2360 BF, WB Q4860 NE, WB B3760 BF, WB S5560 NE, WL B2760 BF, WF S9560 NE para su instalación no necesitan ventilación frontal, siempre que se respeten las indicaciones para mantener una correcta ventilación trasera.
- Accesorio de separación para instalación:
  - Código Separador C00628720
  - Código Tornillos C00280168

### Más detalles sobre instalación modelos:

- WS Q1160 NE    • WS B2360 BF    • WB S5560 NE
- WS Q5760 NE    • WB Q4860 NE    • WL B2760 BF
- WS B4760 NE    • WB B3760 BF    • WF S9560 NE

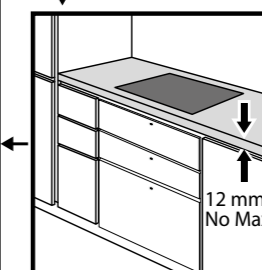
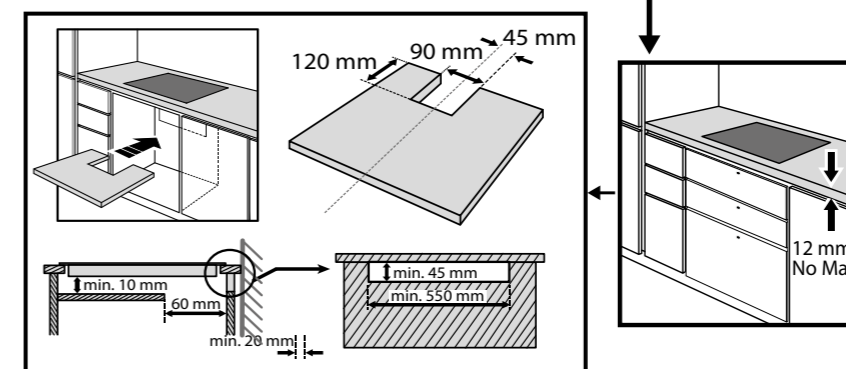
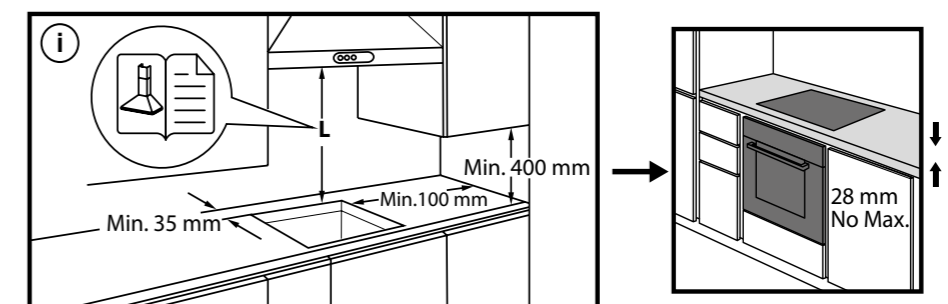
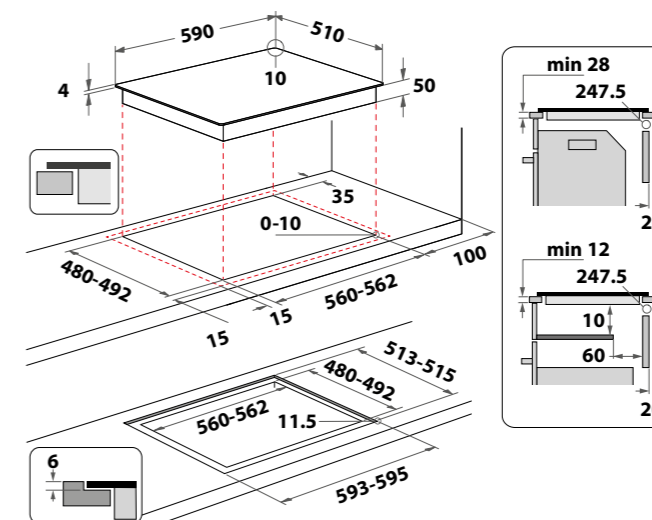

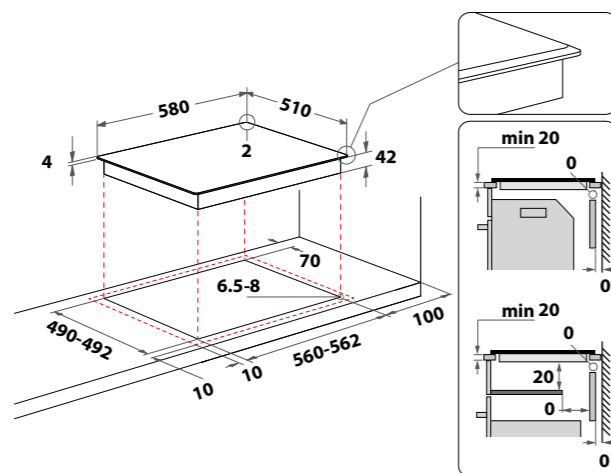
**DIMENSIONES (en milímetros)**

Dimensiones	Aparato	Espacio de instalación
Ancho	580	> 560
Alto	46	42
Fondo	510	> 490

**MODELOS**

- AKT 8090/NE
- AKT 807/BF

**MONTAJE**

- Siga las normas generales vigentes de los organismos competentes en materia de electricidad, agua e incendios.
- Instalación/conexión por parte de personal cualificado.
- El fabricante no se hace responsable de los daños derivados del incumplimiento de este manual o de la documentación suministrada con el aparato.

- 1 Fije las 4 fijaciones de acero laterales en su sitio

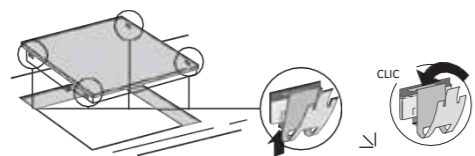

- 2 Conecte a la red eléctrica

- Active los dispositivos de seguridad/el interruptor principal únicamente después de la instalación/cableado del dispositivo

- 3 Inserte la placa de cocción

- Empuje firmemente hacia abajo hasta que el clip se bloquee.

**ADVERTENCIAS**

- Respete las distancias mínimas respecto a las paredes:
  - Laterales: mín. 100 mm
  - Parte trasera: mín. 50 mm
- La placa de cocción debe montarse en una encimera que tenga entre 20 mm y 50 mm de grosor.
- Proporcione una protección adecuada contra las descargas utilizando una instalación homologada.
- El modelo AKT 8090/NE no incluye cable de conexión eléctrica. Código de producto 14020001.

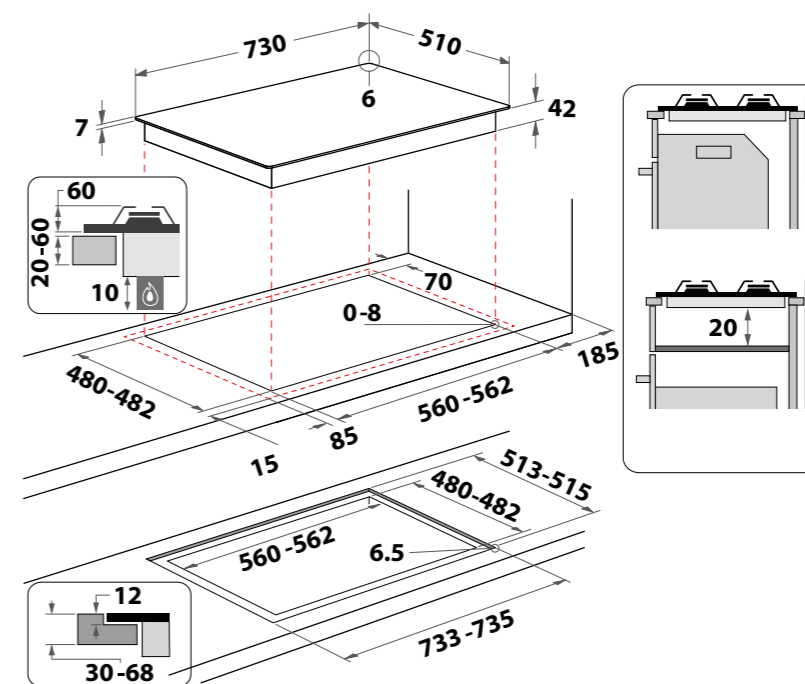
**MODELOS**

- GOA 7523/NB

**DIMENSIONES (en milímetros)**

Dimensiones	Aparato	Espacio de instalación
Ancho	730	>560
Alto	51	41
Fondo	510	>480

**MONTAJE**

- Siga las normas generales vigentes de las compañías de electricidad y de los cuerpos de bomberos.
- Instalación/conexión por parte de personal cualificado.
- El fabricante no se hace responsable de los daños derivados del incumplimiento de este manual o de la documentación suministrada con el aparato.

**ADVERTENCIAS**

- Esta placa de cocción se puede empotrar en una encimera de entre 20 y 60 mm de grosor.
- Si no hay horno instalado debajo de la placa, inserte un panel de separación con una superficie que, como mínimo, sea igual al tamaño de la abertura en la encimera. Este panel debe estar situado a una distancia máxima de 150 mm por debajo de la parte superior de la superficie de trabajo y en ningún caso, a menos de 20 mm de la parte inferior de la placa. Si desea instalar un horno debajo de la placa y esté equipado con un sistema de refrigeración.
- Antes de la instalación, asegúrese de lo siguiente:
  - El suministro de gas (tipo y presión) es compatible con los ajustes de la placa (consulte la placa de características y la tabla de inyectores).
  - Placa preparada para Gas natural (G20) e incluye inyectores para cambio a Gas butano (G30).
  - Las superficies de muebles o aparatos adyacentes a la placa son térmicamente resistentes, de acuerdo con las normas vigentes.

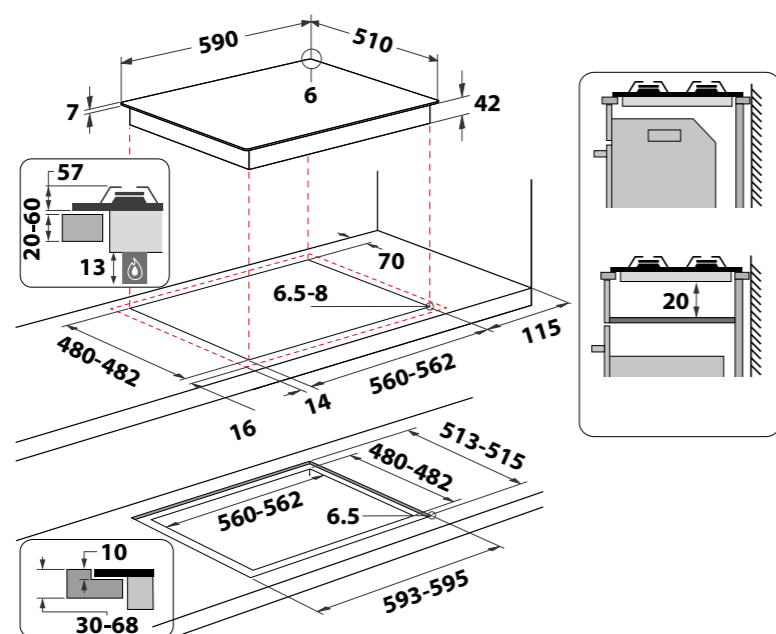

## MODELOS

- GOB 616/NB
- GOA 6423/NB
- GOWL 628/NB

## DIMENSIONES (en milímetros)

Dimensiones	Aparato	Espacio de instalación
Ancho	590	>560
Alto	48	48
Fondo	510	490

## MONTAJE

- Siga las normas generales vigentes de las compañías de electricidad y de los cuerpos de bomberos.
- Instalación/conexión por parte de personal cualificado.
- El fabricante no se hace responsable de los daños derivados del incumplimiento de este manual o de la documentación suministrada con el aparato.

## ADVERTENCIAS

- Esta placa de cocción se puede empotrar en una encimera de entre 20 y 60 mm de grosor.
- Si no hay horno instalado debajo de la placa, inserte un panel de separación con una superficie que, como mínimo, sea igual al tamaño de la abertura en la encimera. Este panel debe estar situado a una distancia máxima de 150 mm por debajo de la parte superior de la superficie de trabajo y en ningún caso, a menos de 20 mm de la parte inferior de la placa. Si desea instalar un horno debajo de la placa y esté equipado con un sistema de refrigeración.
- Antes de la instalación, asegúrese de lo siguiente:
  - El suministro de gas (tipo y presión) es compatible con los ajustes de la placa (consulte la placa de características y la tabla de inyectores).
  - Placa preparada para Gas natural (G20) e incluye inyectores para cambio a Gas butano (G30).
  - Las superficies de muebles o aparatos adyacentes a la placa son térmicamente resistentes, de acuerdo con las normas vigentes.

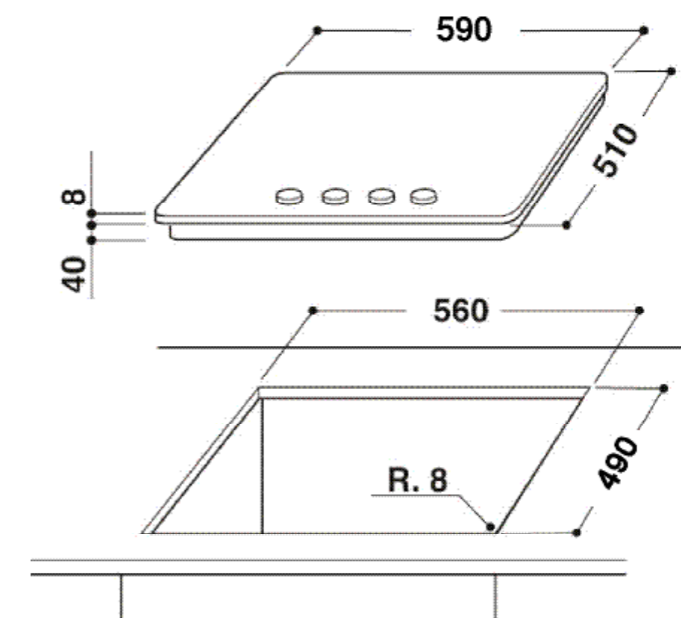

## MODELOS

- AKT 404/NB

## DIMENSIONES (en milímetros)

Dimensiones	Aparato	Espacio de instalación
Ancho	590	>560
Alto	48	41
Fondo	510	>490

## MONTAJE

- Siga las normas generales vigentes de las compañías de electricidad y de los cuerpos de bomberos.
- Instalación/conexión por parte de personal cualificado.
- El fabricante no se hace responsable de los daños derivados del incumplimiento de este manual o de la documentación suministrada con el aparato.

## ADVERTENCIAS

- Esta placa de cocción se puede empotrar en una encimera de entre 20 y 60 mm de grosor.
- Si no hay horno instalado debajo de la placa, inserte un panel de separación con una superficie que, como mínimo, sea igual al tamaño de la abertura en la encimera. Este panel debe estar situado a una distancia máxima de 150 mm por debajo de la parte superior de la superficie de trabajo y en ningún caso, a menos de 20 mm de la parte inferior de la placa. Si desea instalar un horno debajo de la placa y esté equipado con un sistema de refrigeración.
- Antes de la instalación, asegúrese de lo siguiente:
  - El suministro de gas (tipo y presión) es compatible con los ajustes de la placa (consulte la placa de características y la tabla de inyectores).
  - Placa preparada para Gas natural (G20) e incluye inyectores para cambio a Gas butano (G30).
  - Las superficies de muebles o aparatos adyacentes a la placa son térmicamente resistentes, de acuerdo con las normas vigentes.

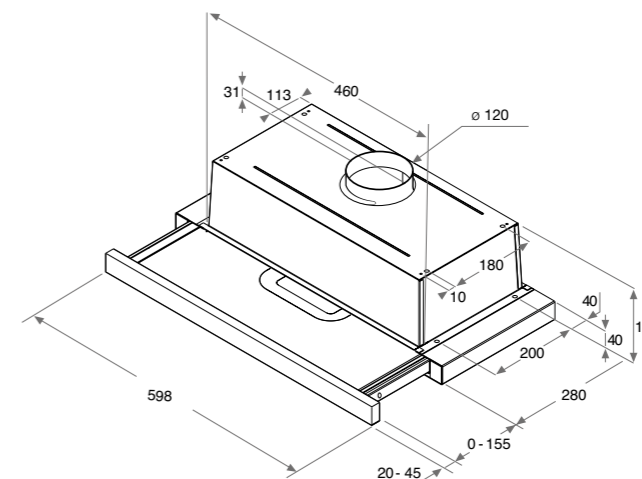
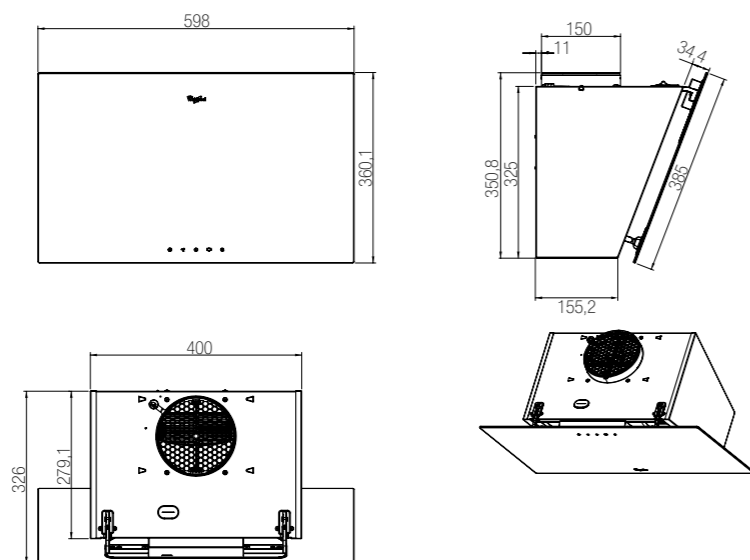

## DIMENSIONES

Dimensiones	Aparato
Ancho	598 mm
Alto	360 mm
Fondo	326 mm

## MODELOS

- AKR 037 G BL

## MONTAJE

- Siga las normas generales vigentes de los organismos competentes en materia de electricidad, agua e incendios.
- Instalación/conexión por parte de personal cualificado.
- El fabricante no se hace responsable de los daños derivados del incumplimiento de este manual o de la documentación suministrada con el aparato.

- 1 Montaje de acuerdo con las instrucciones de instalación e instrucciones de uso suministradas

- Altura mínima de instalación medida desde el borde inferior de la campana:
- cocinas eléctricas: 50 cm
- cocina mixta: 65 cm

A distancias más cortas, existe el riesgo de que las piezas de plástico se deformen o se fundan.

- Solo los tubos de escape recubiertos de aluminio o los tubos de chapa permiten una ventilación del aire perfecta.

- Se suministra material de fijación.

Potencia	400 - 647 m <sup>3</sup> /h
Motor	1 × 260 W
Lámparas	2 × 2 W LED
Escape de aire/circulación de aire	convertible
Nivel de ruido	59 - 70 dB (A)
Conexión de la manguera de escape de aire	(ø 150 mm)

## ADVERTENCIAS

- Filtro de carbón activo disponible con coste adicional
- Válvula de retención: no incorporada
- Chimenea incluida
- La distancia mínima entre la superficie de cocción y la parte más baja de la campana no debe ser inferior a 50 cm en el caso de cocinas eléctricas y de 65cm en el caso de cocinas a gas o mixtas.

## DIMENSIONES

Dimensiones	Aparato
Ancho	599 mm
Alto	180 mm
Fondo	300 mm

## MODELOS

- AKR 749/1 IX

## MONTAJE

- Siga las normas generales vigentes de los organismos competentes en materia de electricidad, agua e incendios.
- Instalación/conexión por parte de personal cualificado.
- El fabricante no se hace responsable de los daños derivados del incumplimiento de este manual o de la documentación suministrada con el aparato.

- 1 Montaje de acuerdo con las instrucciones de instalación e instrucciones de uso suministradas

- Altura mínima de instalación medida desde el borde inferior de la campana:
- cocinas eléctricas: 50 cm
- cocina mixta: 65 cm

A distancias más cortas, existe el riesgo de que las piezas de plástico se deformen o se fundan.

- Solo los tubos de escape recubiertos de aluminio o los tubos de chapa permiten una ventilación del aire perfecta.

- Se suministra material de fijación.

Potencia	125-304 m <sup>3</sup> /h
Motor	1 × 115 W
Lámparas	2 × 6 W LED
Escape de aire/circulación de aire	convertible
Nivel de ruido	46-62 dB (A)
Conexión de la manguera de escape de aire	(ø 120 mm)

## ADVERTENCIAS

- Filtro de carbón activo disponible con coste adicional
- Válvula de retención: no incorporada
- Chimenea incluida
- La distancia mínima entre la superficie de cocción y la parte más baja de la campana no debe ser inferior a 50 cm en el caso de cocinas eléctricas y de 65cm en el caso de cocinas a gas o mixtas.

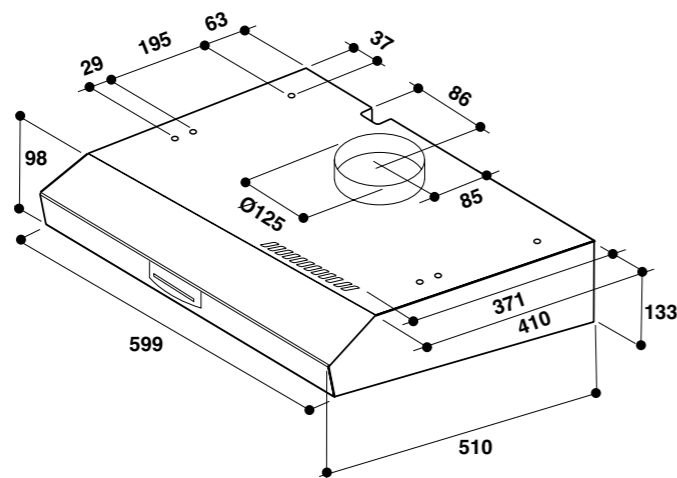

## DIMENSIONES

Dimensiones	Aparato
Ancho	599 mm
Alto	133 mm
Fondo	510 mm

## MODELOS

• WSLK 66/1 AS X

## MONTAJE

- Siga las normas generales vigentes de los organismos competentes en materia de electricidad, agua e incendios.
- Instalación/conexión por parte de personal cualificado.
- El fabricante no se hace responsable de los daños derivados del incumplimiento de este manual o de la documentación suministrada con el aparato.

**1** Montaje de acuerdo con las instrucciones de instalación e instrucciones de uso suministradas

- Altura mínima de instalación medida desde el borde inferior de la campana:
- cocinas eléctricas: 50 cm
- cocina mixta: 65 cm

A distancias más cortas, existe el riesgo de que las piezas de plástico se deformen o se fundan.

- Solo los tubos de escape recubiertos de aluminio o los tubos de chapa permiten una ventilación del aire perfecta.

- Se suministra material de fijación.

Potencia	175-384 m <sup>3</sup> /h
Motor	1x140W
Lámparas	1x 6W LED
Escape de aire/circulación de aire	convertible
Nivel de ruido	51-69 dB (A)
Conexión de la manguera de escape de aire	(Ø 125 mm)

## ADVERTENCIAS

- Filtro de carbón activo disponible con coste adicional
- Válvula de retención: no incorporada
- Chimenea incluida
- La distancia mínima entre la superficie de cocción y la parte más baja de la campana no debe ser inferior a 50 cm en el caso de cocinas eléctricas y de 65cm en el caso de cocinas a gas o mixtas.

### Esquemas genéricos de instalación frío

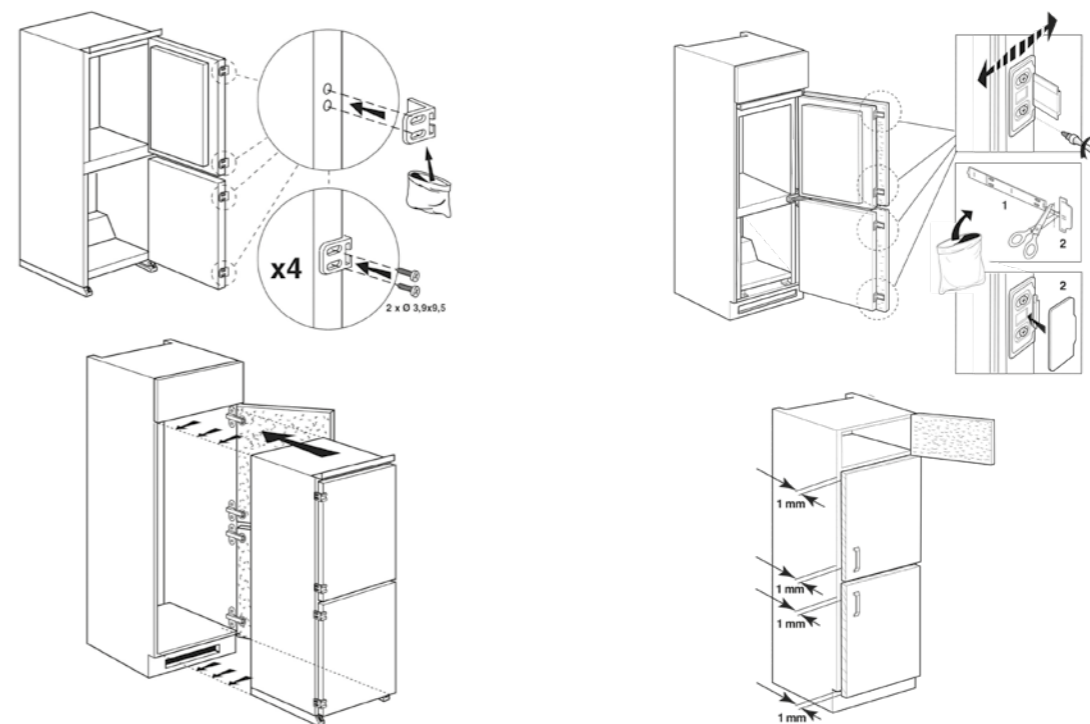

### Esquemas genéricos de instalación frío

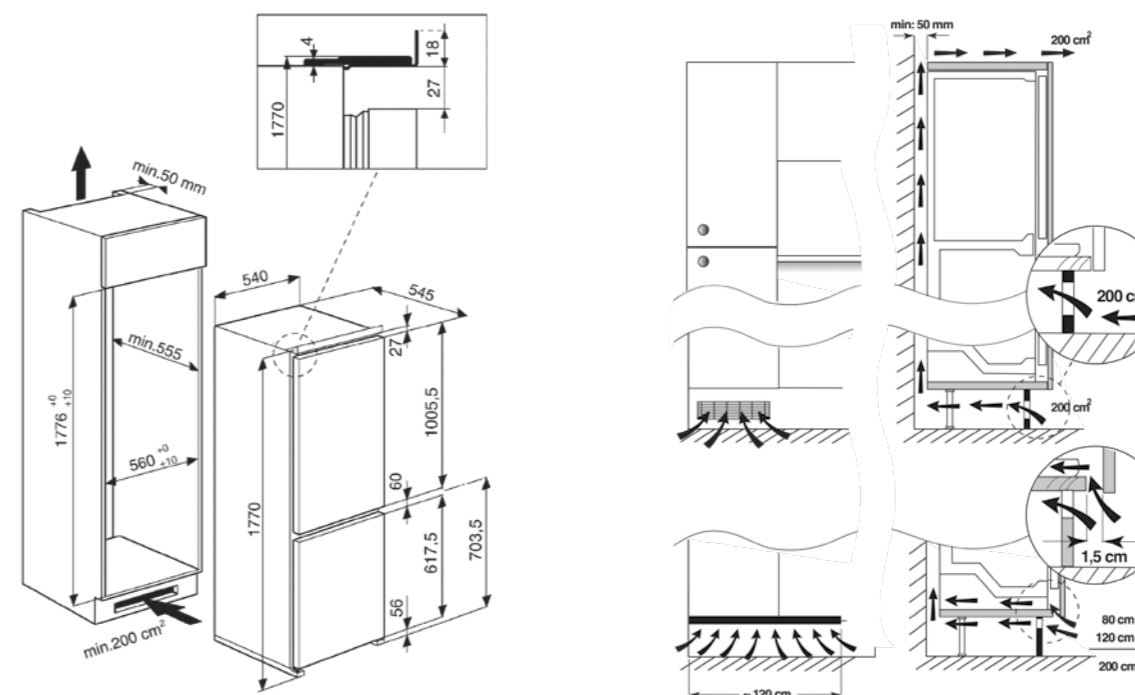



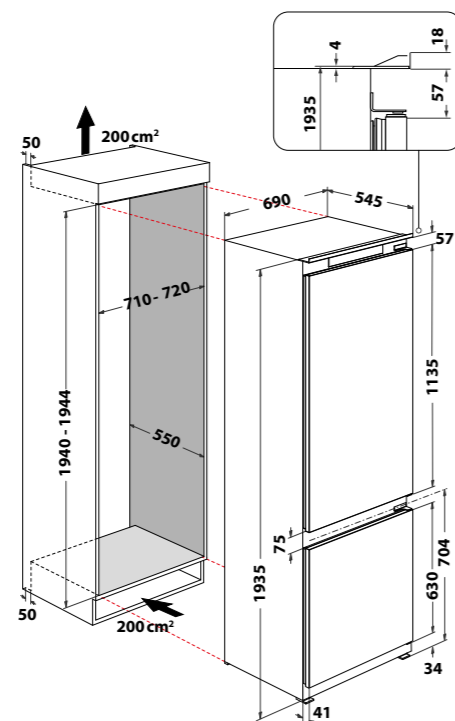

## DIMENSIONES en mm

Dimensiones	Aparato	Espacio de instalación
Alto	1935	mín. 1940 máx. 1944
Ancho	690	mín. 710 máx. 720
Fondo	545	550

## MONTAJE

- Siga las normas generales vigentes de los organismos competentes en materia de electricidad, agua e incendios.
- Instalación/conexión por parte de personal cualificado.
- El fabricante no se hace responsable de los daños derivados del incumplimiento de este manual o de la documentación suministrada con el aparato.

1 Coloque el aparato al mismo nivel que el panel frontal  
Sección transversal mínima de la toma de aire de 200 cm<sup>2</sup> por encima y por debajo

2 Atornillar el aparato al mueble  
Pegar el listón de cobertura suministrado a la pared lateral frente a la bisagra

## MODELOS

- SP40 800 1

Instalación puerta deslizante.

## ADVERTENCIAS

- La apertura de la puerta se puede cambiar de derecha a izquierda antes del montaje.
- Peso de la puerta: máx. 15 kg/m<sup>2</sup>.
- Por razones funcionales, la distancia entre la puerta superior y la inferior debe ser de al menos 4 mm.

3 Fije la parte frontal del mueble (Instalación de la puerta de cierre)

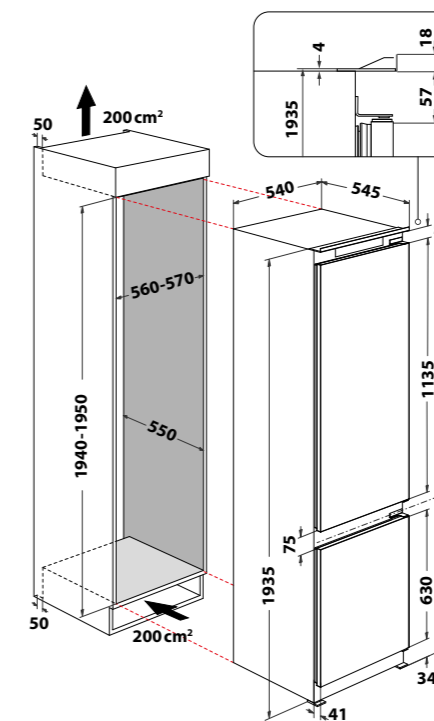

## DIMENSIONES en mm

Dimensiones	Aparato	Espacio de instalación
Alto	1935	mín. 1940 máx. 1950
Ancho	540	mín. 560 máx. 570
Fondo	545	550

## MONTAJE

- Siga las normas generales vigentes de los organismos competentes en materia de electricidad, agua e incendios.
- Instalación/conexión por parte de personal cualificado.
- El fabricante no se hace responsable de los daños derivados del incumplimiento de este manual o de la documentación suministrada con el aparato.

1 Coloque el aparato al mismo nivel que el panel frontal  
Sección transversal mínima de la toma de aire de 200 cm<sup>2</sup> por encima y por debajo

2 Atornillar el aparato al mueble  
Pegar el listón de cobertura suministrado a la pared lateral frente a la bisagra

## MODELOS

- WHC20 T321
- ART 9811 SF2

Instalación puerta deslizante.

## ADVERTENCIAS

- La apertura de la puerta se puede cambiar de derecha a izquierda antes del montaje.
- Peso de la puerta: máx. 15 kg/m<sup>2</sup>.
- Por razones funcionales, la distancia entre la puerta superior y la inferior debe ser de al menos 4 mm.

3 Fije la parte frontal del mueble (Instalación de la puerta de cierre)

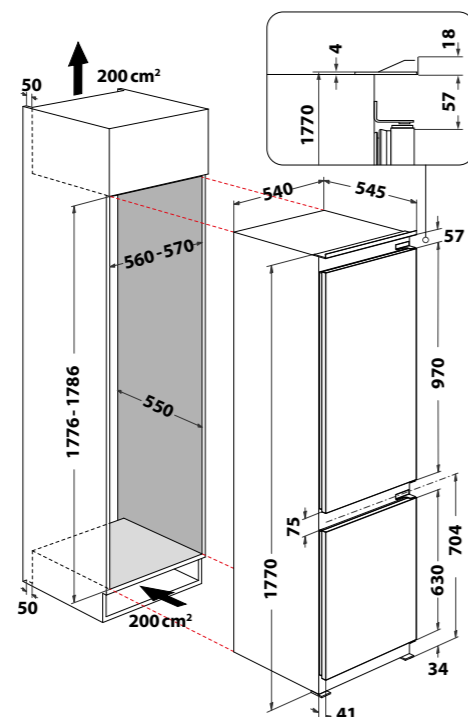

## DIMENSIONES en mm

Dimensiones	Aparato	Espacio de instalación
Alto	1770	mín. 1776 máx. 1786
Ancho	540	mín. 560 máx. 570
Fondo	545	550

## MONTAJE

- Siga las normas generales vigentes de los organismos competentes en materia de electricidad, agua e incendios.
- Instalación/conexión por parte de personal cualificado.
- El fabricante no se hace responsable de los daños derivados del incumplimiento de este manual o de la documentación suministrada con el aparato.

**1** Coloque el aparato al mismo nivel que el panel frontal  
Sección transversal mínima de la toma de aire de 200 cm<sup>2</sup> por encima y por debajo

**2** Atornillar el aparato al mueble  
Pegar el listón de cobertura suministrado a la pared lateral frente a la bisagra

## MODELOS

- WHC18 T323    • ART 66011
- WHC18 T311    • ART 66102

Instalación puerta deslizante.

## ADVERTENCIAS

- La apertura de la puerta se puede cambiar de derecha a izquierda antes del montaje.
- Peso de la puerta: máx. 15 kg/m<sup>2</sup>.
- Por razones funcionales, la distancia entre la puerta superior y la inferior debe ser de al menos 4 mm.

**3** Fije la parte frontal del mueble (Instalación de la puerta de cierre)

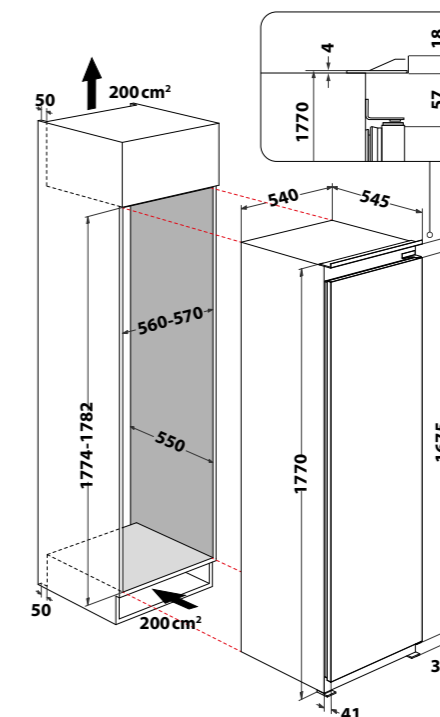

## DIMENSIONES en mm

Dimensiones	Aparato	Espacio de instalación
Alto	1770	mín. 1774 máx. 1782
Ancho	540	mín. 560 máx. 570
Fondo	545	mín. 550

## MONTAJE

- Siga las normas generales vigentes de los organismos competentes en materia de electricidad, agua e incendios.
- Instalación/conexión por parte de personal cualificado.
- El fabricante no se hace responsable de los daños derivados del incumplimiento de este manual o de la documentación suministrada con el aparato.

**1** Coloque el aparato al mismo nivel que el panel frontal  
Sección transversal mínima de la toma de aire de 200 cm<sup>2</sup> por encima y por debajo

**2** Atornillar el aparato al mueble  
Pegar el listón de cobertura suministrado a la pared lateral frente a la bisagra

## MODELOS

- ARG 180701    • AFB 18401

Instalación puerta deslizante. Frigorífico (ARG 180701) y congelador vertical (AFB 18401).

**3** Fije la parte frontal del mueble (Instalación de la puerta de cierre)

## ADVERTENCIAS

- La apertura de la puerta se puede cambiar de derecha a izquierda antes del montaje.
- Peso de la puerta: máx. 15 kg/m<sup>2</sup>.

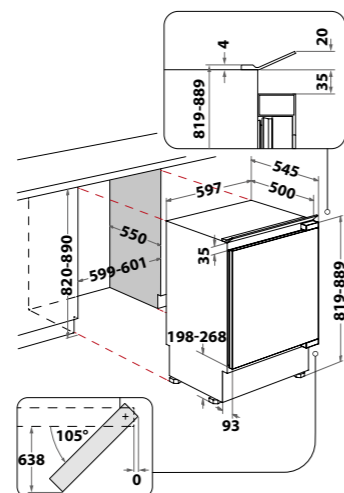

## DIMENSIONES en mm

Dimensiones	Aparato	Espacio de instalación
Alto	819-889	820-890
Ancho	597	599-601
Fondo	545	550

## MONTAJE

- Siga las normas generales vigentes de los organismos competentes en materia de electricidad, agua e incendios.
- Instalación/conexión por parte de personal cualificado.
- El fabricante no se hace responsable de los daños derivados del incumplimiento de este manual o de la documentación suministrada con el aparato.

### 1 Ajuste la altura del aparato

Con distancia del borde superior del aparato - borde inferior de la placa de trabajo = 3mm

- Empujando la sección de ventilación hacia atrás, el zócalo se retrae de 30 a 60 mm.
- Con una retracción de 60-78 mm del zócalo, lleve la puerta de cierre del zócalo detrás de la sección transversal del conducto de ventilación.

### 2 Coloque el aparato al mismo nivel que el panel frontal

### 3 Atornillar el aparato al mueble

### 4 Fije la parte frontal del mueble (Instalación de la puerta de cierre)

## MODELOS

- ARZ 0051

Instalación puerta fija.

## ADVERTENCIAS

- La apertura de la puerta se puede cambiar de derecha a izquierda antes del montaje.
- Peso de la puerta: máx. 15 kg/m<sup>2</sup>.
- Los canales de circulación del aire de la sección de ventilación situada debajo de la puerta del aparato deben estar libres (circulación de aire).

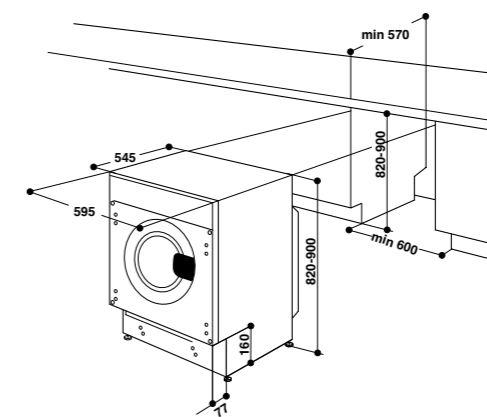

## DIMENSIONES en mm

Dimensiones	Aparato	Espacio de instalación
Ancho	595 mm	mín. 600 mm
Alto	820-900 mm	820-900 mm
Fondo	545 mm	mín. 570 mm

## MONTAJE

- Siga las normas generales vigentes de los organismos competentes en materia de electricidad, agua e incendios.
- Instalación/conexión por parte de personal cualificado.
- El fabricante no se hace responsable de los daños derivados del incumplimiento de este manual o de la documentación suministrada con el aparato.

### 1 Consulte las indicaciones paso a paso que encontrará en el interior del electrodoméstico.

### 2 Ajuste la altura deseada para su lavadora según las indicaciones de manual de instrucciones.

### 3 Monte las piezas en la parte delantera del aparato. Por motivos de practicidad en el uso de la máquina, se aconseja el mismo sentido de apertura del ojo de buey, es decir, con las bisagras aplicadas a la izquierda.

### 4 Uso de la guía para taladrar.

Para marcar las posiciones de los orificios en la parte izquierda del panel, alinear el patrón de perforación en la parte superior e izquierda de dicho panel, tomando como referencia las líneas trazadas en los extremos.

- Para marcar las posiciones de los orificios en la parte derecha del panel, alinear el patrón de perforación en la parte superior y derecha de dicho panel.
- Con una fresa de las dimensiones adecuadas realice los cuatro orificios que deberán alojar las dos bisagras, el taco de goma y el imán.

## MODELOS

### Lavadoras

- BI WMWG 81484E EU
- BI WMWG 71483E EU N

### Lavadoras-secadoras

- BI WDWG 861484 EU
- BI WDWG 751482 EU N

### 5 Montaje de las piezas en el panel decorativo.

- Introducir las bisagras en los orificios correspondientes (la parte móvil de la bisagra debe encontrarse hacia el exterior del panel) y fijarlas con 4 tornillos.
- Introducir el imán en el orificio ubicado arriba en la parte opuesta a las bisagras y fijarlo con dos tornillos.
- Introducir el taco de goma en el orificio ubicado abajo.
- El panel está listo para ser montado en la máquina.

### 6 Montaje del panel en la máquina.

- Introducir la punta de la bisagra, en el orificio del portabisagra, empujar el panel hacia la parte delantera de la máquina y fijar las dos bisagras con dos tornillos.

### 7 Colocación de la máquina en los muebles.

- Empujar la máquina en el espacio destinado a él alineándola con los otros muebles.
- Regule las patas para nivelar el producto.

## ADVERTENCIAS

- El panel de madera que cubre la parte delantera debe ser de un **espesor mayor de 13 mm** y puede ser embisagrado ya sea a la derecha o a la izquierda.
- El electrodoméstico está equipado con tornillos de transporte para evitar posibles daños al interior de la misma durante el transporte. Antes de utilizar la lavadora, deberá quitar los tornillos de transporte. Tras retirarlos, cubra los orificios con los 4 tapones de plástico suministrados.

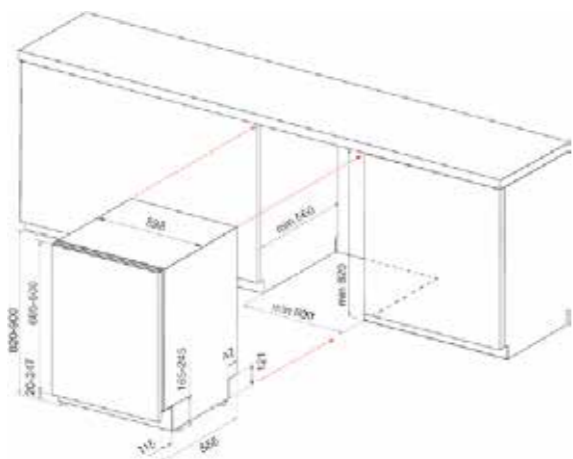

## DIMENSIONES en mm

Dimensiones	Producto	Nicho	Panel decorativo
Alto	820-900	820-900	685-800
Ancho	598	600	598
Fondo	555	mín. 560	16-50 grosor panel

## MONTAJE

- Siga las normas generales vigentes de los organismos competentes en materia de electricidad, agua e incendios.
- Instalación/conexión por parte de personal cualificado.
- El fabricante no se hace responsable de los daños derivados del incumplimiento de este documento o de la documentación suministrada con el producto.

## MODELOS

- WIC 3C34 PFE S

- 1 Monte el panel sobre el lavavajillas. Preste especial atención a las indicaciones del montaje del sistema deslizante. Porque según la cabeza del tornillo del tirador el montaje será con la opción A o B.
- 2 Coloque la banda protectora en la zona inferior de la encimera.
- 3 Introduzca el producto parcialmente en el hueco.
- 4 Ajustar la altura del lavavajillas a través de las patas.
- 5 Termine de introducir el electrodoméstico en el nicho para alinearlos con el resto de muebles.
- 6 Regule o ajuste la posición del panel
- 7 Conecte el aparato y verifique su funcionamiento.

## ADVERTENCIAS

- 1 • Peso de la puerta: máx. 10 kg.
- Asegúrese de que la cabeza de los tornillos utilizados para el tirador quede a ras de panel o que no sobresalgan más de 2 mm.



- En caso de que el tornillo quede a ras, la siguiente pieza debe ir en la posición A y con sus agarres correspondientes.

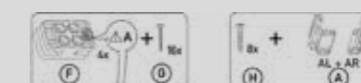

- Si el tornillo sobresale máx. 2mm, la pieza debe ir en la posición B y con sus agarres correspondientes.

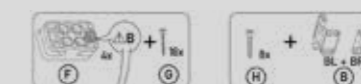

- 3 • Las conexiones a la pared (electricidad, carga y descarga de agua) deben estar accesibles, se recomienda que estén en el mueble contiguo.
- Espacio mínimo para el paso de mangueras y cables debe ser 100x100 mm

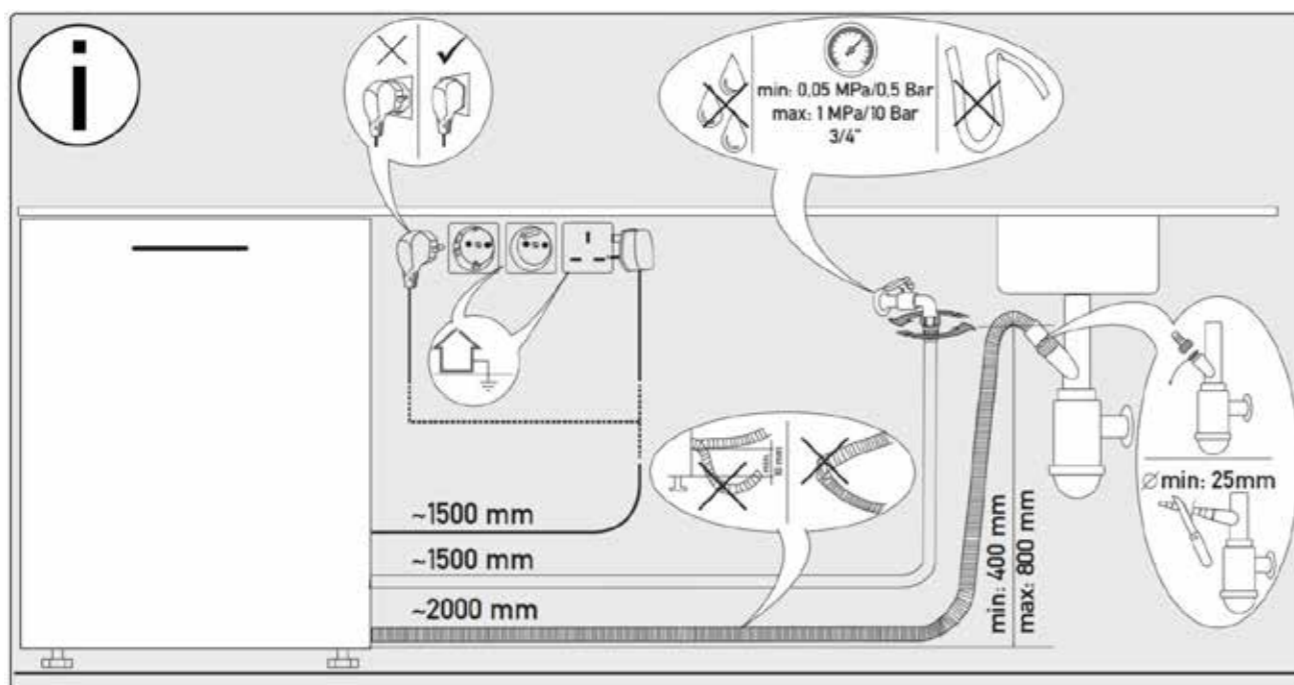

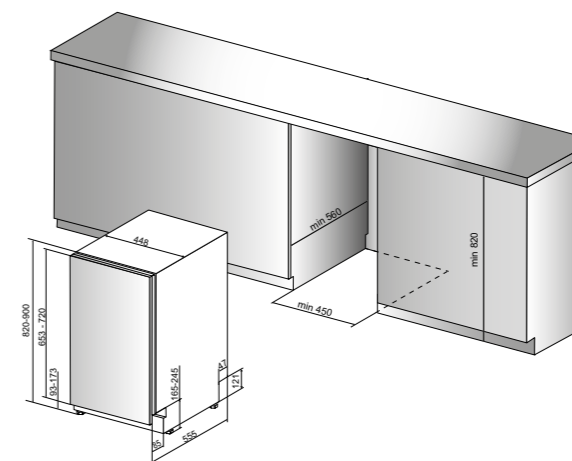
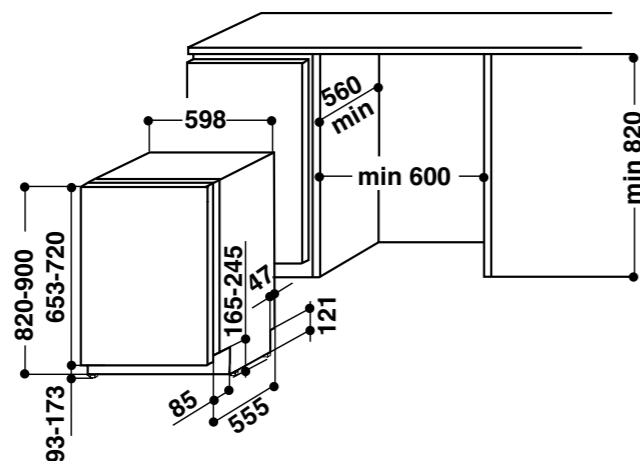

## DIMENSIONES en mm

Dimensiones	Producto	Nicho	Panel decorativo
Altura	820-900	820-900	653-720
Ancho	598	600	598
Fondo	555	mín. 560	16-50 grosor panel

## MODELOS

- WI 3010
- WIC 7020 PF
- WRIC 3C26

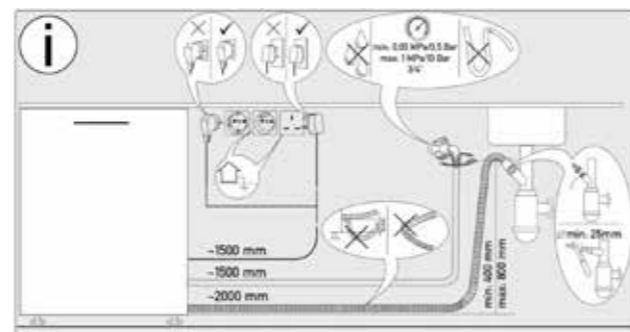

## MONTAJE

- ⚠ Siga las normas generales vigentes de los organismos competentes en materia de electricidad, agua e incendios.
- Instalación/conexión por parte de personal cualificado.
- El fabricante no se hace responsable de los daños derivados del incumplimiento de este documento o de la documentación suministrada con el producto.

- 1 Monte el panel sobre el lavavajillas.
- 2 Coloque la banda protectora en la zona inferior de la encimera.
- 3 Introduzca el producto parcialmente en el hueco.
- 4 Ajustar la altura del lavavajillas a través de la patas.
- 5 Termine de introducir el electrodoméstico en el nicho para alinearlos con el resto de muebles.
- 6 Regule o ajuste la posición del panel.
- 7 Conecte el aparato y verifique su funcionamiento.

## ADVERTENCIAS

- 1 • Peso de la puerta: máx. 10 kg.
- 3 • Las conexiones a la pared (electricidad, carga y descarga de agua) deben estar accesibles, se recomienda que estén en el mueble contiguo.
- Espacio mínimo para el paso de mangueras y cables debe ser 100x100 mm
- 6 • Si el zócalo no permite la apertura de la puerta con el panel decorativo instalado, es posible que sea necesario recortar unos centímetros.

## DIMENSIONES en mm

Dimensiones	Producto	Nicho	Panel decorativo
Alto	820-900	820-900	653-720
Ancho	448	450	448
Fondo	555	mín. 560	16-50 grosor panel

## MODELOS

- WSIC 3M17

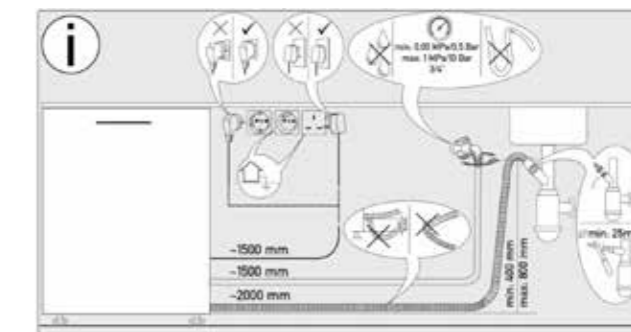

## MONTAJE

- ⚠ Siga las normas generales vigentes de los organismos competentes en materia de electricidad, agua e incendios.
- Instalación/conexión por parte de personal cualificado.
- El fabricante no se hace responsable de los daños derivados del incumplimiento de este manual o de la documentación suministrada con el producto.

- 1 Monte el panel sobre el lavavajillas.
- 2 Coloque la banda protectora en la zona inferior de la encimera.
- 3 Introduzca el producto parcialmente en el hueco.
- 4 Ajustar la altura del lavavajillas a través de la patas.
- 5 Termine de introducir el electrodoméstico en el nicho para alinearlos con el resto de muebles.
- 6 Regule o ajuste la posición del panel
- 7 Conecte el aparato y verifique su funcionamiento.

## ADVERTENCIAS

- 1 • Peso de la puerta: máx. 7,5 kg.
- 3 • Las conexiones a la pared (electricidad, carga y descarga de agua) deben estar accesibles, se recomienda que estén en el mueble contiguo.
- Espacio mínimo para el paso de mangueras y cables debe ser 100x100 mm
- 6 • Si el zócalo no permite la apertura de la puerta con el panel decorativo instalado, es posible que sea necesario recortar unos centímetros.



## INSTRUCCIONES DE MONTAJE

LAVAVAJILLAS · Sujeto a modificaciones - 2022

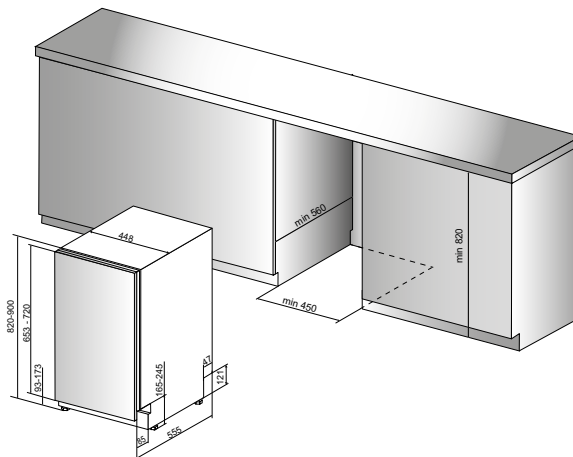

### DIMENSIONES en mm

Dimensiones	Producto	Nicho	Panel decorativo
Alto	820-900	820-900	653-720
Ancho	448	450	448
Fondo	555	mín. 560	16-50 grosor panel

### MONTAJE



- Siga las normas generales vigentes de los organismos competentes en materia de electricidad, agua e incendios.
- Instalación/conexión por parte de personal cualificado.
- El fabricante no se hace responsable de los daños derivados del incumplimiento de este manual o de la documentación suministrada con el producto.

- 1 Monte el panel sobre el lavavajillas.
- 2 Coloque la banda protectora en la zona inferior de la encimera.
- 3 Introduzca el producto parcialmente en el hueco.
- 4 Ajustar la altura del lavavajillas a través de la patas.
- 5 Termine de introducir el electrodoméstico en el nicho para alinearlo con el resto de muebles.
- 6 Regule o ajuste la posición del panel
- 7 Conecte el aparato y verifique su funcionamiento.

### MODELOS

- WSIO 3034 PFE X
- WSIC 3M27

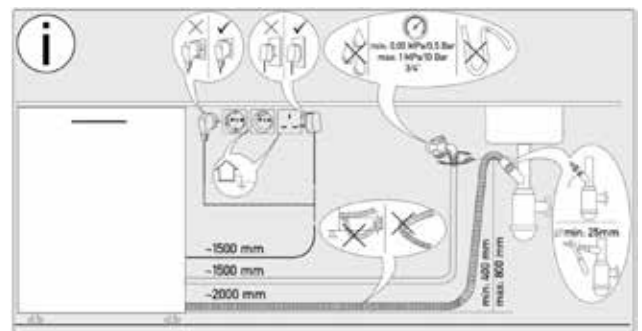

### ADVERTENCIAS

- 1 • Peso de la puerta: máx. 7,5 kg.
- 3 • Las conexiones a la pared (electricidad, carga y descarga de agua) deben estar accesibles, se recomienda que estén en el mueble contiguo.
- Espacio mínimo para el paso de mangueras y cables debe ser 100x100 mm
- 6 • Si el zócalo no permite la apertura de la puerta con el panel decorativo instalado, es posible que sea necesario recortar unos centímetros.

# Whirlpool

**SENSING WHAT MATTERS**



[www.whirlpool.es](http://www.whirlpool.es)